

CARAMBA

Nass-/Trockensauger (DE)
Wet and dry vacuum cleaner (GB)
Nat- en droogzuiger (NL)
Aspirateur à eau et à sec (FR)
Aspiraliquidi e aspirapolvere (IT)
Odkurzacz do pracy na mokro i sucho (PL)
Vysavač pro mokré a suché sání (CZ)
Šlapiojo ir sausojo valymo siurblys (LT)
Putekļsūcējs sausai un mitrai tīrīšanai (LV)
Märg- ja kuivimeja (EST)



CP-WDE 2314-S Inox

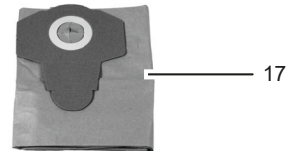
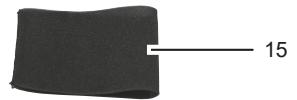
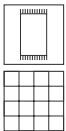
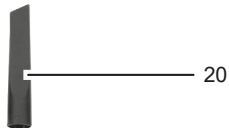
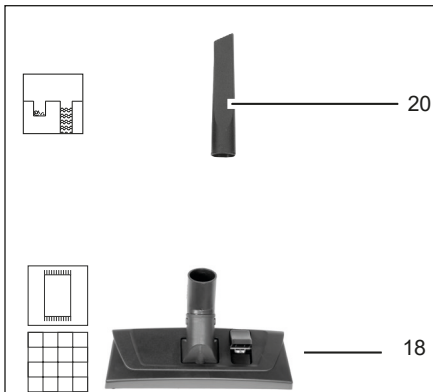
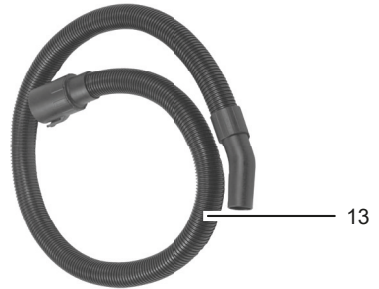
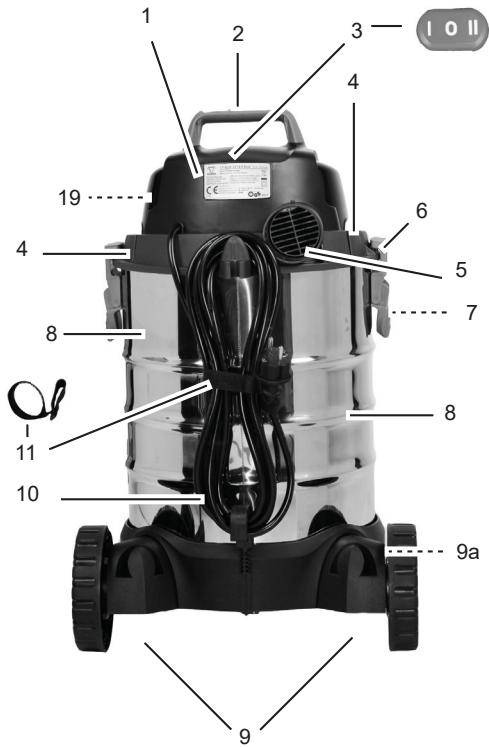

Originalbetriebsanleitung
Translation of the original instructions for use
Vertaling van de originele gebruiksaanwijzing
Traduction de la notice d'utilisation originale
Traduzione delle istruzioni per l'uso in originale
Tłumaczenie oryginalnej instrukcji obsługi
Překlad originálního návodu k obsluze
Originalios eksploatavimo instrukcijos vertimas
Originālās ekspluatācijas instrukcijas tulkojums
Originaalkasutusjuhendi tõlge

A

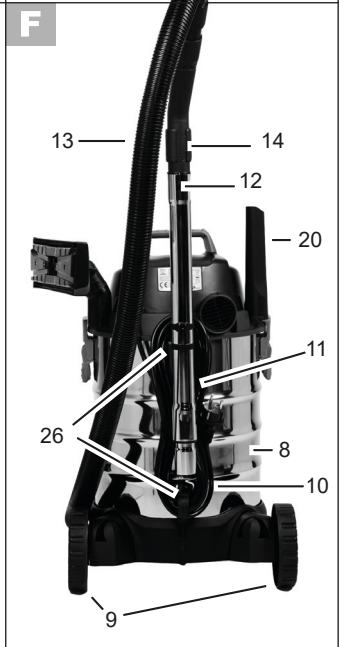
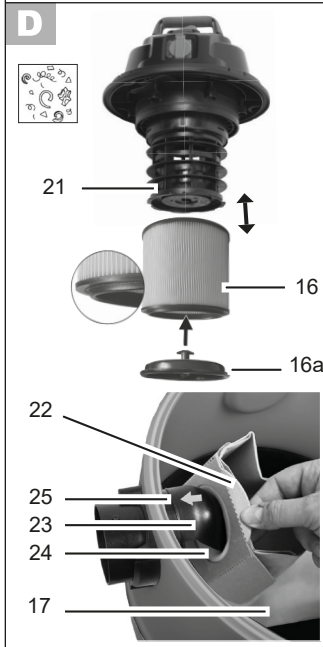
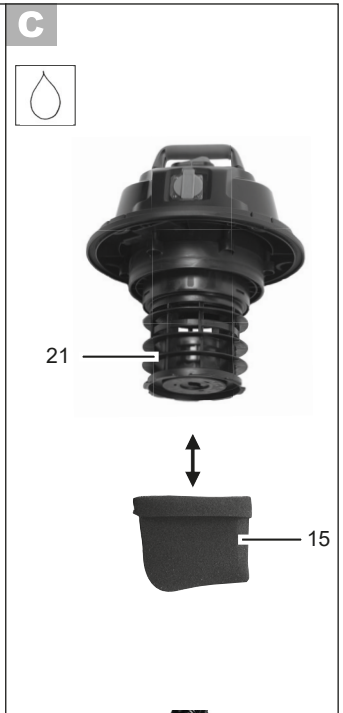
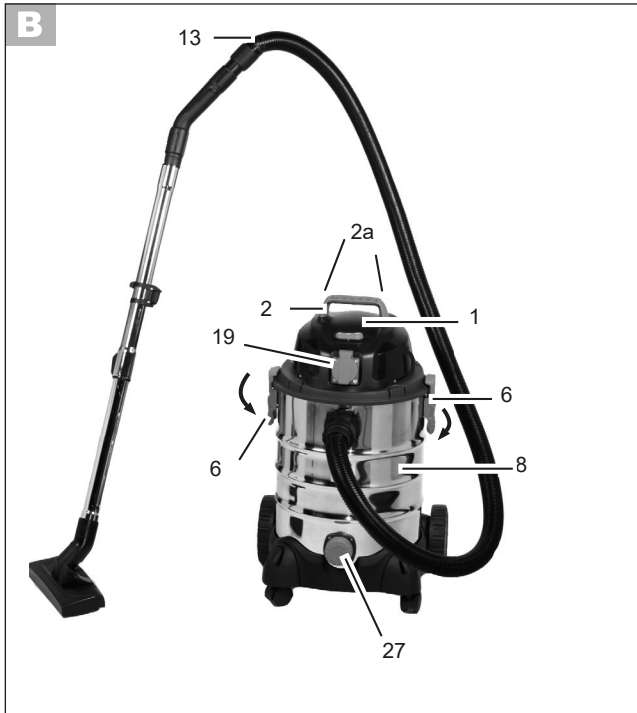



DE	Originalbetriebsanleitung.....	5
GB	Translation of the original instructions for use.....	16
NL	Vertaling van de originele gebruiksaanwijzing	26
FR	Traduction de la notice d'utilisation originale.....	37
IT	Traduzione delle istruzioni per l'uso in originale.....	48
PL	Tłumaczenie oryginalnej instrukcji obsługi.....	59
CZ	Překlad originálního návodu k obsluze	70
LT	Originalios eksploatavimo instrukcijos vertimas	80
LV	Orģinālās ekspluatācijas instrukcijas tulkojums	90
EST	Originaalkasutusjuhendi tõlge.....	100

Inhalt

Bestimmungsgemäße Verwendung	5
Allgemeine Beschreibung	5
Lieferumfang/Zubehör.....	6
Übersicht.....	6
Funktionsbeschreibung.....	6
Bildzeichen zum Einsatz von Düsen und Filtern	6
Technische Daten	7
Sicherheitshinweise	7
Bildzeichen in der Anleitung.....	7
Bildzeichen auf dem Gerät.....	7
Allgemeine Sicherheitshinweise	8
Zusammenbau	9
Bedienung	9
Ein-/Ausschalten	9
Einsatz der Düsen.....	10
Nass-Saugen	10
Trockensaugen	10
Blasfunktion	11
Reinigung/Wartung	11
Gerät reinigen	11
Wartung.....	11
Aufbewahrung	11
Entsorgung/Umweltschutz	12
Ersatzteile / Zubehör	13
Fehlersuche	14
Garantie	15
Reparatur-Service	15
Original EG-Konformitäts- erklärung	110
Explosionszeichnung	120
Grizzly Service-Center	121



Die Betriebsanleitung ist Bestandteil dieses Produkts.

Sie enthält wichtige Hinweise für Sicherheit, Gebrauch und Entsorgung. Machen Sie sich vor der Benutzung des Produkts mit allen Bedien- und Sicherheitshinweisen vertraut. Benutzen Sie das Produkt nur wie beschrieben und für die angegebenen Einsatzbereiche. Bewahren Sie die Anleitung gut auf und händigen Sie alle Unterlagen bei Weitergabe des Produkts an Dritte mit aus.

Bestimmungsgemäße Verwendung

Das Gerät ist zum Nass- und Trockensaugen im häuslichen Bereich wie z. B. im Haushalt, im Hobbyraum, im Auto oder in der Garage bestimmt. Das Gerät ist auch als Gebläse oder zum Absaugen von Wasser einsetzbar.

Das Aufsaugen von brennbaren, explosiven oder gesundheitsgefährdenden Stoffen ist verboten.

Das Gerät ist für den Einsatz im Heimwerkerbereich bestimmt. Es wurde nicht für den gewerblichen Dauereinsatz konzipiert.

Der Hersteller haftet nicht für Schäden, die durch bestimmungswidrigen Gebrauch oder falsche Bedienung verursacht wurden.

Allgemeine Beschreibung



Die Abbildungen finden Sie auf den Seiten 2 + 3.

Lieferumfang/Zubehör

Packen Sie das Gerät aus und kontrollieren Sie, ob es vollständig ist: Das Gerät wird mit aufgesetztem Motorkopf (A 1) geliefert. Zum Abnehmen des Motorkopfes öffnen Sie  die Verschlussclips (A 6).

- A**
- 1 Motorkopf
 - 2 Tragegriff
 - 8 Schmutzbehälter
 - 9 4 FüÙe mit Laufrollen
 - 12 Teleskopsaugrohr
 - 13 Saugschlauch
 - 14 Handgriffteil mit Luftregulierung
 - 15 Schaumstoff-Filter
 - 16 Faltenfilter mit Verschlussdeckel (16a) (bereits montiert)
 - 17 Papierfilterbeutel
 - 18 Bodendüse
 - 20 Fugendüse
 - 2 Kreuzschlitzschrauben
 - Betriebsanleitung

Entsorgen Sie das Verpackungsmaterial ordnungsgemäß.

Übersicht

- A**
- 1 Motorkopf
 - 2 Tragegriff
 - 3 Ein-/Ausschalter
 - 4 Aufsteckports für Zubehör
 - 5 Anschluss Blasen
 - 6 2 Verschlussclips
 - 7 Anschluss Saugen (nicht sichtbar)
 - 8 Schmutzbehälter
 - 9 4 FüÙe mit Laufrollen
 - 10 Netzanschlussleitung
 - 11 Kabelhalter
 - 12 Teleskopsaugrohr
 - 13 Saugschlauch

- 14 Handgriffteil mit Luftregulierung
- 15 Schaumstoff-Filter zum Nass-Saugen
- 16 Faltenfilter mit Verschlussdeckel
- 17 Papierfilterbeutel zum Saugen von Grobschmutz
- 18 Bodendüse
- 19 Gerätesteckdose (nicht sichtbar)
- 20 Fugendüse

- B** 27 Schraubdeckel

- D**
- 21 Filterkorb
 - 22 Laschen am Papierfilterbeutel
 - 23 Einsaugstutzen
 - 24 Dichtungsring
 - 25 Steg am Einsaugstutzen

- F** 26 Netzkabelhalterung

Funktionsbeschreibung

Das Gerät ist mit einem stabilen Kunststoffbehälter zur Schmutzaufnahme ausgestattet. Die Laufrollen erlauben eine große Wendigkeit des Gerätes. Beim Nass-Saugen erfolgt die Abschaltung des Saug-Luftstroms durch einen Schwimmer, wenn der Schmutzbehälter voll ist. Zusätzlich besitzt das Gerät eine Blasfunktion. Die Funktion der Bedienteile entnehmen Sie bitte den nachfolgenden Beschreibungen.

Bildzeichen zum Einsatz von Düsen und Filtern



Düse zum Saugen von Teppichen.



Düse zum Saugen von glatten Flächen und Hartböden.



Düse zum Saugen von Staub und Schmutz aus Fugen und Ritzen.



Düse speziell zum Saugen von Polstern und Matratzen.



Düse speziell für die Autoreinigung.



Filter zum Aufsaugen von Flüssigkeiten.



Filter nicht zum Aufsaugen von Flüssigkeiten geeignet.



Filter zum Aufsaugen von trockenem Schmutz aus Haushalt, Garage und Werkstatt.



Filter zum Aufsaugen von Feinstaub wie z. B. Steinstaub und Holzstaub.

Technische Daten

Bemessungsspannung U220-240 V~, 50/60 Hz

Bemessungsaufnahme (Anschlussleistung) P 1400 W

Schutzklasse I

SchutzartIPX4

Saugleistung..... 17 kPA (170 mbar)

Länge Netzanschlussleitung..... 4 m

Inhalt des Schmutzbehälters (brutto)...23 l Nutzbares

Behältervolumen (Wasser)ca.17 l

Gewicht

(incl. aller Zubehörteile).....ca. 6,6 kg

Technische und optische Veränderungen können im Zuge der Weiterentwicklung ohne Ankündigung vorgenommen werden. Alle Maße, Hinweise und Angaben dieser Betriebsanleitung sind deshalb ohne Gewähr. Rechtsansprüche, die aufgrund der Betriebsanleitung gestellt werden, können daher nicht geltend gemacht werden.

Sicherheitshinweise

Dieses Gerät kann von Kindern ab 8 Jahren und darüber sowie von Personen mit verringerten physischen, sensorischen oder mentalen Fähigkeiten oder Mangel an Erfahrung und Wissen benutzt werden, wenn sie beaufsichtigt oder bezüglich des sicheren Gebrauchs des Gerätes unterwiesen wurden und die daraus resultierenden Gefahren verstehen. Kinder dürfen nicht mit dem Gerät spielen. Reinigung und Benutzer-Wartung dürfen nicht von Kindern ohne Beaufsichtigung durchgeführt werden.

Bildzeichen in der Anleitung



Gefahrenzeichen mit Angaben zur Verhütung von Personen- oder Sachschäden.



Gebotszeichen mit Angaben zur Verhütung von Schäden.



Netzstecker ziehen.



Netzstecker einstecken.



Hinweiszeichen mit Informationen zum besseren Umgang mit dem Gerät.

Bildzeichen auf dem Gerät



Elektrogeräte gehören nicht in den Hausmüll.

Allgemeine Sicherheitshinweise



Achtung! Beim Gebrauch von Elektrogeräten sind zum Schutz gegen elektrischen Schlag, Verletzungs- und Brandgefahr folgende grundsätzliche Sicherheitsmaßnahmen zu beachten:

So vermeiden Sie Unfälle und Verletzungen:

- Hinterlassen Sie ein betriebsbereites Gerät nie unbeaufsichtigt am Arbeitsplatz.
- Menschen und Tiere dürfen mit dem Gerät nicht abgesaugt werden.
- Richten Sie Saugschlauch und Düsen während des Betriebs keinesfalls auf sich selbst oder andere Personen, insbesondere nicht auf Augen und Ohren. Es besteht Verletzungsgefahr.
- Saugen Sie keine heißen, glühenden, brennbaren, explosiven oder gesundheitsgefährdenden Stoffe auf. Dazu zählen unter anderem heiße Asche, Benzin, Lösungsmittel, Säuren oder Laugen. Es besteht Brand- und Verletzungsgefahr.
- Düsen und Saugrohr dürfen beim Arbeiten nicht in Kopfhöhe kommen. Es besteht Verletzungsgefahr.

So vermeiden Sie Unfälle und Verletzungen durch elektrischen Schlag:

- Achten Sie darauf, dass die Netzanschlussleitung nicht durch Ziehen über scharfe Kanten, Einklemmen oder Ziehen am Kabel beschädigt wird.

- Überprüfen Sie vor jeder Benutzung die Netzanschlussleitung und das Verlängerungskabel auf Schäden und Alterung. Benutzen Sie das Gerät nicht, wenn das Kabel beschädigt oder abgenutzt ist.
- Wenn die Anschlussleitung dieses Gerätes beschädigt wird, muss sie durch den Hersteller oder seinen Kundendienst oder eine ähnliche qualifizierte Person ersetzt werden, um Gefährdungen zu vermeiden.
- Schalten Sie das Gerät aus und ziehen Sie den Netzstecker:
 - wenn Sie das Gerät nicht benutzen, es transportieren oder unbeaufsichtigt lassen;
 - wenn Sie das Gerät kontrollieren, es reinigen oder Blockierungen entfernen;
 - wenn Sie Reinigungs- oder Wartungsarbeiten vornehmen oder Zubehör auswechseln;
 - wenn die Anschlussleitung beschädigt oder verwickelt ist;
 - nach dem Kontakt mit Fremdkörpern oder bei abnormaler Vibration.
- Benutzen Sie die Netzanschlussleitung nicht, um den Stecker aus der Steckdose zu ziehen oder um das Gerät zu ziehen. Schützen Sie die Netzanschlussleitung vor Hitze, Öl und scharfen Kanten.
- Achten Sie darauf, dass die Netzspannung mit den Angaben des Typenschildes übereinstimmt.
- Schließen Sie das Gerät nur an eine Steckdose an, die mit mindestens 16 A abgesichert ist.

- Schließen Sie das Gerät an eine Steckdose mit Fehlerstrom-Schutzeinrichtung (FI-Schalter) mit einem Bemessungsfehlerstrom von nicht mehr als 30 mA an.

So vermeiden Sie Geräteschäden und eventuell daraus resultierende Personenschäden:

- Achten Sie darauf, dass das Gerät korrekt zusammengesetzt ist und die Filter in der richtigen Position sind.
- Arbeiten Sie nicht ohne Filter. Das Gerät könnte beschädigt werden.
- Benutzen Sie nur Original-Ersatz- und Zubehörteile (siehe „Ersatzteile/Zubehör“), die von unserem Service-Center geliefert und empfohlen werden. Der Einsatz von Fremdteilen führt zum sofortigen Verlust des Garantieanspruches.
- Lassen Sie Reparaturen nur von uns ermächtigten Kundendienststellen ausführen.
- Beachten Sie die Hinweise zur Reinigung und Wartung des Gerätes.
- Bewahren Sie das Gerät an einem trockenen Ort und außerhalb der Reichweite von Kindern auf.

Zusammenbau



Ziehen Sie den Netzstecker. Es besteht Verletzungsgefahr durch elektrischen Schlag.



Bei Lieferung des Gerätes ist der Faltenfilter (D 16) bereits montiert.



1. Schrauben Sie den Tragegriff (2) mit den beiliegenden Kreuzschlitzschrauben (2a) fest.
2. Setzen Sie den Filter ein:
 - Schaumstoff-Filter zum Nass-Saugen (C 15),
 - Faltenfilter (D 16) zum Trockensaugen,
 - Papierfilterbeutel (D 17).

Saugen Sie nie ohne Filter!
3. Setzen Sie den Motorkopf (1) auf den Schmutzbehälter (8) auf und verschließen Sie ihn mit den Verschlussclips (6).
4. Schließen Sie Saugschlauch (13) (Bajonettverschluss) und Zubehör an.

Bedienung



Wickeln Sie den Saugschlauch (A 13) zum Arbeiten ganz ab.

Ein-/Ausschalten



Stecken Sie den Netzstecker des Gerätes ein.

Einschalten:

Ein-/Ausschalter (A 3) in Stellung „I“.

Ausschalten:

Ein-/Ausschalter (A 3) in Stellung „0“.

Für die Staubabsaugung stecken Sie den Netzstecker des Elektro-Werkzeuges in die Gerätesteckdose (A 19).

Schließen Sie nur Elektro-Werkzeuge bis zu einer Leistung von ca. 2200 Watt an.

Einschalten

Elektro-Werkzeug + Sauger:

1. Kippen Sie den Ein-/Ausschalter (A 3) in Position.

- Schalten Sie das Elektro-Werkzeug ein.



Beim Einschalten des Elektro-Werkzeuges schaltet sich automatisch der Sauger zu. Nach dem Ausschalten des Elektro-Werkzeuges schaltet der Sauger zeitverzögert ab.

Einsatz der Düsen

Bodendüse (A 18):

zum Nass- und Trockensaugen von glatten Flächen und Teppichböden.

Fugendüse (A 20): zum Saugen von Fugen, Ecken und Heizkörpern.



Nass-Saugen

- Zum Nass-Saugen setzen Sie den Schaumstoff-Filter (15) auf den Filterkorb (21) auf.
Um das Einreißen des Schaumstofffilters (15) zu vermeiden,
 - setzen Sie nur einen trockenen Filter ein;
 - schlagen Sie den Rand des Filters zum Einsetzen etwas um und rollen Sie ihn danach wieder zurück.
- Absaugen (Abpumpen): Tauchen Sie den Saugschlauch (A 13) am Handgriffteil (A 14) in das Wasserbehältnis ein und saugen Sie das Wasser ab.
- Entleeren Sie den Schmutzbehälter sofort nach dem Absaugen, da er nicht zum Aufbewahren von Flüssigkeiten konstruiert ist (siehe „Reinigung/Wartung“).



Stellen Sie sich nicht in das abzusaugende Wasser. Gefahr durch elektrischen Schlag.



Ist der Schmutzbehälter voll, schließt ein Schwimmer die Saugöffnung, der Saugvorgang wird

unterbrochen. Schalten Sie das Gerät ab und leeren Sie den Schmutzbehälter.



Schalten Sie das Gerät bei Schaum- oder Flüssigkeitsaustritt sofort aus.



Trockensaugen



Bei Lieferung des Gerätes ist der Faltenfilter (16) bereits montiert.

- Zum Trockensaugen setzen Sie den Faltenfilter (16) auf den Filterkorb (21) auf. Dabei muss die nach oben gewölbte Dichtlippe vom Motorkopf wegzeigen.
- Setzen Sie den Verschlussdeckel (16a) auf und verriegeln Sie ihn durch eine leichte Drehung

Saugen mit dem Papierfilterbeutel:



Damit sich der Faltenfilter nicht zu schnell zusetzt, empfehlen wir die zusätzliche Verwendung des Papierfilterbeutels.

Papierfilterbeutel einsetzen

- Knicken Sie die seitlichen Laschen (22) am Papierfilterbeutel (17) an der Perforation nach unten.
- Stülpen Sie den Papierfilterbeutel (17) mit der kurzen Lasche (22) nach oben über den innen liegenden Einsaugstutzen (23) (siehe Pfeil →). Der Dichtungsring (24) an der Filterbeutelöffnung muss den Steg (25) am Einsaugstutzen vollständig umschließen.



Optional ist ein Feinstaubfilterbeutel aus Vlies erhältlich, der anstelle des im Lieferumfang enthaltenen Papierfilterbeutels verwendet werden kann (siehe „Ersatzteile/Zubehör“).

Saugen von Feinstäuben:

Bei bestimmten Absaugvorgängen (z. B. Schleifen von Farben und Lacken, Fräsen oder Bohren von Mauerwerk, Schleifen oder Bohren von Hartholz) können gesundheitsschädliche Stäube entstehen. Für diese Feinstäube empfehlen wir den Einsatz folgender optional erhältlichen Filterkombination (siehe „Ersatzteile/Zubehör“):

1. Faltenfilter (16)
2. Feinstaubfilterbeutel aus Vlies, der anstelle des im Lieferumfang enthaltenen Papierfilterbeutels (17) verwendet wird.

E

Blasfunktion



Die Blasfunktion ist ohne Verwendung eines Filters zu empfehlen.

Zum Blasen stecken Sie den Saugschlauch (13) auf den Anschluss (5) am Motorkopf.

Reinigung/Wartung



Ziehen Sie den Netzstecker. Es besteht Verletzungsgefahr durch elektrischen Schlag.



Kontrollieren Sie das Gerät vor jedem Gebrauch auf offensichtliche Mängel wie z. B. eine defekte Netzanschlussleitung und lassen Sie diese reparieren oder ersetzen.

Gerät reinigen



Spritzen Sie das Gerät nicht mit Wasser ab und verwenden Sie keine scharfen Reinigungs- bzw. Lösungsmittel. Das Gerät könnte beschädigt werden.

- Leeren Sie nach dem Betrieb den Behälter (**A** 8) aus: Die aufgesaugte Flüssigkeit können Sie nach Öffnen des Schraubdeckels (**B** 27) abfließen lassen.
- Reinigen Sie den Schmutzbehälter mit einem feuchten Lappen.
- Waschen Sie den Schaumstoff-Filter (**A** 15) mit lauwarmem Wasser und Seife aus und lassen Sie ihn trocknen.
- Tauschen Sie einen vollen Papierfilterbeutel (**A** 17) aus (Nachbestellung siehe „Ersatzteile/Zubehör“).
- Klopfen Sie den Faltenfilter (**D** 16) aus und reinigen Sie ihn mit einem Pinsel oder Handfeger.

Wartung

- Das Gerät ist wartungsfrei.

Aufbewahrung

F

- Zur Aufbewahrung hängen Sie die Netzanschlussleitung (10) an die Halterung (26). Fixieren Sie die Netzanschlussleitung mit dem Kabelhalter (11).
- Zur Aufbewahrung der Düsen dient die Aufsteckports (**A** 4) am Motorteil.
- Wie Sie den Saugschlauch (13) und die Saugrohre (12) verstauen können, sehen Sie auf dem Beispiel in Bild **F**.
- Bewahren Sie das Gerät an einem trockenen Ort und außerhalb der Reichweite von Kindern auf.

Entsorgung/ Umweltschutz

Führen Sie Gerät, Zubehör und Verpackung einer umweltgerechten Wiederverwertung zu.



Elektrogeräte gehören nicht in den Hausmüll.

Geben Sie das Gerät an einer Verwertungsstelle ab. Die verwendeten Kunststoff- und Metallteile können sortenrein getrennt werden und so einer Wiederverwertung zugeführt werden. Fragen Sie hierzu unser Service-Center.

Die Entsorgung Ihrer defekten eingesetzten Geräte führen wir kostenlos durch.





Ersatzteile / Zubehör

Ersatzteile und Zubehör erhalten Sie unter
www.grizzly-service.eu.

Sollten Sie kein Internet haben, so wenden Sie sich bitte telefonisch an das Service-Center (siehe „Grizzly Service-Center“). Halten Sie die unten genannten Bestellnummern bereit.

Position Betriebs- anleitung	Position Explosions- zeichnung	Bezeichnung	Einsatz	Bestell-Nr.
A 1+21	2+3	Motorkopf		91104779
A 2	1	Tragegriff		91104770
A 9	7	Lenkrolle mit Zubehöraufnahme, 1 Stück		72800092
A 8	4.2+6	Schmutzbehälter		91104780
A 6	4.1	Verschlussclip		91104776
A 12	15	Teleskopsaugrohr		91104187
A 13	14	Saugschlauch		72800218
A 14	11	Handgriff mit Luftregulierung		91104782
A 15	16	Schaumstoff-Filter, 3er Pack		30250101
A 16	17	Faltenfilter mit Verschlussdeckel		91092030
A 17	14	Papierfilterbeutel, 5er Pack		30250133
A 18	12	Bodendüse		72800214
A 20	13	Fugendüse		91099005
B 27	5	Schraubdeckel		91104778

Zusätzlich erhältlich:

Bezeichnung	Ausführung	Einsatz	Bestell-Nr.
Faltenfilter ohne Verschlussdeckel	mit Stahlinnengeflecht		91099009
Verschlussdeckel	für Faltenfilter		91092036
Feinstaubfilterbeutel 30 l	5er Pack		30250110
Polsterdüse	schwarz		72800040
Autodüse	schwarz		91096445

Fehlersuche

Problem	Mögliche Ursache	Fehlerbehebung
Gerät startet nicht	Netzspannung fehlt	Steckdose, Netzanschlussleitung, Leitung, Stecker und Sicherung prüfen, ggf. Reparatur durch Elektrofachmann
	Ein-/Ausschalter (A 3) defekt	Reparatur durch Kundendienst
	Kohlebürsten abgenutzt	
	Motor defekt	
Geringe oder fehlende Saugleistung	Saugschlauch (A 13/14) oder Düsen (A 18/20) verstopft	Verstopfungen und Blockierungen beseitigen
	Saugrohr (A 12) nicht korrekt zusammengesetzt	Saugrohr richtig zusammensetzen
	Schmutzbehälter (A 8) offen	Behälter schließen
	Schmutzbehälter (A 8) voll	Behälter entleeren
	Filter (A 15/16/17) voll oder zugesetzt	Filter entleeren, reinigen oder ersetzen
	Schwimmer im Filterkorb (D 21) in falscher Position (z. B. durch ruckartige Bewegungen)	Gerät ausschalten, damit sich Kugel senkt, danach wieder einschalten
	Schwimmer im Filterkorb (D 21) defekt	Reparatur durch Kundendienst
Schwimmer schaltet das Gerät nicht ab	Schwimmer im Filterkorb (D 21) bewegt sich nicht	Schwimmer freimachen
	Schwimmer im Filterkorb (D 21) defekt	Reparatur durch Kundendienst
Staub oder Schmutz wird aus dem Gerät geblasen	Filter (A 15/16/17) nicht oder nicht korrekt montiert	Fehlenden Filter einsetzen oder korrekten Sitz des Filters prüfen

Garantie

- Für dieses Gerät leisten wir 24 Monate Garantie. Bei gewerblichem Einsatz erlischt die Garantie.
- Schäden, die auf natürliche Abnutzung, Überlastung oder unsachgemäße Bedienung zurückzuführen sind, bleiben von der Garantie ausgeschlossen. Bestimmte Bauteile unterliegen einem normalen Verschleiß und sind von der Garantie ausgeschlossen (z. B. Filter oder Aufsätze) oder für Beschädigungen an zerbrechlichen Teilen (z. B. Schalter)
- Voraussetzung für Garantieleistungen ist zudem die Einhaltung der Hinweise zur Reinigung und Wartung.
- Schäden, die durch Material- oder Herstellerfehler entstanden sind, werden unentgeltlich durch Ersatzlieferung oder Reparatur beseitigt. Voraussetzung ist, dass das Gerät unzerlegt und mit Kauf- und Garantienachweis an den Händler zurückgegeben wird.
- Bei Vorliegen eines berechtigten Garantiefalles bitten wir um telefonische Kontaktaufnahme mit unserem Service-Center. Dort erhalten Sie weitere Informationen über die Reklamationsbearbeitung.

Reparatur-Service

- Sie können Reparaturen, die nicht der Garantie unterliegen, gegen Berechnung von unserem Service-Center durchführen lassen. Unser Service-Center erstellt Ihnen gerne einen Kostenvoranschlag. Wir können nur Geräte bearbeiten, die ausreichend verpackt und frankiert eingesandt wurden.
- **Achtung:** Bitte liefern Sie Ihr Gerät im Reklamations- oder Servicefall gereinigt und mit einem Hinweis auf den Defekt an unsere Service-Adresse. **Nicht angenommen werden unfrei - per Sperrgut, Express oder mit sonstiger Sonderfracht - eingeschickte Geräte.**
- Die Entsorgung Ihrer defekten eingesendeten Geräte führen wir kostenlos durch.

Contents

Application	16
General description	16
Contents	16
Overview.....	17
Functional description.....	17
Pictograms regarding the use of nozzles and filters.....	17
Technical data	18
Safety information	18
Symbols used in the instructions	18
Symbols on the device	18
General notes on safety	18
Assembly	20
Operation	20
Switching on/off	20
Nozzle usage.....	20
Wet vacuuming	20
Dry vacuuming.....	21
Blowing.....	21
Cleaning/Maintenance	21
Cleaning the appliance	22
Maintenance	22
Storage	22
Disposal/Environmental protection ..	22
Spare parts/Accessories	23
Trouble shooting	24
Guarantee	25
Repair Service	25
Translation of the original EC declaration of conformity	111
Exploded Drawing	120
Grizzly Service-Center	121



The operating instructions constitute part of this product. They contain important information on safety, use and disposal.

Before using the product, familiarise yourself with all of the operating and safety instructions. Use the product only as described and for the applications specified. Keep this manual safely and in the event that the product is passed on, hand over all documents to the third party.

Application

The appliance is intended for domestic wet and dry vacuuming in, for example, the house, work room, car or garage. The appliance can also be used as a blower or to suction up water. This equipment is not suitable for commercial use.

Vacuuming of flammable or explosive materials or those which endanger health is prohibited. The manufacturer will not be held responsible for injuries resulting from use which does not comply with the directions, or from incorrect use.

General description



The illustration how to handle the appliance can be found on page 2+3.

Contents

Unpack the appliance and check that it is complete. The appliance is supplied with the motor head fitted (A 1). To remove the motor head, open  the securing clips (A 6).

Dispose of the packaging material properly.

- A** 1 Motor housing
- 2 Carrying handle
- 8 Waste container
- 9 4 feet with castors and accessory fittings
- 12 3-part vacuum tube
- 13 Vacuum hose with handle
- 15 Foam filter
- 16 Material filter (already mounted)
- 17 Paper filter bag
- 18 Floor nozzle
- 20 Crevice nozzle
 - 2 cross-head screws
 - Instruction Manual

Overview

- A** 1 Motor housing
- 2 Carrying handle
- 3 On/off switch
- 4 4 attachment ports for accessories
- 5 Blower connection
- 6 2 locking clips
- 7 Suction connection (not visible)
- 8 Waste container
- 9 4 feet with castors
- 10 Mains cable
- 11 Power cable holder

- 12 Telescopic suction tube
- 13 Vacuum hose
- 14 Handle with air regulation

- 15 Foam filter for wet vacuuming
- 16 Fluted Filter with filter cover (already mounted)
- 17 Paper filter bag to vacuum coarse dirt

- 18 Floor nozzle
- 19 Appliance socket (not visible)
- 20 Crevice nozzle

- B** 27 Drainage outlet

- D** 21 Filter basket
- 22 Flaps on the paper filter bag
- 23 Intake connections
- 24 Sealing ring
- 25 Lip on the suction pipe

- F** 26 Power cable holder

Functional description

The wet and dry vacuum cleaner is equipped with a robust plastic container for waste collection. The castors make the appliance very easy to manoeuvre. The suction flow is switched off by a float during wet vacuuming once the waste tank is full. The appliance is also equipped with a blower function.

The following describes the function of the operating parts.

Pictograms regarding the use of nozzles and filters



Nozzle to vacuum carpets.



Nozzle to vacuum smooth surfaces and hard floor surfaces.



Nozzle to vacuum dust and dirt from joints and cracks.



Specific nozzle to vacuum cushions and mattresses.



Specific nozzle to clean the car.



Filter to absorb liquids.



Filter not suitable to absorb liquids.



Filter to absorb dry dirt from the house, garage and workshop.



Filter to absorb fine dust e.g. stone dust or wood dust.

Technical data

Rated voltage U..... 220-240 V~, 50/60 Hz
 Rated power input
 (Power consumption) P 1400 W
 Safety class I
 Protection category..... IPX4
 Suction force..... 17 kPA (170 mbar)
 Mains cable length..... 4 m
 Waste tank capacity (gross) 23 l
 Usable container
 volume (water)..... approx. 17 l
 Weight (incl. all
 accessories) approx. 6.6 kg

Technical and visual modifications may be carried out due to further development without prior notice. All dimensions, information and statements provided in these Operating Instructions are therefore subject to amendment. Legal claims which are based on the Operating Instructions can therefore not be recognised.

Safety information

This appliance can be used by children aged from 8 years and above and persons with reduced physical, sensory or mental capabilities or lack of experience and knowledge if they have been given supervision or instruction concerning use of the appliance in a safe way and understand the hazards involved. Children shall not play with the appliance. Cleaning and user maintenance shall not be made by children without supervision.

Symbols used in the instructions



Hazard symbols with information on prevention of personal injury and property damage.



Precaution symbol with information on prevention of harm/damage.



Pull out the power plug.



Plug in the power plug.



Notice symbol with information on how to handle the device properly.

Symbols on the device



Machines are not to be placed with domestic waste.

General notes on safety



Please read the following safety guidelines in order to avoid risk of fire, electric shock, personal injury and damage to objects:

To avoid accidents and injuries:

- Never leave a machine which is ready for operation unattended at the workplace.
- People and animals must not be vacuumed with the machine.
- Do not aim the suction hose and nozzle at yourself or others during use, particularly not at the eyes and ears; there is a risk of injury.

- Do not vacuum any hot, incandescent, flammable, explosive materials, or those which endanger health. This includes hot ashes, petrol, solvents, acids or caustic solutions. Personal injury could occur.
- Nozzles and suction tubes must not reach head level whilst in use. Personal injury could occur.
- when the power or extension cable is damaged; after contact with foreign bodies or in case of abnormal vibration.
- Never use the mains lead to pull the plug out of the socket or to pull the appliance. Protect the mains lead from heat, oil and sharp edges.
- Make sure that the mains voltage corresponds with the information on the rating plate.

To avoid accidents and injuries from electric shocks:

- Ensure that the mains cable is not damaged by being pulled over sharp edges, by jamming, or by pulling on the cable.
- Before each use, check the power supply lead and the extension cable for damage and ageing. Do not use the equipment if the cable is damaged or worn. Danger of electric shock hazard.
- If the power cable for this equipment is damaged, it must be replaced by the manufacturer, a customer service agent of the same or a similarly qualified person in order to prevent hazards.
- Switch the machine off and pull the plug under the following circumstances:
 - when you are not using the device,
 - transporting it or leaving it unattended;
 - when you are checking the device, cleaning it or removing blockages;
 - when you are carrying out cleaning or maintenance work or replacing accessories;
- Only plug the appliance into a socket which is safeguarded by at least 16 A.
- The device must only be connected to a mains socket via a residual-current circuit breaker (RCD) with a rated leakage current of not more than 30 mA.

The following states how damage to the appliance and possible injury to people can be avoided:

- Ensure that the machine is correctly assembled and the filters are in the correct position.
- Do not use without the filter. This could damage the machine.
- Only use original spare parts and accessories delivered and recommended by our Service Centre (see "Spare parts/Accessories"). The use of parts by other manufacturers immediately renders the guarantee void.
- Only have repairs carried out at our authorised customer service points.
- Observe the instructions for cleaning and maintenance of the machine.



- Store the appliance in a dry place and out of reach of children.

Assembly



Pull out the mains plug. This will prevent danger of injury from electric shock.



The appliance is supplied with the folded filter (**D** 16) fitted.

- B**
1. Attach the carrying handle (2) firmly using the cross-head screws (2a) supplied.
 2. Insert the filter:
 - Foam filter for wet vacuuming (**C** 15),
 - Folded filter (**D** 16) for dry vacuuming,
 - Paper filter bag (**D** 17).**Never vacuum without a filter!**
 3. Place the motor housing (1) on top of the dirt collector (8) and close it  with the clips (6).
 4. Connect the vacuum hose (13) (bayonet fixing) and the accessories.

Operation



Fully unwind the suction hose (**A** 13) before commencing work.

Switching on/off



Connect the mains plug.

Switching on the vacuum:

On/off switch (**A** 3) in position “I”.

Switching off the vacuum:

On/off switch (**A** 3) in position “O”.

To vacuum dust, plug the electrical tool onto the mains socket on the vacuum (**A** 19).

Only connect electrical appliances with a maximum power rating of 2200 W.

Switch on electrical appliance + vacuum cleaner:

1. Move the On/Off switch (**A** 3) to the position
2. Switch on electrical appliance.



Switching on the electrical appliance automatically switches on the vacuum cleaner. Once the electrical appliance has been switched off, the vacuum cleaner switches off following a time lapse.

Nozzle usage

Haushaltsdüse (**A** 18):

for wet and dry vacuuming of smooth surfaces and fitted carpets.

Crevice nozzle (**A** 20):

for vacuuming gaps, corners and radiators.



Wet vacuuming

1. For wet vacuuming or to vacuum water, fit the foam filter (15) to the filter basket (21).
To avoid tearing the foam filter (15):
 - Use only a dry filter;
 - Before inserting, twist the edge of the filter slightly and then roll it back.

- Suctioning up (draining) water: place the suction hose (A 13) on the handle (A 14) into the water tank and suction up the water.
- Empty the waste container immediately after vacuuming because it is not designed to store liquids (see "Cleaning/Maintenance").
- Fit the paper filter bag (17) with the short flap (22) upwards over the intake connections (23) (see arrow →). The sealing ring (24) at the filter bag opening must completely surround the lip (25) on the suction pipe.



Never reach into the water to be suctioned up. Danger of electric shock.



If the waste container is full, a float closes the suction opening, and the vacuum operation is interrupted. Switch off the machine and empty the waste tank.



If foam or liquid exits, switch off the machine immediately.



Dry vacuuming



The appliance is supplied with the folded filter bag (16) fitted.

- To vacuum dry, fit the fluted filter (16) onto the filter basket on the motor housing (21). Here, the upward curved sealing lip must point away from the motor housing.
- Fit the filter cover (16a) and turn it gently to lock it.

Vacuuming with the paper filter bag:



To avoid the fluted filter becoming clogged, we recommend the additional use of a paper filter bag.

Insert the paper filter bag

- Fold down the side flaps (22) on the paper filter bag (17) at the perforation.



A fine dust filter bag made of micro filter fleece is also optionally available, which can be used in place of the included paper filter bag (see "Replacement parts/Accessories").

Vacuuming fine dust:

Specific suction processes (e.g. grinding of paints and lacquers, milling or drilling walls, grinding or drilling hard wood) can pose a risk from hazardous dust.

We recommend using the following optional filter combination, which is available, for fine dust (see "Replacement parts/Accessories"):

- Folded filter (16)
- Fine dust filter bag made of fleece, which is used in stead of the paper filter bag (17) included in the scope of delivery.



Blowing



Operation without the use of a filter is recommended.

To blow, plug the suction hose (13) onto the connection (5) on the motor head.

Cleaning/Maintenance



Pull out the mains plug. This will prevent danger of injury from electric shock.

- ! Always check the appliance before use for any obvious faults such as a defective mains cable, and have these repaired or replaced.

Cleaning the appliance

- ! Never hose the appliance down with water. Never use aggressive cleaning agents or solvents. This could damage the appliance.

- After use, empty the container (**A** 8). Opening the drain plug to allow the vacuumed liquid to drain out (**B** 27).
- Clean the waste tank with a damp cloth.
- Wash the foam filter (**A** 15) with lukewarm water and soap, and allow to dry. If necessary, wash with lukewarm water and soap and allow to dry.
- Replace the paper filter bag (**A** 17) when full (see “Replacement parts/Accessories” for reordering).
- Tap the folded filter (**D** 16) and clean it with a brush or hand-brush.

Maintenance

- The equipment is maintenance free.

Storage

- F** - For storage, hang up the power cable (10) on the holder (26). Fix the power cable using the cable holder (11).
- Insert the separated vacuum tubes (12) into the accessory holder on the appliance feet (7).
- The attachment ports (**A** 4) on the motor part serve for storing the nozzles.

- Wind the vacuum hose (13) around the device and plug the handle section (14) into a vacuum tube (12).
- You can see from the example in Figure **F** how you can stow away the suction hose (13) and the suction tubes (12).
- Store the appliance in a dry place and out of reach of children.

Disposal/Environmental protection

Be environmentally friendly. Return the tool, accessories and packaging to a recycling centre when you have finished with them.



Machines must not be disposed of with household refuse.

Take the machine to a recycling point. The waste plastic and metal parts can be separated, accurately graded and passed on for recycling. Contact our Service Centre for more details.





Defective units returned to us will be disposed of for free.

Spare parts/Accessories





Spare parts and accessories can be obtained at

www.grizzly-service.eu

If you do not have internet access, please contact the Service Centre via telephone (see “Grizzly Service-Center”). Please have the order number mentioned below ready.

Position instruction manual	Position exploded drawing	Description	Use	Order No.
A 1+21	2+3	Motor housing		91104779
A 2	1	Carrying handle		91104770
A 9	7	Castor and accessory fitting, 1 piece		72800092
A 8	4.2+6	Waste container		91104777
A 6	4.1	Locking clip		91104776
A 12	15	Telescopic suction tube		91104187
A 13	14	Vacuum hose		72800218
A 14	11	Handle with air regulation		91104782
A 15	16	Foam filter (wet filter), pack of 3		30250101
A 16	17	Fluted Filter with filter cover		91092030
A 17	14	Paper filter bags, pack of 5		30250133
A 18	12	Floor nozzle		72800214
A 20	13	Crevice nozzle		91099005
B 27	5	Drainage outlet		91104778

Optionally available:

Description	Design	Use	Order No.
Fine dirt filter bag 30 l	pack of 5		30250110
Fluted filter without filter cover	With steel inner mesh		91099009
Filter cover	for fluted filter		91092036
Cushion nozzle	black		72800040
Car nozzle	black		91096445

Trouble shooting

Problem	Possible cause	Fault correction
Device does not start	Mains voltage is not present	Check plug socket, cable, line, plug and fuse, where appropriate, repair through electrical specialist
	Defective on/off switch (A 3)	Repair through customer service
	Worn carbon brushes	
	Defective motor	
Low or lack of suction	Hose system (A 13/14) or jets (A 18/20) blocked	Remove obstructions and blockages
	Suction pipe (A 12) assembled incorrectly	Assemble suction pipe correctly
	Container (A 8) open	Close container
	Container (A 8) full	Empty container
	Filter (A 15/16/17) full or clogged	Empty, clean or replace filter
	Float in filter basket (D 21) incorrectly positioned (e.g. due to jerky movements)	Switch off the equipment so the ball drops then switch on again
	Float in the filter basket (D 21) faulty	Repair by Customer Care
Float does not switch the appliance off	Float in the filter basket (D 21) does not move	Release float
	Float in the filter basket (D 21) faulty	Repair by Customer Care
Dust or dirt is blow out of the device	Filter (A 15/16/17) is not or not correctly assembled	Use missing filters or check the correct position of the filter

Guarantee

- This appliance has a 24-month guarantee. Commercial use will invalidate the guarantee.
- Damages, which can be attributed to natural wear, overloading or inappropriate use, are excluded from the guarantee. Certain component parts are subject to a normal wear and are excluded from the guarantee. In particular: filters, attachments, switches.
- Furthermore, the prerequisite for guarantee services is that the references indicated in the operating instructions regarding cleaning and maintenance have been adhered to.
- Damage, which has been caused from material or manufacturing faults, will be made good free of charge, by replacement delivery or repair. This requires that the appliance is returned to the merchant undismantled and with proof of purchase and guarantee.

Repair Service

- Repairs, which are not covered by the guarantee, can be carried out for charge by our service center. Our service center will be glad to provide you with a cost estimate. We can only process devices which have been packaged sufficiently and which have been dispatched with correct stamping.
- **Note:** In case of complaint or service, please deliver your device cleaned, and with an indication of the defect, to our service address.
Devices sent in freight collect - by bulk freight, express or with other special freight - are not accepted.
- Defective units returned to us will be disposed of for free.

Inhoud

Gebruik	26
Algemene beschrijving	26
Omvang van de levering.....	26
Overzicht	27
Functiebeschrijving.....	27
Pictogrammen voor gebruik van zuigmonden en filters	27
Technische gegevens	28
Veiligheidsaanwijzingen	28
Symbolen in de handleiding	28
Symbolen op het apparaat	28
Algemene veiligheidsinstructies	29
Monteringsvejledning	30
Bediening	30
In-/uitschakelen	30
Gebruik van de sproeiers	31
Nat zuigen	31
Droog zuigen	31
Blazen.....	32
Reiniging/onderhoud	32
Apparaat reinigen	32
Onderhoud.....	32
Bewaring	32
Wegdoen van het apparaat/ milieubescherming	33
Reserveonderdelen/Accessoires	34
Opsporing van fouten	35
Garantie	36
Reparatieservice	36
Vertaling van de originele CE- conformiteitsverklaring	112
Explosietekening	120
Grizzly Service-Center	121



De gebruiksaanwijzing vormt een bestanddeel van dit product. Ze omvat belangrijke aanwijzingen voor veiligheid, gebruik en afvalverwijdering. Maak u vóór het gebruik van het product met alle bedienings- en veiligheidsinstructies vertrouwd. Gebruik het product uitsluitend zoals beschreven en voor de aangegeven toepassingsgebieden. Bewaar de handleiding goed en overhandig alle documenten bij het doorgeven van het product mee aan derden.

Gebruik

Het apparaat is voor het natte en droge zuigen in huishoudelijke kring, zoals bijvoorbeeld in het huishouden, in de hobbykamer, in de auto of in de garage, bestemd. Het apparaat kan ook worden gebruikt als blaastoestel of voor het opzuigen van water. Dit apparaat is niet geschikt voor commercieel gebruik. Bij commercieel gebruik vervalt de garantie. Het opzuigen van brandbare, explosieve stoffen of stoffen, die gevaarlijk voor de gezondheid zijn, is verboden. De producent is niet verantwoordelijk voor schade als het apparaat niet volgens de voorschriften wordt gebruikt of als het verkeerd wordt bediend.

Algemene beschrijving



De afbeeldingen voor de bediening van het apparaat vindt u op de pagina's 2+3.

Omvang van de levering

Pa het apparaat uit en controleer, of het volledig is:

Het apparaat wordt met aangebrachte motorkop (**A** 1) geleverd. Om de motorkop af te nemen, opent u  de afsluitclips (**A** 6).

- A**
- 1 Motorhuis
 - 2 Transporthandvat
 - 8 Vuilreservoir
 - 9 4 poten met looprollen
 - 12 Telescopische zuigbuis
 - 13 Zuigslang
 - 14 Handgreep met luchtregulering
 - 15 Schuimstoffilter om nat te zuigen
 - 16 Vouwfilter en filterdeksel (reeds gemonteerd)
 - 17 Papieren filterzak
 - 18 Vloermondstuk
 - 20 Voegsproeier
 - 2 Kruijskopschroeven
 - Gebruiksaanwijzing
 - 18 Vloermondstuk
 - 19 Apparaatcontactdoos (niet zichtbaar)
 - 20 Voegsproeier
- B**
- 27 Aftapbout
- D**
- 21 Filterkorf
 - 22 Strips aan de papieren filterzak
 - 23 Luchtaanzuigopening
 - 24 Afdichtring
 - 25 Verstevinging aan de luchtaanvoeropening
- F**
- 26 Netkabelhouder

Verwijder het verpakkingsmateriaal zoals reglementair voorgeschreven.

Overzicht

- A**
- 1 Motorhuis
 - 2 Transporthandvat
 - 3 Schakelaar "Aan/uit"
 - 4 4 onspeldpoorten voor accessoires
 - 5 Aansluiting blazen
 - 6 2 afsluitclips
 - 7 Aansluiting zuigen (niet zichtbaar)
 - 8 Vuilreservoir
 - 9 4 poten met looprollen
 - 10 Netsnoer
 - 11 Kabelhouder
 - 12 Telescopische zuigbuis
 - 13 Zuigslang
 - 14 Handgreep met luchtregulering
 - 15 Schuimstoffilter om nat te zuigen
 - 16 Vouwfilter en filterdeksel (16a) voor het droog zuigen (reeds gemonteerd)
 - 17 Papieren filterzak om grof vuil op te zuigen

Functiebeschrijving

Het apparaat is met een stabiel kunststofreservoir voor de opname van vuil uitgerust. De looprollen laten een grote wendbaarheid van het apparaat toe. Bij het nat zuigen schakelt een vlotter de zuigluchtstroom uit als de stofbak vol is. Aanvullend bezit het apparaat een blaasfunctie. De bediening van de onderdelen staat hieronder beschreven.

Pictogrammen voor gebruik van zuigmonden en filters



Zuigmond voor het zuigen van tapijten.



Zuigmond voor het zuigen van gladde oppervlakken en harde vloeren.



Zuigmond voor het zuigen van stof en vuil uit voegen en scheuren.



Speciale zuigmond voor het zuigen van kussens, voeringen en matrassen.



Speciale zuigmond voor de auto-reiniging.



Filter voor het opzuigen van vloeistoffen.



Filter niet geschikt voor het opzuigen van vloeistoffen.



Filter voor het opzuigen van droog vuil uit huishouden, garage en werkplaats.



Filter voor het opzuigen van fijnstof, zoals bijv. steenstof en houtstof.

Technische gegevens

Netspanning U..... 220-240 V~, 50/60 Hz
 Toegekende opname
 (aansluitvermogen) P 1400 W
 Beschermingsniveau I
 Beschermingsklasse..... IPX4
 Zuigkracht..... 17 kPA (170 mbar)
 Kabellengte..... 4 m
 Inhoud van de stofbak (bruto)..... 23 l
 Bruikbaar
 reservoirvolume (water).....ca. 17 l
 Gewicht (incl. alle accessoires) ca. 6,6 kg

Technische en optische veranderingen kunnen in het kader van een verdere ontwikkeling zonder aankondiging worden uitgevoerd. Alle afmetingen, aanwijzingen en gegevens van deze gebruiksaanwijzing zijn daarom onder voorbehoud. Wettige aanspraken, die op grond van de gebruiksaanwijzing worden ingediend, kunnen daarom niet geldend worden gemaakt.

Veiligheidsaanwijzingen

Dit apparaat kan door kinderen vanaf 8 jaar en ouder en tevens door personen met verminderde

fysieke, zintuiglijke of mentale capaciteiten of met een gebrek aan ervaring en kennis gebruikt worden wanneer ze onder toezicht staan of met het oog op het gebruik van het apparaat geïnstrueerd werden en zich van de daaruit resulterende gevaren bewust zijn. Kinderen mogen niet met het apparaat spelen. Reiniging en gebruikersonderhoud mogen niet door kinderen zonder toezicht doorgevoerd worden.

Symbolen in de handleiding



Gevaarsymbolen met gegevens ter preventie van lichamelijke letsels en materiële schade.



Gebodsteken met gegevens ter preventie van beschadigingen.



Stekker uit het stopcontact trekken.



Netstekker in het stopcontact steken.



Aanwijzingsteken met informatie voor een betere omgang met het apparaat.

Symbolen op het apparaat



Apparaten horen niet in het huisvuil.

Algemene veiligheidsinstructies



Opgelet! Bij het gebruik van elektrisch gereedschap dienen ter bescherming tegen een elektrische schok en tegen gevaar voor verwondingen en brand volgende essentiële veiligheidsmaatregelen getroffen te worden:

Zo vermijdt u ongevallen en verwondingen:

- Laat een bedrijfsklaar apparaat nooit zonder toezicht op uw arbeidsplaats achter.
- Het apparaat is niet bestemd voor gebruik op mensen en dieren.
- Richt de zuigslang en mondstukken zeker niet op u zelf of andere personen, vooral niet op ogen en oren als u ze gebruikt. Er bestaat gevaar voor verwondingen.
- Zuig geen hete, gloeiende, brandbare, explosieve stoffen op of stoffen, die gevaarlijk voor de gezondheid zijn. Daartoe behoren onder andere hete as, benzine, oplosmiddelen, zuren of logen. Er bestaat verwondinggevaar.
- Mondstukken en zuigbuis mogen tijdens gebruik wegens blessurerisico niet op ooghoogte komen.

Zo vermijdt u ongevallen en verwondingen door een elektrische schok:

- Let erop dat de netkabel niet door trekken over scherpe ran-

den, inklemmen of trekken aan de kabel wordt beschadigd.

- Controleer telkens vóór gebruik de netaansluitleiding en de verlengkabel op schade en veroudering. Gebruik het apparaat niet als de kabel beschadigd of versleten is.
- Als het netsnoer van dit apparaat beschadigd wordt, moet het door de fabrikant of door zijn klantenserviceafdeling of door een gelijkwaardig gekwalificeerde persoon vervangen worden om gevaren te vermijden.
- Schakel het apparaat uit en trek de stekker uit het stopcontact:
 - u het apparaat niet gebruikt, wanneer u het apparaat laat vervoeren of wanneer u het zonder toezicht achterlaat;
 - u het apparaat controleert, het reinigt of wanneer u blokkeringen verwijdert;
 - u reinigings- of onderhoudswerkzaamheden doorvoert of toebehoren uitwisselt;
 - de voedingskabel of het verlengsnoer beschadigd is;
 - na aanraking met vreemde voorwerpen of in geval van abnormale trillingen.
- Gebruik het netaansluitings-snoer niet om de stekker uit het stopcontact te trekken of om aan het apparaat te trekken. Bescherm het netaansluitingssnoer tegen hitte, olie en scherpe randen.
- Let erop dat de netspanning met de gegevens op het typeplaatje overeenstemt.
- Sluit het apparaat uitsluitend op een stopcontact aan, dat tenminste met 16 A beveiligd is.

- Sluit het apparaat aan op een stopcontact met een aardlekschakelaar (FI-schakelaar) met een gemeten lekstroom van niet meer dan 30 mA.

Zo vermijdt u schade aan het apparaat en eventueel daaruit voortvloeiende lichamelijke letsels:

- Let erop dat het apparaat correct in elkaar is gezet en de filters in de juiste positie zijn.
- Werk niet zonder filter. Het apparaat kan daardoor worden beschadigd.
- Gebruik uitsluitend onderdelen die worden aanbevolen en geleverd door ons servicecenter (zie "Reserveonderdelen/accessoires"). Het gebruik van externe onderdelen leidt tot onmiddellijk verlies van de garantie.
- Laat reparaties uitsluitend door servicestations uitvoeren die door ons geautoriseerd zijn.
- Volg de aanwijzingen voor reiniging en onderhoud van het apparaat op.
- Bewaar het apparaat op een droge plaats en buiten het bereik van kinderen.

Monteringsvejledning



Netstekker eruit trekken. Er bestaat gevaar voor verwondingen door elektrische schok.



Bij levering van het apparaat is de vouwfilter (D 16) reeds gemonteerd.

B

1. Schroef het transporthandvat (2) met de bijgevoegde kruis-schroeven (2a) vast.

2. Breng de filter aan:
 - Schuimstoffilter om nat te zuigen (C 15).
 - Vouwfilter (D 16) om droog te zuigen
 Papieren filterzak (zie D 17).
Zuig nooit zonder filter!
3. Plaats de motorbehuizing (1) op het vuilreservoir (8) en sluit het af met de afsluitclips (6).
4. Sluit de zuigslang (13) en accessoires aan (bajonetsluiting).

Bediening



Wikkel de zuigslang (A 13) volledig af om te werken.

In-/uitschakelen



Steek de netstekker erin.

Inschakelen zuiger:

Schakelaar "Aan/uit" (A 3) in stand „I“

Uitschakelen zuiger:

Schakelaar "Aan/uit" (A 3) in stand „O“

Voor het opzuigen van fijn stof steekt u de stekker van het elektronische apparaat in het stopcontact op het apparaat (A 19).

Uitsluitend elektrische apparaten met een max. vermogen van 2200 W aansluiten.

Inschakelen elektrisch apparaat + zuiger.

1. Kantel de aan-/uitschakelaar (A 3) in de stand
2. Schakelt u het elektrische apparaat in.

i Met het inschakelen van het elektrische apparaat schakelt de zuiger automatisch in. Na het uitschakelen van het elektrische apparaat schakelt de zuiger met tijlvertraging af.

Gebruik van de sproeiers

Zuigmondstuk (A 18):

voor het nat en droog zuigen van gladde oppervlakken en tapijten.

Voegsproeier (A 20):

voor het zuigen van voegen, hoeken en radiatoren.

C Nat zuigen

- Om nat te zuigen, brengt u de schuimstoffilter (15) op de filterkorf (21) aan. Om het inscheuren van de schuimstoffilter (15) te vermijden,
 - uitsluitend een droge filter te plaatsen;
 - de rand van de filter een beetje om te slaan en hem daarna terug te rollen.
- Afzuigen (afpompen): Dompel de zuigslang (A 13) an de handgreep (A 14) in het waterreservoir en zuig het water af.
- Maak het vuilreservoir meteen na het zuigen leeg, omdat dit niet geconstrueerd is om vloeistoffen in te bewaren (zie "Reiniging/onderhoud").



Ga niet in het af te zuigen water staan. Gevaar door elektrische schok.



Als het vuilreservoir (A 6) vol is, sluit een drijver de zuigopening, het zuigprocédé wordt onderbroken.

Schakel het apparaat uit, trek de stekker uit het stopcontact en maak het vuilreservoir leeg (zie "Reiniging/onderhoud").



Het apparaat onmiddellijk uitschakelen als er schuim of vloeistof naar buiten komt.



Droog zuigen



Bij levering van het apparaat is de Vouwfilter (16) reeds gemonteerd.

- Voor het droog zuigen zet u de vouwfilter (16) op de filterkorf aan het motorbehuizing (21). Daarbij moet de naar boven gewelfde afdichtlip weg van het motorbehuizing wijzen.
- Breng het filterdeksel (16a) aan en vergrendel het door een lichte draaiing.



Facultatief kan een ploofilter worden verkregen die kan worden gebruikt in de plaats van de stoffen filter die in de levering is inbegrepen, (zie "Reserveonderdelen/accessoires").

Zuigen met de papieren filterzak:



We raden u aan eveneens de papierfilterzak te gebruiken zodat de vouwfilter niet te snel geblokkeerd raakt.

Papieren filterzak aanbrengen

- Knip de zijdelingse strips (22) aan de papieren filterzak (17) aan de perforatie naar beneden.
- Stulp de papieren filterzak (17) met de korte strip (22) naar boven over de binnenin gesitueerde luchtaanzuigopening

(23) (zie pijl ➔). De afdichtring (24) aan de filterzakopening moet het versteviging (25) aan de luchtaanvoeropening volledig omsluiten.



Facultatief kan een filterzak voor fijn stof van microfiltervlies worden verkregen die kan worden gebruikt in de plaats van de papieren filterzak die in de levering is inbegrepen, (zie “Reserveonderdelen/accessoires”).

Opzuigen van fijnstof:

Bij bepaalde werkzaamheden (bijv. bij het schuren van verven en lakken, frezen, boren in wanden, schuren of boren van hardhout) kan stof vrijkomen dat schadelijk is voor de gezondheid.

Voor dergelijk fijnstof adviseren wij het gebruik van de volgende als optie verkrijgbare filtercombinatie (zie “Reserveonderdelen/accessoires”):

1. Vouwfilter (16)
2. Een fijnstof-filterzak van vliesmateriaal die in plaats van de meegeleverde papieren filterzak (17) wordt gebruikt.



Blazen



Voor de blaasfunctie is een gebruik zonder filter aan te raden.

Om te blazen, speldt u de zuigslang (13) op de aansluiting (5) aan de motorkop.

Reiniging/onderhoud



De netstekker eruit trekken. Er bestaat gevaar voor verwondingen door elektrische schok.



Het apparaat voor ieder gebruik controleren op zichtbare mankementen, bijvoorbeeld aan de netkabel, en beschadigde onderdelen laten repareren of vervangen.

Apparaat reinigen



Spuit het apparaat niet met water af en maak geen gebruik van bijtende reinigings- c.q. oplosmiddelen. Het apparaat zou beschadigd kunnen worden.

- Na het gebruik de reservoir (A 8) leeg maken. Opgezogen vloeistof kunt u na het openen van de aflaatplug laten wegstromen (B 27).
- De vuilreservoir met een vochtige doek reinigen.
- De schuimplasticfilter (A 15) met lauwwarm water en zeep afwassen en dan laten drogen.
- Vervang volle papieren filterzak (A 17) (zie hoofdstuk “Reserveonderdelen/accessoires” bestelling).
- Klop het als vouwfilter (D 16) uit en reinig het met een penseel of handveger.

Onderhoud

- Het apparaat is vrij van onderhoud.

Bewaring



- Om het netsnoer (10) op te bergen, hangt u het aan de houder (26). Fixeer het netsnoer met de kabelhouder (11).
- De opsteekpoorten (A 4) aan het motorgedeelte dienen als opbergmogelijkheid voor de mondstukken.

- Hoe u de zuigslang (13) en de zuigbuizen (12) kunt opbergen, ziet u bij het voorbeeld in afbeelding **F**.
- Bewaar het apparaat op een droge plaats en buiten het bereik van kinderen.

Wegdoen van het apparaat/milieubescherming

Breng het apparaat, de toebehoren en de verpakking naar een geschikt recyclagepunt.



Apparaten horen niet in het huisvuil.

Geeft u het apparaat bij een recyclingplaats af. De gebruikte kunststof- en metalen onderdelen worden op materiaal gesorteerd en kunnen worden hergebruikt.





Voor vragen hieromtrent kunt u terecht bij ons servicecenter.

De afvalverwijdering van uw defecte ingezonden apparaten voeren wij gratis door.

Reserveonderdelen/Accessoires

Reserveonderdelen en accessoires verkrijgt u op
www.grizzly-service.eu

Indien u geen Internet hebt, neem dan telefonisch contact op met het Service-Center (zie „Grizzly Service-Center“). Hou de onderstaande bestelnummers klaar.

Pos. Gebruiks- aanwijzing	Pos. Explosie- tekening	Benaming	Inzetstuk	Artikel-Nr.
A 1+21	2+3	Motorhuis		91104779
A 2	1	Transporthandvat		91104770
A 9	7	Zwenkwiel met houder voor toebehoren, 1 stuk		72800092
A 8	4.2+6	Vuilreservoir		91104777
A 6	4.1	Afsluitclip		91104776
A 12	15	Telescopische zuigbuis		91104187
A 13	14	Zuigslang met handgreepgedeelte		72800218
A 14	11	Handgreep met luchtregulering		91104782
A 15	16	Schuimstoffilter, pak van 3 stuks		30250101
A 16	17	Vouwfilter met filterdeksel		30250135
A 17	14	Papieren filterzak, pak van 5 stuks		91092030
A 18	12	Vloermondstuk		72800214
A 20	13	Voegsproeier		91099005
B 27	5	Aftapbout		91104778

Ook verkrijgbaar:

Benaming	Uitvoering	Inzetstuk	Artikel-Nr.
Filterzak voor fijn stof 30 l	pak van 5 stuks		30250110
Vouwfilter zonder filterdeksel	met stalen draadvechtwerk van- binnen		91099009
Filterdeksel	voor vouwfilter		91092036
Mondstuk voor kussen	black		72800040
Mondstuk voor auto	black		91096445

Opsporing van fouten

Probleem	Mogelijke oorzaak	Oplossing van de fout
Apparaat start niet	Netspanning ontbreekt	Stopcontact, kabel, leiding, stekker en zekering nakijken, eventueel herstelling door vakkundig elektro-technicus
	Schakelaar "Aan/uit" (A 3) defect	Herstelling door klantenserviceafdeling
	Koolborstels versleten	
	Motor defect	
Gering of ontbrekend aanzuigvermogen	Slangstelsysteem (A 13/14) of straalbuizen (A 18/20) verstopt	Verstoppingen en blokkeringen verhelpen
	Zuigbuis (A 12) niet correct ineengezet	Zuigbuis correct ineenzetten
	Vuilreservoir (A 8) open	Reservoir sluiten
	Vuilreservoir (A 8) vol	Reservoir ledigen
	Filter (A 15/16/17) vol of dichtgesmeerd	Filter ledigen, reinigen of vervangen
	Vlotter in de filterkorf (D 21) in verkeerde positie (b.v. door plotse bewegingen)	Apparaat uitschakelen opdat kogel zakt, daarna weer inschakelen
	Vlotter in de filterkorf (D 21) defect	Reparatie door klantenservice
Vlotter schakelt het apparaat niet uit	Vlotter in filterkorf (D 21) beweegt niet	Vlotter vrijmaken
	Vlotter in de filterkorf (D 21) defect	Reparatie door klantenservice
Stof of vuil wordt uit het apparaat geblazen	Filter (A 15/16/17) niet of niet correct gemonteerd	Ontbrekend filter plaatsen of correcte plaatsing van het filter controleren

Garantie

- Wij geven 24 maanden garantie op dit product. Bij commercieel gebruik vervalt de garantie.
- Deze garantiebepaling is niet van toepassing op beschadigingen die het gevolg zijn van natuurlijke slijtage, onreglementair gebruik of overbelasting. Bepaalde onderdelen van de pomp worden blootgesteld aan natuurlijke slijtage. Deze onderdelen vallen niet onder de garantiebepaling. Hieronder vallen in het bijzonder: filters of deksels of op beschadigingen aan breekbare onderdelen (b.v. schakelaars).
- De vereiste voorwaarde voor garantietergoedingen is bovendien dat de in de gebruiksaanwijzing verstrekte instructies voor de reiniging en het onderhoud in acht genomen werden.
- Beschadigingen, die door materiaal- of fabricagefouten ontstaan zijn, worden gratis door schadeloosstelling of door een herstelling verholpen. De vereiste voorwaarde is, dat het niet-gedemonteerde apparaat met aankoopbewijs en garantiekaart bij de handelaar gereclameerd wordt.

Reparatieservice

- Herstellingen, die niet onder de garantie ressorteren, kunt u tegen facturatie door ons servicecenter laten doorvoeren. Ons servicecenter maakt graag voor u een bestek op. Wij kunnen apparaten slechts behandelen indien ze voldoende verpakt en gefrankeerd toegezonden werden.
- **Opgelet:** In geval van klachten of service dient u uw apparaat in een gereinigde toestand en met een vermelding van het defect naar het adres van ons servicecenter te zenden. Ongefrankeerd – als oningepakt vrachtgoed, als expresgoed of met een andere speciale vracht – ingezonden apparaten worden niet aangenomen.
- De afvalverwijdering van uw defecte ingezonden apparaten voeren wij gratis door.

Sommaire

Fins d'utilisation	37
Description générale	37
Volume de la livraison.....	37
Vue d'ensemble.....	38
Description du fonctionnement.....	38
Symboles d'emploi des suceurs et filtres.....	38
Données techniques	39
Règles de sécurité	39
Symboles utilisés dans le mode d'emploi.....	39
Pictogrammes sur l'appareil.....	40
Consignes générales de sécurité.....	40
Assemblage	41
Opération	41
Allumer/Eteindre.....	41
Utilisation des gicleurs.....	42
Aspiration d'eau.....	42
Aspiration de poussières.....	42
Soufflage.....	43
Nettoyage/Entretien	43
Nettoyer l'appareil.....	43
Entretien.....	43
Rangement	44
Récupération/Environnement	44
Pièces de rechange/Accessoires	45
Dépistage des dysfonctionnement ...	46
Garantie	47
Service de réparation	47
Traduction de la déclaration de conformité CE originale	113
Vue éclatée	120
Grizzly Service-Center	121



La notice d'utilisation fait partie de ce produit. Elle contient des instructions importantes pour la sécurité, l'utilisation et l'élimination des déchets. Avant d'utiliser ce produit, lisez attentivement les consignes d'emploi et de sécurité. N'utilisez le produit que tel que décrit et uniquement pour les domaines d'emploi indiqués. Conservez cette notice et remettez-la avec tous les documents si vous cédez le produit à un tiers.

Fins d'utilisation

L'appareil est destiné à l'aspiration de poussière et de liquides à des fins ménagères, p. ex. pour la maison, l'atelier de bricolage, dans la voiture ou le garage. L'appareil peut également être utilisé en guise de soufflerie ou pour aspirer de l'eau.

Cet appareil n'est pas adapté à une utilisation industrielle. Toute utilisation industrielle met fin à la garantie.

Il est interdit d'aspirer des substances combustibles, explosives ou dangereuses pour la santé. Le fabricant décline toute responsabilité en cas de dommages dus à un usage non conforme aux dispositions suivantes ou à une mauvaise utilisation.

Description générale



Vous trouverez les illustrations de l'appareil sur les pages 2 et 3.

Volume de la livraison

Déballez l'appareil et contrôlez si celui-ci est complet.

L'appareil est livré avec la tête de moteur montée (A 1). Pour retirer la tête de moteur, ouvrez  les clips de fermeture (A 6).

- A**
- 1 Compartiment du moteur
 - 2 Poignée de transport
 - 8 Récipient à poussières
 - 9 4 pieds avec roulettes
 - 12 Tube d'aspiration en trois parties
 - 13 Tuyau d'aspiration avec poignée
 - 15 Filtre en mousse pour l'aspiration d'eau
 - 16 Filtre en tissu pour l'aspiration de poussières (déjà monté)
 - 17 Sac à papier filtre
 - 18 Suceur sol
 - 20 Gicleur de jointure
 - 2 vis à tête cruciforme
 - Notice d'utilisation
 - 18 Suceur sol
 - 19 Prise de courant de l'appareil (non visible)
 - 20 Gicleur de jointure
- B**
- 27 Bouchon de vidange
- D**
- 21 Panier filtre
 - 22 Languettes latérales sur le sac de filtre de papier
 - 23 Raccords d'aspiration
 - 24 Joint d'étanchéité
 - 25 Nervure du raccord d'aspiration
- F**
- 26 Support du câble d'alimentation

Éliminez le matériel d'emballage en respectant la réglementation en vigueur.

Vue d'ensemble

- A**
- 1 Compartiment du moteur
 - 2 Poignée de transport
 - 3 Interrupteur de marche/ arrêt
 - 4 4 supports pour accessoires
 - 5 Branchement soufflage
 - 6 2 clips de verrouillage
 - 7 Branchement aspiration (non visible)
 - 8 Récipient à poussières
 - 9 4 pieds avec roulettes
 - 10 Câble d'alimentation
 - 11 Clip pour câble
- 12 Tube d'aspiration télescopique
 - 13 Tuyau d'aspiration
 - 14 Poignée avec réglage d'air
- 15 Filtre en mousse pour l'aspiration d'eau
 - 16 Filtre pliable avec couvercle de filtre (déjà monté)
 - 17 Sac à papier filtre pour aspirer les souillures grossières

Description du fonctionnement

L'appareil est équipé d'un récipient stable en plastique pour la récupération de la saleté. Les roulettes permettent une grande maniabilité de l'appareil. L'arrêt du courant d'air aspirant se fait grâce à un flotteur lorsque la cuve est remplie. De plus l'appareil possède une fonction de soufflage. Les descriptions suivantes vous donneront plus de détails sur la fonction des accessoires.

Symboles d'emploi des suceurs et filtres



Suceur pour aspirer les tapis et moquettes



Suceur pour aspirer les surfaces lisses et sols durs.



Suceur pour aspirer la poussière et les souillures dans les joints et rainures.



Suceur spécial pour aspirer les captonnages et matelas.



Suceur spécial pour nettoyer la voiture.



Filtre pour aspirer les liquides.



Ce filtre ne convient pas pour aspirer des liquides.



Filtre pour aspirer les souillures sèches au foyer, au garage et à l'atelier.



Filtre pour aspirer les poussières fines, par exemple la poussière de pierre et celle de bois.

Données techniques

Tension d'évaluat U .. 220-240 V~, 50/60 Hz

Puissance raccordée

(puissance connectée) P 1400 W

Classe de protection I

Type de protection IPX4

Puissance d'aspiration 17 kPA (170 mbar)

Longueur du câble d'alimentation 4 m

Capacité de la cuve (brute) 23 l

Volume utilisable du récipient (eau) env. 17 l

Poids (accessoires inclus) env. 6,6 kg

Des modifications techniques et optiques peuvent être effectuées au cours du perfectionnement du produit sans qu'il en soit fait mention. C'est pourquoi toutes les mesures, règles et indications sont données sous réserve de changement. Les exigences faites sur la base de ce mode d'emploi ne sont par conséquent pas valables.

Règles de sécurité

Cet appareil peut être utilisé par des enfants à partir de 8 ans et plus et par des personnes ayant des capacités physiques, sensorielles ou mentales réduites ou un manque d'expérience et de connaissances à condition qu'elles aient reçu une supervision ou des instructions concernant l'utilisation de l'appareil en toute sécurité et qu'elles comprennent les dangers encourus. Les enfants ne doivent pas jouer avec l'appareil. Le nettoyage et l'entretien par l'utilisateur ne doivent pas être effectués par des enfants sans surveillance.

Symboles utilisés dans le mode d'emploi



Signes de danger avec conseils de prévention des accidents sur les personnes ou des dégâts matériels.



Signes indicatifs avec conseils de prévention des dégâts.



Débrancher la fiche secteur.



Enficher la fiche secteur.



Signes de conseils avec des informations pour une meilleure manipulation de l'appareil.

Pictogrammes sur l'appareil



Les machines n'ont pas leur place dans les ordures ménagères.

Consignes générales de sécurité



Lisez les consignes de sécurité suivantes pour éviter les risques d'incendies, de chocs électriques, de blessures de personnes et de dégâts matériels :

Vous éviterez ainsi accidents et blessures :

- Ne laissez jamais sans surveillance un appareil prêt à fonctionner.
- N'aspirez pas d'individus et d'animaux avec l'appareil.
- Pendant l'utilisation, ne braquez jamais le flexible d'aspiration et les suceurs sur vous-même ou d'autres personnes, en particulier pas en direction des yeux et des oreilles. Risque de blessures.
- N'aspirez pas de substances bouillantes, incandescentes, combustibles, explosives ou dangereuses pour la santé comme par exemple de la cendre chaude, de l'essence, des solvants, des acides ou de la lessive. Vous risquez de vous blesser.
- Veillez à ce que les suceurs et le tuyau d'aspiration ne se trouvent pas à proximité de la tête lors de l'utilisation. Vous risquez de vous blesser.

Vous éviterez ainsi les blessures et les accidents dus au choc électrique :

- Veillez à ne pas endommager le câble d'alimentation en le tirant sur des bords tranchants, en le coinçant ou en l'utilisant pour transporter l'appareil.
- Avant chaque utilisation, contrôlez la conduite d'alimentation et le câble de prolongation pour détecter dommages et vieillissement. N'utilisez pas l'appareil, si le câble est endommagé ou est usé. Danger par choc électrique.
- Si le câble d'alimentation est endommagé, il doit être remplacé par le fabricant, son service après vente ou des personnes de qualification similaire afin d'éviter un danger.
- Eteignez l'appareil et débranchez-le :
 - lorsque vous n'utilisez pas l'appareil,
 - avant d'ouvrir l'appareil,
 - lors de travaux d'entretien et de nettoyage,
 - lorsque le câble d'alimentation est endommagé ou emberlificoté.
- N'utilisez pas le câble d'alimentation pour retirer la fiche de la prise ou pour tirer l'appareil. Protégez le câble d'alimentation de la chaleur, de l'huile et des coins pointus.
- Veillez à ce que la tension du secteur soit compatible avec les données se trouvant sur la plaquette signalétique.
- Ne branchez l'appareil qu'à une prise de courant protégée au moins par un fusible 16A.

- Raccordez l'appareil à une prise protégée par un disjoncteur différentiel (disjoncteur FI) réagissant dès que l'intensité dépasse 30 mA.

Précaution ! Voici comment éviter d'endommager l'appareil et des dommages pour les personnes en résultant :

- Veillez à ce que l'appareil soit correctement assemblé et que les filtres soient bien mis en place.
- N'utilisez pas l'appareil sans filtre, cela pourrait l'endommager.
- N'utilisez que des pièces de rechange et des accessoires originaux livrés et conseillés par notre centre de services (voir «Pièces de rechange/ Accessoires»). L'utilisation de pièces qui ne sont pas d'origine entraîne une perte immédiate des droits de garantie.
- Confiez vos réparations uniquement à des services clientèle disposant de notre autorisation.
- Respectez les indications relatives au nettoyage et à l'entretien de l'appareil.
- Conservez l'appareil à un endroit sec et hors de portée des enfants.

Assemblage



Risque d'électrocution : Débranchez la fiche de la prise du secteur avant l'assemblage de l'appareil.



À la livraison de l'appareil, le Filtre pliable (**D** 16) est déjà monté.



1. Vissez la poignée de transport (2) avec les vis à tête cruciforme (2a) ci-jointes.
2. Placez le filtre:
 - Filtre en mousse pour l'aspiration d'eau (**C** 15).
 - Filtre pliable (**D** 16) pour aspiration de matières sèches.
 - Sac à papier filtre (**D** 17).

N'utilisez jamais l'aspirateur sans filtre !
3. Posez le compartiment à moteur (1) sur la cuve (8) et verrouillez -le  à l'aide des clips (6).
4. Raccordez le tuyau d'aspiration (13) (fermetures à baïonnette) et les accessoires.

Opération



Déroulez complètement le tuyau flexible d'aspiration (**A** 13) pour travailler.

Allumer/Eteindre



Branchez la fiche d'alimentation.

Allumer l'aspirateur:

Interrupteur marche/arrêt (**A** 3) en position «I».

Eteindre l'aspirateur:

Interrupteur marche/arrêt (**A** 3) en position «O».

Pour aspirer la poussière, branchez la fiche électrique de l'outil électrique dans la prise placée sur l'appareil (**A** 19).

Ne branchez que des appareils élec-

triques ayant une capacité maximale de 2200 W.

Mise en marche de l'appareil électrique + aspirateur :

1. Basculez l'interrupteur Marche/Arrêt (A 3) sur la position
2. Mettez l'appareil électrique en marche.



Avec la mise en marche de l'appareil électrique, l'aspirateur se met automatiquement en marche. Avec l'arrêt de l'appareil électrique, l'aspirateur s'arrête peu après.

Utilisation des gicleurs

Gicleurs pour sols (A 18) :
pour aspiration sèche et humides des surfaces lisses et des tapis.

Gicleurs de jointure (A 20) :
pour aspirer les jointures, les coins et les radiateurs.

C Aspiration d'eau

1. Pour aspirer un liquide ou de l'eau, montez le filtre en mousse (15) sur le panier du filtre (21). Pour éviter de déchirer le filtre en mousse (15),
 - utilisez seulement un filtre en mousse sec;
 - pour la mise en place, rabattez un peu le bord du filtre et déroulez-le ensuite.
2. Aspirer (pomper) : Plongez le tuyau d'aspiration (A 13) à la poignée (A 14) dans le réservoir d'eau et aspirez l'eau.
3. Videz le récipient à poussières immé-

diatement après l'aspiration car il n'est pas conçu pour stocker les liquides (voir « Nettoyage/Entretien »).



Ne vous tenez pas dans l'eau à aspirer. Risque d'électrocution.



Lorsque le récipient à poussières est plein, un flotteur bloque l'orifice d'aspiration, le processus d'aspiration est interrompu. Débranchez l'appareil et videz la cuve.



Si vous constatez que de la mousse ou du liquide s'échappent de l'appareil, éteignez-le immédiatement.



D Aspiration de poussières



À la livraison de l'appareil, le sachet Filtre pliable (16) est déjà monté.

1. Pour l'aspiration à sec, placer le filtre pliable (16) sur le panier filtre de la tête du moteur (21). La lèvres d'étanchéité convexe doit alors se diriger dans l'autre direction que la tête du moteur.
2. Placer le couvercle du filtre (14a) et le verrouiller en tournant légèrement.

Aspirer avec le sac de filtre en papier :



Afin que le filtre pliable ne se colmate pas trop rapidement, nous recommandons d'utiliser en plus le sac filtre en papier.

Utiliser le sac du filtre en tissu

1. Cassez vers le bas les languettes latérales (22) du sac à papier filtre (17) au niveau de la perforation.
2. Mettez le sac à papier filtre (17) avec

la courte languette vers le haut sur le raccord d'aspiration (23) se trouvant à l'intérieur (voir flèche ➡). Le joint d'étanchéité (24) de l'ouverture de sac de filtre doit entourer complètement la nervure (25) du raccord d'aspiration.



Un sac filtre à poussière fine (non-tissé microfiltrant) est disponible en option ; il est possible de l'utiliser à la place du sac à papier filtre livré d'origine (voir « Pièces de rechange/Accessoires »).

Aspiration de poussières fines :

Lors de certaines opérations d'aspiration (par exemple le ponçage de peintures et laques, le fraisage ou le perçage de maçonneries, le ponçage ou le perçage de bois dur), des poussières dangereuses pour la santé peuvent se dégager. Pour aspirer ces poussières fines, nous recommandons d'utiliser la combinaison de filtres suivante disponible en option (voir « Pièces de rechange/Accessoires »):

1. Filtre pliable (16);
2. Sac filtre à poussière fine en non-tissé, à utiliser à la place du sac à papier filtre (17) livré d'origine.

E

Soufflage



L'utilisation de la fonction de soufflage est recommandée sans filtre. Pour le soufflage, placez le flexible d'aspiration (13) sur le raccord (5) de la tête de moteur.

Nettoyage/Entretien



Risque d'électrocution : Débranchez la fiche de la prise du secteur avant le nettoyage ou l'entretien de l'appareil.



Avant chaque utilisation, contrôlez les défauts apparents de l'appareil comme par exemple un câble d'alimentation défectueux et faites-le réparer ou remplacer.

Nettoyer l'appareil



N'aspergez pas l'appareil avec de l'eau et n'utilisez aucun nettoyant ou solvant fort. Ceci pourrait endommager l'appareil.

- Après utilisation, videz le collecteur (A 8). Vous pouvez vider le liquide aspiré en ouvrant le bouchon de vidange (B 27).
- Nettoyez la cuve avec un chiffon humide.
- Lavez le filtre en mousse (A 15) à l'eau tiède et au savon et laissez le sécher.
- Remplacez le sac à papier filtre (A 17) lorsqu'il est plein (Pour effectuer une nouvelle commande, voir chapitre „Pièces de rechange/Accessoires“).
- Tapez le filtre pliable (D 16) pour le débarrasser de la poussière, puis nettoyez-le avec un pinceau ou une balayette.

Entretien

- L'appareil est sans entretien.

Rangement

- F** - Pour le rangement, suspendez le câble de raccordement au réseau (10) sur le support (26). Fixez le câble de raccordement au réseau avec le dispositif de retenu du câble (11).
- Les ports d'enchâssement (**A** 4) sur la partie moteur servent au rangement des suceurs.
- Vous pouvez voir un exemple de rangement du tuyau d'aspiration (13) et des tubes d'aspiration (12) à l'illustration **F**.
- Conservez l'appareil à un endroit sec et hors de portée des enfants.

Récupération/ Environnement

Respectez la réglementation relative à la protection de l'environnement (recyclage) pour l'élimination de l'appareil, des accessoires et de l'emballage.





 Les appareils ne peuvent pas être jetés dans la poubelle à déchets ménagers.

Déposez l'appareil à un centre de recyclage. Les pièces de plastique et de métal utilisées peuvent faire l'objet d'une collecte sélective et être ainsi recyclées. Vous pouvez demander conseil sur ce point à notre centre de services. Nous récupérons gratuitement vos appareils.





Pièces de rechange/Accessoires

Vous obtiendrez des pièces de rechange et des accessoires à l'adresse www.grizzly-service.eu

Si vous ne disposez d'aucun accès Internet, veuillez téléphoner au centre de SAV (voir «Grizzly Service-Center »). Veuillez tenir prêts les numéros de commande indiqués ci-dessous.

Position Notice d'utilisation	Position Vue éclatée	Désignation	Affectation	N° de commande
A 1+21	2+3	Compartiment du moteur		91104779
A 2	1	Poignée de transport		91104770
A 9	7	Roulette directionnelle avec logement pour accessoires		72800092
A 8	4.2+6	Récipient à poussières		91104777
A 6	4.1	Clip de verrouillage		91104776
A 12	15	Tube d'aspiration télescopique		91104187
A 13	14	Tuyau d'aspiration		72800218
A 15	13	Filter en mousse, paquet de 3		30250101
A 16	17	Filter pliable avec couvercle de filter		91092030
A 17	14	Sac à papier filter, paquet de 5		30250133
A 18	12	Suceur sol		72800217
A 20	13	Gicleur de jointure		91099005
B 27	5	Bouchon de vidange		91104778

Disponible en plus :

Désignation	Version	Affectation	N° de commande
Sac filter à poussière fine, 30 l	paquet de 5		30250110
Filter pliable sans couvercle de filter	avec treillis acier intérieur		91099009
Couvercle de filter	pour filter pliable		91092036
Suceur à coussins	noir		72800040
Suceur pour la voiture	noir		91096445

Dépistage des dysfonctionnement

Problème	Cause possible	Solution
L'appareil ne démarre pas	Il n'est pas branché sur le réseau	Contrôle de la prise, du câble, de la conduite, de la fiche et du fusible, réparation éventuelle par un électricien.
	L'interrupteur (A 3) est défectueux	Réparation par service après-vente
	Le balai de charbon est usé	
	Le moteur est défectueux	
Aspiration trop faible ou pas d'aspiration	Circuit des tuyaux flexibles (A 13/14) ou tuyères (A 18/20) bouchées	Éliminer les bouchages et les blocages
	La tubulure d'admission (A 12) non correctement connectée	Connecter correctement la tubulure d'admission
	Récipient à poussières (A 8) ouvert	Fermer le conteneur
	Récipient à poussières (A 8) plein	Vider le conteneur
	Filtre (A 15/16/17) plein ou saturé	Vider le filtre, le nettoyer ou le remplacer
	Le flotteur (D 21) est dans une mauvaise position (par exemple en raison de mouvements saccadés)	Arrêter l'appareil pour que la bille s'abaisse, puis après cela remettre l'appareil en marche
	Le flotteur dans le panier du filtre (D 21) est défectueux	Réparation par le service après-vente
Le flotteur n'éteint pas l'appareil	Le flotteur dans le panier du filtre (D 21) ne bouge pas	Libérer le flotteur
	Le flotteur dans le panier du filtre (D 21) est défectueux	Réparation par le service après-vente
La poussière ou les souillures sont chassées hors de l'appareil	Filtre (A 15/16/17) pas monté, ou pas correctement	Mettez le filtre manquant en place ou vérifiez si le filtre est correctement en assise

Garantie

- Nous accordons 24 mois de garantie pour cet appareil. Toute utilisation commerciale met fin à la garantie.
- Les dommages dus à l'usure normale, la surcharge ou le maniement incorrect sont exclus des droits de garantie. Certaines pièces sont soumises à une usure normale et sont exclues des droits de garantie. En particulier: le filtre ou des inserts ou pour des dommages affectant les parties fragiles (par exemple les commutateurs).
- En outre, les droits de garantie sont valables à condition que les intervalles d'entretien indiqués dans le mode d'emploi et les consignes de nettoyage et d'entretien aient été respectés.
- Les dommages dus à un défaut de matériel ou à un vice de fabrication seront éliminés gratuitement soit par un remplacement, soit par une réparation. La condition préalable est de rapporter au détaillant l'appareil dans son intégrité avec le justificatif d'achat et de garantie.

Service de réparation

- Vous pouvez faire exécuter les réparations qui ne sont pas soumises à la garantie par notre centre de services contre facturation. Nous vous établissons volontiers un devis. Nous ne pouvons traiter que les appareils qui sont correctement emballés et suffisamment affranchis.
- **Condition** : l'appareil ne devra pas avoir été démonté, et devra être accompagné d'une preuve d'achat et de garantie lorsque vous l'adresserez à notre centre de service.
- **Les appareils expédiés en port dû, en colis encombrant, en express ou par frêt spécial ne seront pas acceptés.**
- Nous exécutons gratuitement l'élimination des déchets de vos appareils renvoyés défectueux.

Indice

Utilizzo	48
Descrizione generale	48
Volume di fornitura.....	48
Sommaro	49
Descrizione del funzionamento	49
Simboli relativi all'uso di ugelli e filtri.....	49
Dati tecnici	50
Indicazioni di sicurezza	50
Simboli riportati nelle istruzioni	50
Simboli grafici sull'apparecchio	50
Norme generali di sicurezza	51
Montaggio	52
Messa in esercizio	52
Accensione/spengimento	52
Uso degli ugelli	53
Aspirazione a umido	53
Aspirazione a secco	53
Soffiatura	54
Pulizia/Manutenzione	54
Pulizia dell'apparecchio	54
Manutenzione	54
Conservazione	54
Smaltimento/Tutela ambientale	55
Pezzi di ricambio/Accessori	56
Ricerca di guasti	57
Garanzia	58
Servizio di riparazione	58
Traduzione della dichiarazione di conformità CE originale	114
Vista esplosa	120
Grizzly Service-Center	121



Le istruzioni per l'uso costituiscono parte integrante di questo prodotto. Contengono indicazioni importanti per la sicurezza, l'uso e lo smaltimento. Prima dell'uso del prodotto, si raccomanda di familiarizzare con tutte le indicazioni di comando e di sicurezza. Usare il prodotto solo come descritto e per i campi d'impiego specificati. Conservare le istruzioni in un luogo sicuro e consegnare la documentazione in caso di cessione del prodotto a terzi.

Utilizzo

L'apparecchio è stato sviluppato per la pulizia ad umido e a secco nel campo domestico come p. es. in casa, nella stanza degli hobby, in auto o in garage. L'apparecchio è utilizzabile anche come soffiante o per aspirare acqua. Questo apparecchio non è adatto per l'uso industriale. In caso di un impiego per uso industriale decade la garanzia.

È vietato aspirare sostanze combustibili, esplosive o pericolose per la salute. Il produttore non risponde di danni causati dall'uso non conforme alla destinazione o da utilizzo errato.

Descrizione generale



Le figure per il comando dell'apparecchio si trovano nelle pagine 2-4.

Volume di fornitura

Rimuovere l'apparecchio dall'imballaggio e controllare se è completo.

L'apparecchio viene fornito con testata motore inserita (A 1). Per rimuovere la testata motore aprire  i clip di chiusura (A 6).

- A**
- 1 Carcassa del motore
 - 2 Manico di trasporto
 - 8 Contenitore della sporcizia
 - 9 4 piedi con ruote e vano inserimento accessor
 - 12 Tubo telescopico
 - 13 Tubo flessibile d'aspirazione con impugnatura
 - 14 Impugnatura con regolazione dell'aria
 - 15 Filtro di espanso per la pulizia a umido
 - 16 Filtro piegheettato e coperchio filtro (16a) (premontato)
 - 17 Sacchetto di carta per l'aspirazione di polveri fin
 - 18 Ugello del pavimento
 - 20 Ugello per giunti
 - 2 viti con testa a croce
 - Istruzioni per l'uso
- B**
- 27 Vite di scarico
- D**
- 21 Cestino filtrante
 - 22 Linguette sul sacchetto filtrante di carta
 - 23 Bocchettone di aspirazione
 - 24 Anello di tenuta
 - 25 Barra sulla bocchetta di aspirazione
- F**
- 26 Supporto cavo di alimentazione

Smaltire il materiale di imballaggio secondo le disposizioni vigenti.

Sommario

- A**
- 1 Carcassa del motore
 - 2 Manico di trasporto
 - 3 Interruttore di accensione/spegnimento (On/Off)
 - 4 4 supporti per accessori
 - 5 Attacco soffiatura
 - 6 2 clip di chiusura
 - 7 Attacco aspirazione (non visibile)
 - 8 Contenitore della sporcizia
 - 9 4 piedi con ruote
 - 10 Cavo di rete
 - 11 Serracavi
- 12 Tubo telescopico
 - 13 Tubo flessibile d'aspirazione con
 - 14 Impugnatura con regolazione dell'aria

Descrizione del funzionamento

L'apparecchio per acqua e povere è munito di un robusto contenitore di plastica resistente per l'assorbimento della sporcizia. Le ruote orientabile consentono una notevole mobilità dell'apparecchio. Durante la pulizia a umido, quando il contenitore della sporcizia è pieno, lo spegnimento del flusso d'aria d'aspirazione è effettuato da un galleggiante. In aggiunta l'apparecchio è dotato di una funzione di soffiatura. Per il funzionamento dei componenti leggere le seguenti descrizioni.

Simboli relativi all'uso di ugelli e filtri



Ugello per l'aspirazione di tappeti.



Ugello per l'aspirazione di superfici lisce e pavimenti duri.



Ugello per l'aspirazione di polvere e sporco da fughe e fessure.



Ugello speciale per l'aspirazione di mobili imbottiti e materassi.



Ugello speciale per la pulizia dell'auto.
Filtro per l'aspirazione di liquidi.



Filtro non adatto all'aspirazione di liquidi.



Filtro per l'aspirazione di sporco secco da ambienti domestici, garage e officine.



Filtro per l'aspirazione di polveri fini come, ad es., polvere di pietra e di legno.

Dati tecnici

Tensione nominale U 220-240 V~,
50/60 Hz

Assorbimento nominale
(potenza installata) P 1400 W

Classe di protezione I

Tipo di protezione IPX4

Forza aspirante 17 kPA (170 mbar)

Lunghezza dei cavi 4 m

Contenuto del contenitore
della sporcizia (lordo) 23 l

Volume utile del

contenitore (acqua) ca. 17 l

Peso (incl. di tutti gli accessori) ca. 6,6 kg

Si possono effettuare senza preavviso modifiche tecniche ed ottiche dopo ulteriori sviluppi. Tutte le misure, indicazioni ed i dati di questo manuale d'uso non sono quindi soggetti a garanzia. Non si possono quindi rivendicare pretese giuridiche in base al manuale d'uso.

Indicazioni di sicurezza

Questo apparecchio può essere usato da bambini a partire da 8 anni come anche da persone con capacità fisiche, sensoriali o mentali ridotte o senza esperienze e conoscenze, se sono sorvegliati o istruiti sull'uso sicuro dell'apparecchio e comprendono i pericoli che ne scaturiscono. I bambini non devono giocare con l'apparecchio. La pulizia e la manutenzione da parte dell'utilizzatore non devono essere eseguite da bambini senza sorveglianza.

Simboli riportati nelle istruzioni



Simboli di pericolo con indicazioni relative alla prevenzione di danni a cose e persone.



Simboli di divieto con indicazioni relative alla prevenzione di danni.



Staccare la spina.



Inserire la spina



Simboli di avvertenza con informazioni relative ad un uso corretto dell'apparecchio.

Simboli grafici sull'apparecchio



Non si devono gettare macchine nei rifiuti di casa.

Norme generali di sicurezza



Leggere le seguenti indicazioni di sicurezza per escludere rischi di incendio, scosse elettriche, ferite di personale e danni materiali:

In questo modo evitate incidenti e lesioni:

- Non lasciare mai incustodito un apparecchio pronto al funzionamento sul posto di lavoro.
- Non usare l'aspirapolvere su persone ed animali.
- Durante il funzionamento dell'apparecchio non volgere mai il tubo di aspirazione e gli ugelli verso se stessi o altre persone, in particolare verso occhi e orecchi. Esiste il pericolo di ferimento.
- Non aspirare sostanze bollenti, incandescenti, combustibili, esplosive o pericolose per la salute, tra cui anche ceneri incandescenti, benzina, solventi, acidi o soluzioni alcaline, ci si può ferire.
- Quando si lavora, far sì che l'ugello ed il tubo d'aspirazione non raggiungano l'altezza della testa, ci si può ferire.

In questo modo evitate incidenti e lesioni a causa di scosse elettriche:

- Accertarsi che il cavo di rete non venga danneggiato tirandolo su spigoli appuntiti, bloccandolo o tirando il cavo.
- Controllare prima di ogni uso il cavo di alimentazione e la prolunga per verificare la

presenza di eventuali danneggiamenti o usura. Non usare l'apparecchio se il cavo è danneggiato o consumato.

- Nel caso in cui la condotta di collegamento di questo apparecchio venga danneggiata, deve essere sostituita da parte del produttore o dal servizio di assistenza cliente dello stesso oppure da una persona qualificata, al fine di evitare pericoli.
- Spegnere l'apparecchio e staccare la spina di rete:
 - quando non si utilizza,
 - quando si trasporta o quando si lascia incustodito l'apparecchio;
 - quando si controlla l'apparecchio, quando lo si pulisce o si eliminano i blocchi;
 - quando si effettuano lavori di pulizia o manutenzione o quando si sostituiscono gli accessori;
 - quando il cavo di alimentazione o la prolunga sono danneggiati;
 - dopo il contatto con corpi estranei o se si avvertono strane vibrazioni.
- Non utilizzare il cavo elettrico per estrarre la spina dalla presa o per trascinare l'apparecchio. Proteggere il cavo elettrico da calore, olio e spigoli vivi.
- Accertarsi che la tensione di rete coincida con i dati della targhetta.
- Collegare l'apparecchio solo ad una presa protetta con almeno 16A.

- Collegare l'apparecchio a una presa protetta da interruttore differenziale (interruttore FI) con corrente di guasto nominale non superiore a 30 mA.

In questo modo si evitano danni all'apparecchio ed eventuali danni consequenziali a persone:

- Accertarsi che l'apparecchio sia montato correttamente e che i filtri si trovino nella posizione giusta.
- Non lavorare senza filtro, si potrebbe danneggiare l'apparecchio.
- Utilizzare solo i pezzi di ricambio e gli accessori raccomandati e forniti dal nostro centro assistenza clienti (vedi "Pezzi di ricambio/accessori"). L'impiego di pezzi estranei conduce alla perdita immediata del diritto di garanzia.
- Fare eseguire le riparazioni esclusivamente da servizi d'assistenza alla clientela da noi autorizzati.
- Rispettare le indicazioni per la pulizia e manutenzione dell'apparecchio.
- Conservare l'apparecchio in un luogo asciutto e fuori della portata dei bambini.

Montaggio



Estrarre la spina. Pericolo di lesioni a causa di scosse elettriche.



Alla consegna dell'apparecchio, il Filtro pieghettato (D 16) è già montato.



1. Avvitare il mani di trasporto (2) con le viti con testa a croce fornite.
2. Inserire il filtro:
 - Filtro di espanso per l'aspirazione a umido (C 15).
 - Filtro pieghettato (D 16) per l'aspirazione a secco
 - Sacchetto di carta filtrante (D 17).

Non usare mai l'aspirapolvere senza filtro!

3. Mettere la carcassa del motore (1) sul contenitore della sporcizia (8) e chiuderla con i clip (6).
4. Collegare il tubo flessibile d'aspirazione (13) (chiusura a baionetta) e gli accessori.

Messa in esercizio



Per lavorare, srotolare completamente il tubo flessibile di aspirazione (A 13).

Accensione/spengimento



Inserire la spina.

Accensione aspiratore:

Interruttore di spegnimento/accensione (A 3) in posizione "I".

Spegnimento aspiratore:

Interruttore di spegnimento/accensione (A 3) in posizione "O".

Al fine di poter aspirare la polvere, infilare la spina di rete dello strumento a funzionamento elettrico nella presa apparecchio (A 19).

Allacciare solo apparecchi elettrici fino ad una potenza max. di 2200 W.

Accendere apparecchio elettrico + aspiratore:

1. Spostare l'interruttore di accensione/spengimento (A 3) in posizione.
2. Accendere l'apparecchio elettrico.

i Accendendo l'apparecchio elettrico si collega automaticamente l'aspiratore. Dopo avere spento l'apparecchio elettrico, dopo un breve intervallo di tempo si spegnerà l'aspiratore.

Uso degli ugelli

Ugello (A 18):

per la pulizia a umido e a secco di superfici lisce e moquette.

Ugello per giunti (A 20):

per l'aspirazione di giunti, angoli e corpi riscaldanti.

C Aspirazione a umido

1. Per l'aspirazione a umido inserire il filtro di espanso (15) sul cestino filtrante (21).
Per evitare lacerazioni del filtro di espanso (15),
 - inserire solo un filtro di espanso asciutto;
 - per applicarlo, girare leggermente il bordo del filtro, quindi riportarlo nella posizione iniziale.
2. Aspirazione (mediante pompa): immergere il flessibile di aspirazione (A 13) nel serbatoio dell'acqua affermandolo dall'impugnatura (A 14) e aspirare l'acqua.
3. Svuotare il contenitore della sporcizia dopo aver terminato di aspirare, in quanto l'apparecchio non è stato progettato per conservare liquidi (si veda "Pulizia/Manutenzione").



Non immergersi nell'acqua da aspirare. Pericolo di scossa elettrica.



Se il contenitore della sporcizia è pieno, l'apertura d'aspirazione è chiusa da un galleggiante e s'interrompe il processo d'aspirazione. Spegnerne l'apparecchio e svuotare il contenitore della sporcizia.



Spegnerne l'apparecchio in caso di fuoriuscita di schiuma o liquido.



Aspirazione a secco



Alla consegna dell'apparecchio, il filtro pieghettato (16) è già montato.

1. Per l'aspirazione a secco, inserire il filtro pieghettato (16a) sul cestello di filtraggio sulla carcassa del motore (21). Il labbro di tenuta curvato verso l'alto deve indicare nella direzione opposta della carcassa del motore.
2. Inserire il coperchio del filtro (16a) e chiuderlo con una leggera rotazione.

Aspirazione con sacchetto di filtraggio di carta:



Per evitare che il filtro pieghettato si sporchi troppo rapidamente, si raccomanda di utilizzarlo assieme al sacchetto di filtraggio di carta.

Inserire i sacchetti filtranti di carta

1. Piegare verso il basso le linguette (22) nei punti perforati del sacchetto filtrante di carta (17).
2. Inserire il sacchetto filtrante di carta (17) con la linguetta corta (22) verso l'alto sopra le bocchette di aspirazioni interne (23) (vedi freccia ➡).

L'anello di tenuta (24) sull'apertura del sacchetto filtrante deve avvolgere completamente la barra (25) sulla bocchetta di aspirazione.



È possibile acquistare separatamente il sacchetto di filtraggio per polveri fini (panno microfiltro), da utilizzare in sostituzione del sacchetto di filtraggio di carta in dotazione (si veda il capitolo „Pezzi di ricambio/Accessori“).

Aspirazione di polveri fini:

Lo svolgimento di alcuni lavori (ad es. levigatura di colori e vernici, fresatura o foratura di muri, levigatura o foratura di legno duro) può originare polveri nocive alla salute. Per queste polveri fini si raccomanda l'uso della seguente combinazione di filtri, acquistabile separatamente (si veda “Pezzi di ricambio/Accessori”):

1. Filtro pieghettato (16)
2. Sacchetto di filtraggio per polveri fini in feltro, da utilizzare al posto del sacchetto filtrante di carta (17) fornito con l'apparecchio;



Soffiatura



Si raccomanda di utilizzare la funzione di soffiatura senza l'uso di filtri.

Per soffiare, collegare il tubo flessibile di aspirazione (13) all'attacco (5) sulla testa del motore.

Pulizia/Manutenzione



Estrarre la spina. Pericolo di lesioni a causa di scosse elettriche.



Prima di usarlo, controllare che l'apparecchio non abbia difetti visibili, come per esempio un cavo di rete difettoso. Nel caso, farli riparare o sostituire.

Pulizia dell'apparecchio



Non spruzzare l'apparecchio con acqua e non usare detergenti o solventi aggressivi. L'apparecchio potrebbe venire danneggiato.

- Dopo l'utilizzo svuotare il contenitore (A 8). Dopo avere aperto la vite di scarico si potrà far scorrere via il liquido aspirato (B 27).
- Pulire con un panno umido il contenitore della sporcizia.
- Lavare il filtro d'espanso (A 15) con acqua tiepida e sapone e farlo asciugare.
- Sostituire il sacchetto filtro (A 17) quando questo è pieno (per poterlo ordinare si veda “Pezzi di ricambio/Accessori”).
- Battere sul filtro pieghettato (D 16) e pulirlo con un pennello o una scopetta.

Manutenzione

- L'apparecchio non richiede interventi di manutenzione.

Conservazione



- Appendere il cavo di alimentazione (10) al supporto (26) per la conservazione.

- Fissare il cavo di alimentazione con il serracavi (11).
- I tappi (**A** 4) si applicano agli ugelli sulla parte del motore per la conservazione.
 - Vedere l'esempio della figura **F** per comprendere come conservare il tubo flessibile di aspirazione (13) e il tubo di aspirazione (12).
 - Conservare l'apparecchio in un luogo asciutto e fuori della portata dei bambini.

Smaltimento/Tutela ambientale

Effettuare lo smaltimento dell'apparecchio, degli accessori e della confezione nel rispetto dell'ambiente presso un punto di raccolta per riciclaggio.



Non si devono gettare macchine nei rifiuti di casa.





Portare l'apparecchio ad un centro di riciclaggio. Si possono separare i pezzi in plastica e metallo secondo il genere e poi portarli al centro di riciclaggio. Chiedere a tal proposito al nostro servizio assistenza clienti.

Lo smaltimento degli apparecchi difettosi consegnati viene effettuato gratuitamente.





Pezzi di ricambio/Accessori

È possibile ordinare pezzi di ricambio e accessori all'indirizzo
www.grizzly-service.eu

Se non si dispone di una connessione Internet, contattare telefonicamente il centro di assistenza (vedere "Grizzly Service-Center"). Tenere a portata di mano i numeri d'ordine riportati in basso.

Position Istruzioni per l'uso	Position Vista esplosa	Denominazione art	Impiego	Cod.
A 1+21	2+3	Carcassa del motore		91104779
A 2	1	Manico di trasporto		91104770
A 9	7	Rotella con supporto di accessori, 1 pezzo		72800092
A 8	4.2+6	Contentore della sporcizia		91104777
A 6	4.1	Clip di chiusura		91104776
A 12	15	Tubo telescopico		91104187
A 13	14	Tubo flessibile d'aspirazione		72800218
A 14	11	Impugnatura con dispositivo di regolazione d'aria		91104782
A 15	16	Filtro di espanso, da 3 pezzi		30250101
A 16	17	Filtro pieghettato con coperchio		91092030
A 17	14	Sacchetto di carta, da 5 pezzi		30250133
A 18	12	Ugello del pavimento		72800217
A 20	13	Ugello per giunti		91099005
B 27	5	Vite di scarico		91104778

Acquistabile separatamente:

Denominazione	Caratteristiche	Impiego	Cod. art.
Sacchetto di filtraggio per polveri fini, 30 l	da 5 pezzi		30250110
Filtro pieghettato senza coperchio	con maglia interna in acciaio		91099009
Coperchio	per filtro pieghettato		91092036
Ugello per imbottiti	nero		72800040
Ugello "auto"	nero		91096445

Ricerca di guasti

Guasto	Possibile causa	Soluzione
L'apparecchio non si avvia	Manca la tensione di alimentazione	Controllare la presa di corrente, il cavo, la spina e il fusibile, se necessario far riparare l'apparecchio da un'elettricista qualificato
	L'interruttore ON/OFF (A 3) è guasto.	Riparazione tramite Centro Assistenza tecnico
	Le spazzole di carbone sono usurate	
	Il motore è guasto	
Potenza di aspirazione ridotta o mancante	Tube flessibile (A 13/14) o ugelli (A 18/20) intasati	Eliminare intasamenti e inceppamenti
	Tube di aspirazione (A 12) non assemblati correttamente	Assemblare i tube di aspirazione in modo corretto
	Contenitore (A 8) aperto	Chiudere il contenitore
	Contenitore (A 8) pieno	Svuotare il contenitore
	Filtro (A 15/16/17) pieno o intasato	Svuotare, pulire o sostituire il filtro
	Il galleggiante nel cesto filtrante (D 21) in posizione errata (p. es. a causa di movimenti bruschi)	Spegnere l'apparecchio in modo tale che la sfera si abbassa, quindi riaccendere l'apparecchio
	Galleggiante nel cesto filtrante (D 21) difettoso	Riparazione al centro assistenza
Il galleggiante non spegne l'apparecchio	Il galleggiante nel cesto filtrante (D 21) non si muove	Liberare il galleggiante
	Galleggiante nel cesto filtrante (D 21) difettoso	Riparazione al centro assistenza
Fuoriuscita di polvere o sporcizia dall'apparecchio	Filtro (A 15/16/17) non presente o non montato correttamente	Inserire il filtro mancante o verificare il corretto inserimento del filtro

Garanzia

- Per questo apparecchio forniamo 24 mesi di garanzia. In caso di un impiego per uso commerciale decade la garanzia.
- I danni riconducibili ad usura, sovraccarico o utilizzo improprio non sono coperti da garanzia. Alcune parti sono soggette a normale usura e non sono coperte da garanzia. Si tratta in particolare di: filtri o inserti) oppure per danneggiamenti delle parti fragili (p. es. interruttori)
- Requisito essenziale per le prestazioni in garanzia è inoltre che le indicazioni riportate alla voce Pulizia e Manutenzione siano state rispettate.
- I danni che siano risultati da difetti del materiale o errori di costruzione verranno eliminati senza alcun costo, tramite sostituzione del prodotto o la riparazione dello stesso.
Per usufruire della garanzia è necessario che l'apparecchio sia spedito - smontato - al rivenditore unitamente alla prova d'acquisto e al tagliando di garanzia.

Servizio di riparazione

- Le riparazioni che non siano coperte da garanzia potranno essere eseguite a pagamento dal nostro Centro di Assistenza tecnico. Il nostro Centro di Assistenza tecnico vi farà volentieri un preventivo. Potremo accettare solo quelle apparecchiature che siano state adeguatamente imballate e sufficientemente affrancate.
- **Attenzione:** Si prega di consegnare l'apparecchiatura, in caso di reclamo o di riparazione, pulita e con l'indicazione del difetto, all'indirizzo del nostro Servizio di Assistenza tecnica.
Le apparecchiature inviate non affrancate - come merce voluminosa, per espresso o con altra spedizione speciale - non potranno essere accettate.
- Lo smaltimento degli apparecchio difettosi consegnati viene effettuato gratuitamente.

Spis treści

Przeznaczenie	59
Opis ogólny	59
Zawartość opakowania	60
Przegląd	60
Opis działania	60
Oznaczenia graficzne do zastosowania dysz i filtrów	60
Dane techniczne	61
Zasady bezpieczeństwa	61
Symbole zawarte w instrukcji	61
Símbolos en el aparato	61
Ogólne zasady bezpieczeństwa	62
Składanie	63
Uruchamianie	63
Włączanie i wyłączanie	63
Zastosowanie końcówek	64
Odkurzanie mokrych powierzchni	64
Odkurzanie na sucho	64
Wydmuchiwanie	65
Czyszczenie/Konserwacja	65
Czyszczenie urządzenia	65
Konserwacja	66
Przechowywanie	66
Utylizacja, ochrona środowiska	66
Części zamienne/Akcesoria	67
Poszukiwanie błędów	68
Gwarancja	69
Serwis naprawczy	69
Tłumaczenie oryginalnej deklaracji zgodności WE	115
Rysunek samorozwijający	120
Grizzly Service-Center	121



Instrukcja obsługi jest częścią składową produktu. Zawiera ona ważne wskazówki dotyczące bezpieczeństwa, eksploatacji i utylizacji. Przed rozpoczęciem użytkowania produktu należy się zapoznać ze wszystkimi wskazówkami dotyczącymi obsługi i bezpieczeństwa. Produkt należy użytkować tylko zgodnie z opisem i podanym przeznaczeniem. Instrukcję należy przechowywać starannie, a w przypadku przekazania produktu osobom trzecim należy dostarczyć nabywcy kompletną dokumentację.

Przeznaczenie

Urządzenie jest przeznaczone do odkurzania do pracy na sucho i mokro np. w pomieszczeniach gospodarstwa domowego, warsztatach do majsterkowania, w samochodach lub garażach. Urządzenie można stosować jako dmuchawę lub do odsysania wody.

To urządzenie nie jest przeznaczone do zastosowania komercyjnego. W przypadku użytkowania komercyjnego wygasają prawa z tytułu gwarancji.

Wciąganie odkurzaczem substancji palnych, wybuchowych lub szkodliwych dla zdrowia jest niedozwolone. Producent nie odpowiada za szkody wywołane niezgodnym z przeznaczeniem stosowaniem lub nieprawidłową obsługą urządzenia.

Opis ogólny



Ilustracje sposobu obsługi i konserwacji znajdziesz na stronie 2 i 3.

Zawartość opakowania

Rozpakuj urządzenie i sprawdź, czy jest ono kompletne. Urządzenie jest dostarczane z założoną głowicą silnikową (A 1). Aby zdjąć głowicę silnikową otwórz  zatrzask (A 6). Prawidłowo posegreguj i usuń materiały opakowania.

- A**
- 1 Obudowa silnika
 - 2 Uchwyt do przenoszenia
 - 8 Zbiornik na zabrudzenia
 - 9 4 nogi z rolkami i wnękami na przystawki
 - 12 Teleskopowa rura ssąca
 - 13 Wąż ssący
 - 15 Filtr z pianki
 - 16 Filtr fałdowany z pokrywy filtra (16a) (już montowane)
 - 17 Worek z filtrem papierowych od odkurzania drobnego pyłu
 - 18 Dysza podłogowa
 - 20 Końcówka do odkurzania fug
 - 2 Śruby z gniazdem krzyżowym
 - Instrukcja obsługi

Przegląd

- A**
- 1 Obudowa silnika
 - 2 Uchwyt do przenoszenia
 - 3 Włącznik/ wyłącznik
 - 4 4 gniazda dla urządzeń dodatkowych
 - 5 Króciec dmuchający
 - 6 2 zatrzask
 - 7 Króciec ssący (niewidoczny)
 - 8 Zbiornik na zabrudzenia
 - 9 4 nogi z rolkami
 - 10 Kabel sieciowy
 - 11 Uchwyt na kabel
 - 12 Teleskopowa rura ssąca
 - 13 Wąż ssący z
 - 14 Uchwyt z elementem regulacji strumienia powietrza

- 15 Filtr z pianki do odkurzania na mokro
- 16 Filtr fałdowany z pokrywy filtra (już montowane)
- 17 Worek z filtrem papierowych do odkurzania dużych zanieczyszczeń
- 18 Dysza podłogowa
- 19 Gniazdko urządzenia (niewidoczny)
- 20 Końcówka do odkurzania fug

- B** 27 Śruba spustowa

- D**
- 21 Kosz filtra
 - 22 Wypustki papierowego worka filtracyjnego
 - 23 Króciec ssący
 - 24 Pierścień uszczelniający
 - 25 Występ na króćcu zasysania
- F** 26 Uchwyt na kabel zasilający

Opis działania

Odkurzacz do pracy na mokro i sucho jest wyposażony w stabilny pojemnik z tworzywa sztucznego i zbiornik na zabrudzenia. Rolki umożliwiają dużą zwrotność urządzenia. Przy odkurzaniu na mokro strumień powietrza zasysanego jest wyłączany przez specjalny pływak po napełnieniu zbiornika.

Poza tym urządzenie posiada funkcję wydmuchiwanie powietrza. Funkcje elementów urządzenia są podane w poniższym opisie.

Oznaczenia graficzne do zastosowania dysz i filtrów



Dysza do odkurzania dywanów.



Dysza do odkurzania gładkich powierzchni i twardych podłóg.



Dysza do odkurzania kurzu i brudu z fug i rowków.



Dysza specjalna do odkurzania poduszek i materaców.



Dysza specjalna do czyszczenia samochodu



Filtr do wchłaniania płynów.



Filtr nie jest przeznaczony do wchłaniania płynów.



Filtr do wchłaniania suchych zabrudzeń z gospodarstwa domowego, garażu i warsztatu.



Filtr do wchłaniania drobnego pyłu, np. pyłu kamiennego i drewnianego.

Dane techniczne

Napięcie sieciowe U 220-240 V~,
50/60 Hz

Moc pobierana silnika
(moc przyłączowa) P 1400 W

Klasa zabezpieczenia I

Typ zabezpieczenia IPX4

Siła ssania 17 kPA (170 mbar)

Długość kabla 4 m

Pojemność zbiornika na brud (brutto)..23 l

Użyteczna pojemność

zbiornika (woda)ok. 17 l

Ciężar (wł. z wszystkimi

przystawkami).....ok. 6,6 kg

Zmiany techniczne i optyczne mogą być dokonywane bez zapowiedzi w ramach procedur rozwoju technicznego. Wszelkie wymiary, wskazówki i dane tej instrukcji obsługi są w związku z tym niewiążące. W związku z tym wyklucza się wszelkie roszczenia prawne zgłaszane na podstawie tej instrukcji obsługi.

Zasady bezpieczeństwa

Urządzenie to mogą obsługiwać dzieci od 8 roku życia, a także osoby o zmniejszonych zdolnościach fizycznych, zmysłowych czy umysłowych, czy też osoby dysponujące niedostatecznym doświadczeniem oraz wiedzą, pod warunkiem, że praca odbywa się pod nadzorem albo po instruktażu w zakresie bezpiecznej eksploatacji urządzenia i ze zrozumieniem istniejących zagrożeń. Dzieciom nie wolno bawić się urządzeniem. Dzieciom nie wolno bez nadzoru wykonywać czyszczenia i konserwacji.

Symbole zawarte w instrukcji



Znaki niebezpieczeństwa z informacjami dot. zapobiegania wypadkom.



Znaki nakazowe z informacjami dot. zapobiegania wypadkom.



Wyjąć wtyk sieciowy.



Włożyć wtyk sieciowy.



Wskazówki zawierające informacje dot. lepszego użytkowania urządzenia.

Símbolos en el aparato



Maszyn nie należy wyrzucać razem z odpadami domowymi.

Ogólne zasady bezpieczeństwa



Uwaga! Przy korzystaniu z narzędzi elektrycznych należy przestrzegać podanych poniżej podstawowych środków bezpieczeństwa, zabezpieczających przed porażeniem prądem elektrycznym, zranieniem i pożarem:

W ten sposób unikniesz wypadków i zranień:

- Nigdy nie zostawiaj gotowego do pracy urządzenia bez opieki w miejscu pracy.
- Urządzeniem nie wolno odkurzać ludzi ani zwierząt.
- Przewodu ssącego ani dysz nie kierować podczas pracy na siebie ani na inne osoby, a w szczególności nie w kierunku oczu ani uszu. Istnieje niebezpieczeństwo zranienia.
- Nie wciągaj gorących, żarzących się, wybuchowych ani szkodliwych dla zdrowia substancji. Do takich substancji zaliczają się np. gorący popiół, benzyna, rozpuszczalniki, kwasy i zasady (ługi). Niebezpieczeństwo zranienia.
- Podczas pracy dysza i rura ssąca nie mogą się znaleźć na wysokości głowy. Niebezpieczeństwo zranienia.

W ten sposób unikniesz wypadków i zranień wskutek porażenia prądem:

- Uważaj, by nie uszkodzić kabla prądowego przez przeciąganie go po ostrych krawędziach, za-

ciskanie między przedmiotami lub mocne pociągnięcie.

- Przed każdym użyciem sprawdź, czy przewód sieciowy i przedłużacz nie są uszkodzone i nie wykazują objawów zużycia. Nie używaj urządzenia, jeżeli kabel jest uszkodzony lub zużyty. Niebezpieczeństwo zranienia.
- Jeżeli kabel zasilający tego urządzenia jest uszkodzony, to musi on zostać wymieniony przez producenta lub jego serwis albo osobę posiadającą podobne kwalifikacje - tylko w ten sposób można zapewnić bezpieczeństwo urządzenia.
- Wyłącz urządzenie i wyjmij wtyczkę kabla prądowego z gniazdka:
 - Gdy nie używasz urządzenia, transportujesz je, pozostawiasz je bez opieki,
 - kontrolujesz lub usuwasz blokadę,
 - wykonujesz prace konserwacyjne, oczyszczasz urządzenie lub wymieniasz akcesoria bądź jeżeli przewód sieciowy jest uszkodzony
 - jeżeli kabel prądowy jest uszkodzony albo splątany,
 - a także po zetknięciu się urządzenia z ciałami obcyymi lub w razie stwierdzenia anormalnych wibracji
- Nie należy ciągnąć za przewód zasilający w celu wyjęcia wtyczki z gniazda sieciowego lub przesunięcia urządzenia. Przewód zasilający chronić przed wysokimi temperaturami, kontaktem z olejem i ostrymi krawędziami.

- Uważaj, by napięcie sieciowe było zgodne z danymi znajdującymi się na tabliczce znamionowej.
- Podłączaj wtyczkę urządzenia tylko do gniazdek, które są zabezpieczone bezpiecznikiem o wartości co najmniej 16A.
- Urządzenie podłączać do gniazda chronionego wyłącznikiem różnicowo-prądowym o pomiarowym napięciu wyłączającym o wartości nie większej niż 30 mA.

W ten sposób unikniesz uszkodzeń urządzenia i wynikających stąd szkód osobowych:

- Uważaj, by urządzenie było prawidłowo zmontowane; filtry muszą się znajdować w prawidłowej pozycji.
- Nie pracuj urządzeniem bez założonych filtrów. Mogłoby to spowodować uszkodzenie urządzenia.
- Używaj tylko dostarczonych i zalecanych przez nasze Centrum Serwisowe części zamiennych i akcesoriów (zob. „Części zamienne/Akcesoria”). Stosowanie części innych producentów prowadzi do natychmiastowej utraty uprawnień gwarancyjnych.
- Zlecaj naprawy wyłącznie autoryzowanym przez naszą firmę warsztatom serwisowym.
- Przestrzegaj wskazówek dotyczących czyszczenia oraz konserwacji urządzenia.
- Przechowuj urządzenie w suchym, zamkniętym i niedostępnym dla dzieci miejscu.

Składanie



Wymij wtyczkę urządzenia z gniazdka Niebezpieczeństwo porażenia prądem elektrycznym.



Urządzenie zostało dostarczone z zamontowanym już z filtr harmonijkowy (**D** 16).



1. Zamocuj uchwyt (2) śrubami z gniazdem krzyżowym (2a).
2. Nałóż filtry:
 - filtr z pianki do odkurzania na mokro (**C** 15)
 - filtr harmonijkowy (**D** 16) do odkurzania na sucho
 - worek z filtrem papierowym (**D** 17).

Nigdy nie odkurzaj bez założonych filtrów.
3. Załóż obudowę silnika (1) na zbiornik (8) na brud i zamknij obudowę  zatrzaskami (6).
4. Podłącz wąż ssący (13) i przystawki (zamknięcie bagnetowe).

Uruchamianie



Przed rozpoczęciem pracy odwinąć całkowicie wąż próżniowy (**A** 13).

Włączanie i wyłączanie



Włóż wtyczkę urządzenia do gniazdka.

Włączenie odkurzacza:

Włącznik/wyłącznik (**A** 3) w pozycję „I”.

Wyłączenie odkurzacza:

Włącznik/wyłącznik (**A** 3) w pozycję „O”.

Aby rozpocząć odkurzanie, włóż wtyczkę narzędzia elektrycznego do gniazdka w urządzeniu (A 19).

Do urządzenia wolno podłączać tylko narzędzia elektryczne o mocy max. 2200 W.

Włączanie narzędzia elektrycznego + odkurzacza:

1. Przechylił włącznik-wyłącznik (A 3) w położenie
2. Włączył narzędzie elektryczne.

i Przy włączaniu narzędzia elektrycznego włącza się też automatycznie odkurzacz. Po wyłączeniu narzędzia elektrycznego odkurzacz wyłącza się z opóźnieniem.

Zastosowanie końcówek

Końcówka do podłogi (A 18):
do odkurzania na mokro i na sucho powierzchni gładkich i wykładzin dywanowych.

Końcówka do odkurzania fug (A 20):
do odkurzania fug, narożników i grzejników.

C Odkurzanie mokrych powierzchni

1. Aby odkurzać na mokro proszę nałożyć filtr z pianki (15) na kosz filtra (21). Aby uniknąć rozerwania filtra piankowego (15), należy:
 - używać tylko suchych filtrów piankowych;
 - w celu włożenia filtra odwinąć nieco jego krawędź i następnie zwinąć ją z powrotem.

2. Wypompowywanie: Chwytnąjąc za uchwyt (A 14) zanurzyć wąż próżniowy (A 13) w zbiorniku z wodą i wypompować wodę.
3. Zbiornik zanieczyszczeń opróżniać natychmiast po odkurzeniu, ponieważ nie jest on skonstruowany do przechowywania płynów (patrz „Czyszczenie/Konserwacja“).



Nie wchodzić do wypompowywanej wody. Niebezpieczeństwo porażenia prądem elektrycznym.



Gdy zbiornik na brud jest pełen, pływak zamyka otwór ssący, co powoduje przerwanie odkurzania. Wyłącz urządzenie i opróżnij pojemnik na brud.



Natychmiast wyłącz urządzenie, jeżeli zacznie z niego wypływać piana lub ciecz.



Odkurzanie na sucho



Urządzenie zostało dostarczone z zamontowanym już workiem z filtru harmonijkowy (16).

1. Aby rozpocząć odkurzanie na sucho, załóż filtr fałdowany (16) na kosz filtra (21) na obudowie silnika. Wywinęta na zewnątrz uszczelka wargowa musi przy tym wskazywać w kierunku przeciwnym do obudowy silnika.
2. Załóż pokrywę filtra (16a) i zablokuj ją przez lekkie obrócenie.



Opcjonalnie dostępny jest filtr fałdowany, którego można używać w miejsce dostarczonego w zestawie filtra z materiału (patrz „Części zamienne/Akcesoria“).

Odkurzenie z workiem papierowym:



Aby filtr fałdowany nie zapchał się zbyt szybko, zalecamy stosowanie worka papierowego.

Zakładanie filtra papierowego

1. Odegnij boczne języki (22) worka filtra papierowego (17) wzdłuż perforowanej linii na dół.
2. Załóż torbę filtra papierowego (17) z krótkim językiem (22) skierowanym na znajdujący się wewnątrz króciec ssący (23) (patrz strzałka ➔). Pierścień uszczelniający (24) otworu worka filtra papierowego musi dokładnie zamykać mostek na króćcu ssącym.



Opcjonalnie dostępny jest worek filtracyjny do pyłów, którego można używać w miejsce dostarczonego w zestawie worek papierowy (patrz „Części zamienne/Akcesoria”).

Odkurzenie drobnych pyłów:

Podczas niektórych procesów odsysania (np. szlifowanie farb i lakierów, frezowanie lub wiercenie w murach, szlifowanie lub wiercenie w twardym drewnie) mogą powstawać pyły szkodliwe dla zdrowia. Przy takich drobnych pyłach zalecamy stosowanie poniższej dostępnej opcjonalnie kombinacji filtrów (patrz „Części zamienne/akcesoria”):

1. Filtr harmonijkowy (16)
2. Worek z filtrem do drobnego pyłu z włókniny, stosowany zamiast znajdującego się w zakresie dostawy worka z filtrem papierowym (17).



Wydmuchiwanie



Funkcję przedmuchiwania zaleca się bez zastosowania filtra.

Do dmuchania podłączyć wąż (13) do króćca (5) głowicy silnika.

Czyszczenie/Konserwacja



Wymij wtyczkę urządzenia z gniazdka Niebezpieczeństwo porażenia prądem elektrycznym.



Przed każdym użyciem sprawdzaj, czy urządzenie nie wykazuje widocznych gołym okiem uszkodzeń, jak np. uszkodzony kabel prądowy; natychmiast zlecaj naprawę lub wymianę uszkodzonych części.

Czyszczenie urządzenia



Nie spryskuj urządzenia wodą i nie używaj ostrych środków czyszczących ani rozpuszczalników. Może to spowodować uszkodzenie urządzenia.

- Po zakończeniu odkurzenia opróżnij zbiornik (A 8). Zassaną ciecz możesz spuścić po otwarciu śruby spustowej (B 27).
- Oczyszczyć zbiornik na brud wilgotną szmatką.
- Wymyj filtr piankowy (A 15) ciepłą wodą z mydłem i pozwól mu wyschnąć na powietrzu.

- Pełny worek papierowy (**A** 17) należy wymieniać na nowy (zamawianie worków zobacz rozdział „Części zamienne/ Akcesoria“).
- Wytrześć filtr harmonijkowy (**D** 16) i oczyścić go pędzlem lub zmiotką.

Konserwacja

- Urządzenie nie wymaga konserwacji.

Przechowywanie

- F** - W celu przechowania zawiesić kabel zasilający (10) na uchwycie (26). Zamocować kabel zasilający za pomocą uchwytu na kabel (11).
- Do przechowywania dysz służą porty (**A** 4) na części silnika.
- Sposób przechowywania węża ssawnego (13) i rur ssawnych (12) pokazano na przykładzie na ilustr. **F**.
- Zlecaj naprawy wyłącznie autoryzowanym przez naszą firmę warsztatom serwisowym.

Utylizacja, ochrona środowiska

Przeznacz urządzenie, jego akcesoria i opakowanie do zgodnej z przepisami o ochronie środowiska naturalnego utylizacji.



Maszyn nie należy wyrzucać razem z odpadami domowymi.

Oddaj urządzenie w punkcie recyklingowym. Użyte w produkcji urządzenia elementy z tworzyw sztucznych i metalu można od siebie oddzielić i poddać oddzielnej utylizacji. Zwróć się po poradę do naszego Centrum Serwisowego. Utylizację przesłanych nam uszkodzonych urządzeń przeprowadzamy bezpłatnie.

Części zamienne/Akcesoria

Części zamienne i akcesoria można zakupić na
www.grizzly-service.eu

Jeżeli nie masz dostępu do Internetu, skontaktuj się telefonicznie z Centrum Serwisowym (patrz strona 39 „Service-Center”). Miej pod ręką wymienione poniżej numery katalogowe.

Pos. Instrukcja obsługi	Pos. Rysunek samo-rozwijający	Oznaczenie	Przeznaczenie	Nr. artykułu czenie
A 1+21	2+3	Obudowa silnika		91104779
A 2	1	Uchwyt do przenoszenia		91104770
A 9	7	Krażek ze schowkami na akcesoria, 1 szt		72800092
A 8	4.2+6	Zbiornik na zabrudzenia		91104777
A 6	4.1	Zatrask		91104776
A 12	15	Teleskopowa rura ssąca		91104187
A 13	14	Wąż ssący		72800218
A 14	11	Uchwyt z elementem regulacji strumienia powietrza		91104782
A 15	13	Filtr z pianki, 3 szt.		30250101
A 16	17	Filtr fałdowany z pokrywy filtra		91092030
A 17	14	Worek z filtrem papierowych, 5 szt.		30250133
A 18	12	Dysza podłogowa		72800214
A 20	13	Końcówka do odkurzania fug		91099005
B 27	5	Śruba spustowa		91104778

Dostępne dodatkowo:

Oznaczenie	Wykonanie	Przeznaczenie	Nr artykułu
Worek filtracyjny do pyłów 30 l	5 szt.		30250110
Filtr fałdowany bez pokrywy filtra	z wewnętrzną plecionką stalową		91099009
Pokrywy filtra	dla filtr fałdowany		91092036
Końcówka do odkurzania tapicerek i obić mebli	czarny		72800040
Końcówka samochodowa	czarny		91096445

Poszukiwanie błędów

Problem	Możliwa przyczyna	Sposób usunięcia
Urządzenie nie uruchamia się	Brak zasilania prądem	Sprawdź gniazdko, przewód, wtyczkę i bezpiecznik, ew. naprawa przez specjalistę elektryka
	Uszkodzony włącznik-wyłącznik (A 3)	Naprawa w punkcie serwisowym
	Zużyte szczotki węglowe	
	Uszkodzony silnik	
Słabe ssanie lub brak ssania	Zatkany układ węży (A 13/14) lub końcówki (A 18/20)	Usuń zatory i blokady
	Nieprawidłowo złożone rury ssące (A 12)	Prawidłowo złoż rury ssące
	Otwarty pojemnik na brud (A 8)	Zamknij pojemnik na brud
	Pełny pojemnik na brud (A 8)	Opróżnij pojemnik na brud
	Pełny lub zatkany filtr (A 15/16/17)	Opróżnij, oczyść lub wymień filtr
	Pływak w koszu filtrującym (D 21) nie porusza się	Zwolnić pływak
	Pływak w koszu filtrującym (D 21) jest uszkodzony	Naprawa realizowana przez serwis
Pływak nie wyłącza urządzenia	Pływak w koszu filtrującym (D 21) nie porusza się	Zwolnić pływak
	Pływak w koszu filtrującym (D 21) jest uszkodzony	Naprawa realizowana przez serwis
Pył lub brud zostanie wydmuchany z urządzenia	Filtr (A 15/16/17) nie jest zamontowany lub nie jest zamontowany prawidłowo.	Włóż brakujący filtr lub sprawdź prawidłowe osadzenie filtra

Gwarancja

Na niniejsze urządzenie udzielamy 24-miesięcznej gwarancji. W przypadku użytkowania komercyjnego wygasają prawa z tytułu gwarancji.

Szkody wywołane naturalnym zużyciem, przeciążeniem lub nieprawidłową obsługą są wykluczone z zakresu gwarancji. Niektóre części konstrukcyjne ulegają normalnemu zużyciu i są wykluczone z zakresu gwarancji.

Są to w szczególności: (np. filtry lub nasadki), oraz na uszkodzenia części delikatnych (np. przełączniki), o ile dotyczące ich reklamacje nie są spowodowane wadami materiałowymi. Z zakresu gwarancji wyklucza się również wszelkie szkody wywołane niewystarczającym smarowaniem. Warunkiem skorzystania ze świadczeń gwarancyjnych jest ponadto przestrzeganie podanych w niniejszej instrukcji czasokresów konserwacyjnych oraz wskazówek dotyczących czyszczenia, konserwacji i napraw urządzenia. Szkody wywołane wadami materiałowymi lub produkcyjnymi zostaną bezpłatnie usunięte przez dostarczenie zastępczego urządzenia bądź naprawę. Próby samodzielnej naprawy urządzenia wzgl. jego rozebranie albo otwarcie obudowy silnika przez osoby nieupoważnione powodują wygaśnięcie gwarancji. Warunkiem skorzystania ze świadczenia gwarancyjnego jest przekazanie nierozmontowanego urządzenia wraz z dowodem zakupu i gwarancji naszemu Centrum Serwisowemu.

Serwis naprawczy

Naprawy nie objęte gwarancją można zlecać odpłatnie naszemu centrum serwisowemu. Centrum serwisowe chętnie sporządzi odpowiedni kosztorys. Przyjmujemy tylko urządzenia nadesłane w odpowiednim opakowaniu z opłaceniem pełnego kosztu przesyłki. Ryzyko związane z transportem ponosi nadawca.

Uwaga: uszkodzonych urządzeń nie należy nigdy wysyłać z pełnym zbiornikiem oleju. Ewentualne szkody materialne (olej wypływa, gdy urządzenie leży na boku lub „do góry nogami“) i szkody pożarowe podczas transportu obciążają nadawcę. W przypadku reklamacji gwarancyjnej lub zlecenia naprawy należy dostarczyć oczyszczone urządzenie wraz z informacją o usterce pod adres naszego punktu serwisowego.

Przesyłki nadane bez uiszczenia wystarczającej opłaty pocztowej, w charakterze przesyłki o nietypowych wymiarach, ekspresem czy inną przesyłką specjalną nie będą przyjmowane.

Utylizację przesłanych nam uszkodzonych urządzeń przeprowadzamy bezpłatnie.

Obsah

Použití	70
Obecný popis	70
Rozsah dodávky	70
Přehled	71
Popis funkce	71
Piktogram pro nasazení nástavců a filtrů.....	71
Technická data	72
Bezpečnostní pokyny	72
Symboly v návodu	72
Symboly na přístroji.....	72
Všeobecné bezpečnostní pokyny.....	73
Montáž	74
Uvedení do provozu	74
Zapnutí/vypnutí	74
Použití hubic	75
Mokrý vysávání	75
Suché vysávání	75
Funkce foukání	76
Čištění/údržba	76
Čištění nástroje.....	76
Údržba	76
Uložení	76
Likvidace/ochrana životního prostředí	76
Náhradní díly/Příslušenství	77
Hledání chyb	78
Záruka	79
Opravy Služby	79
Překlad originálního prohlášení o shodě CE	116
Rozvinutý výkres	120
Grizzly Service-Center	121



Návod k obsluze je součástí tohoto výrobku. Obsahuje důležité pokyny týkající se bezpečnosti, používání a likvidace. Před použitím výrobku se seznamte se všemi pokyny k obsluze a bezpečnosti. Výrobek používejte jen k popsaným účelům a v rámci uvedených oblastí použití. Návod dobře uschovejte a při předávání výrobku třetímu předějte i všechny podklady.

Použití

Tento nástroj je určený pro mokré a suché vysávání v domáckém prostředí jako např. v domácnosti, v kutilské dílně, v autě anebo v garáži. Přístroj lze používat také jako ventilátor nebo na odsávání vody.

Tento přístroj není určený pro komerční využití. Při komerčním použití záruka zanikne.

Vysávání hořlavých, výbušných anebo zdraví škodlivých látek je zakázáno. Výrobce neručí za škody, vzniklé předpisům neodpovídajícím použitím anebo nesprávnou obsluhou.

Obecný popis



Obrázky týkající se ovládání přístroje najdete na straně 2+3.

Rozsah dodávky

Vybalte přístroj a zkontrolujte, zda je kompletní. Přístroj je dodáván s nasazenou hlavou motoru (A 1).

Pro sejmutí hlavy motoru a vyjmutí příslušenství otevřete  uzavírací úchytky (A 6).

Řádně zlikvidujte obalový materiál.

- A**
- 1 Motorová skříň
 - 2 Přenášeč rukojeť
 - 8 Nádrž na nečistoty
 - 9 4 nožičky s kolečky
 - 12 Teleskopická sací trubice
 - 13 Nasávací hadice
 - 14 Rukojeť regulaci vzduchu
 - 15 Pěnovkový filtr pro mokré vysávání
 - 16 Skládaný filtr a víko filtru (16a) pro suché vysávání (již namontovaný)
 - 17 Papírový sáčkový filtr na vysávání jemného prachu
 - 18 Podlahová hubice
 - 20 Štěrbinová hubice
 - 2 šroubů s křížovou drážkou
 - Návod k obsluze
 - 15 Pěnovkový filtr pro mokré vysávání
 - 16 Skládaný filtr a víko filtru (již namontovaný)
 - 17 Papírový sáčkový filtr k vysávání hrubých nečistot
 - 18 Podlahová hubice
 - 19 Zásuvka přístroje (není viditelné)
 - 20 Štěrbinová hubice
- B**
- 27 Výpustný šroub
- D**
- 21 Filtrační koš
 - 22 Lamela na sáčku papírového filtru
 - 23 Nasávací hrdlo
 - 24 Těsnicí kroužek
 - 25 Příčka na nasávacím hrdle

Obalový materiál řádně zlikvidujte.

Přehled

- A**
- 1 Motorová skříň
 - 2 Přenášeč rukojeť s držákem pro síťový kabel
 - 3 Za-/vypínač
 - 4 4 nástrčné nosiče pro příslušenství
 - 5 Přípojka foukání
 - 6 2 uzavírací klipsy
 - 7 Přípojka sací hadice (není viditelné)
 - 8 Nádrž na nečistoty
 - 9 4 nožičky s kolečky
 - 10 Síťový kabel
 - 11 držák kabelu
 - 12 Teleskopická sací trubice
 - 13 Nasávací hadice
 - 14 Rukojeť regulaci vzduchu

- F**
- 26 držák síťového kabelu

Popis funkce

Tento vysavač na suché a mokré vysávání je vybavený stabilní plastovou nádrží pro nabírání nečistot. Nožičky s otočnými kolečky dovolují velmi snadnou ovladatelnost tohoto nástroje. Přístroj je navíc vybaven funkcí foukání a zásuvkou k připojení dodatečného elektrospotřebiče. S funkcemi ovládacích částí se seznámíte v následujícím popisu.

Piktogram pro nasazení nástavců a filtrů



Nástavec k vysávání koberců.



Nástavec k vysávání hladkých ploch a tvrdých povrchů.



Nástavec k vysávání prachu a nečistot ze štěrbin a skulin.



Speciální nástavec k vysávání polstrování a matrací.



Speciální nástavec k čištění automobilů.



Filter k vysávání tekutin.



Filter není vhodný k vysávání tekutin.



Filter k vysávání suchých nečistot v domácnosti, garáži a dílně.



Filter k vysávání jemného prachu, například prachu vznikajícího při zpracování kamene a dřeva

Technická data

Jmenovité napětí

U220-240 V~, 50/60 Hz

Jmenovitý výkon (příkon) P 1400 W

Druh ochranyIPX4

Třída ochrany I

Nasávací síla 17 kPA (170 mbar)

Délka kabelu..... 4 m

Obsah nádoby na smetí (brutto) 23 l

Užitečný objem nádrže (voda) cca 17 l

Hmotnost (včetně všech dílů

příslušenství).....cca 6,6 kg

Technické a optické změny mohou být během dalšího vývoje provedeny bez ohlášení. Všechny rozměry, pokyny a údaje tohoto Návodu k obsluze jsou proto bez záruky. Právní nároky, které budou kladeny na základě tohoto Návodu k obsluze, nemohou proto být uplatněny.

Bezpečnostní pokyny

Tento přístroj mohou používat děti od 8 roků jakož i osoby se sníženými fyzickými, sensorickými anebo mentálními schopnostmi, anebo s nedostatkem zkušeností a vědomostí, pokud jsou pod dozorem anebo byli poučené o bezpečném používání přístroje a rozumějí rizikům, které z toho vyplývají. Děti si s přístrojem nesmí hrát. Děti nesmí vykonávat čištění a údržbu bez dozoru.

Symbyly v návodu



Výstražné značky s údaji pro zabránění škodám na zdraví anebo věcným škodám.



Příkazové značky s údaji pro prevenci škod.



Vytáhněte síťovou zástrčku.



Zastrčit síťovou zástrčku.



Informační značky s informacemi pro lepší zacházení s nástrojem.

Symbyly na přístroji



Stroje nepatří do domácího odpadu.

Všeobecné bezpečnostní pokyny



Pozor! Při používání elektrických nástrojů je třeba pro ochranu proti elektrickému úderu, nebezpečí poranění a požáru, dbát na následující zásadní bezpečnostní opatření:

Takto zabráníte nehodám a poraněním:

- Nikdy neponechávejte k provozu připravený přístroj na pracovišti bez dohledu.
- Přístroj nesmí být použit k odsávání na osobách a zvířatech.
- Během provozu nemířte sací hadicí a hubicemi na sebe či jiné osoby, zejména ne na oči a uši. Hrozí nebezpečí poranění.
- Nevysávejte horké, žhavé, hořlavé, výbušné anebo zdraví škodlivé látky. K těmto patří mezi jinými horký popel, benzín, rozpouštědla, kyseliny anebo louhy.
- Dýzy a sací trubka se nesmí během práce nacházet ve výši hlavy. Vzniká nebezpečí zranění.

Takto se vyhnete nehodám a poraněním skrz elektrický úder:

- Dbejte na to, aby se síťový kabel nepoškodil přetahováním přes ostré hrany, sevřením anebo tažením za kabel.
- Před každým použitím překontrolujte síťovou přípojku a prodlužovací kabel s důrazem na poškození a stárnutí. Přístroj nepoužívejte, pokud je kabel poškozený.

- Je-li přípojné vedení tohoto nástroje poškozené, musí být skrze výrobce anebo jeho servisní službu zákazníkům anebo podobně kvalifikovanou osobou nahrazené, aby se vyvarovalo ohrožením.
- Přístroj vždy vypněte a vytáhněte síťovou zástrčku v následujících případech:
 - jestliže přístroj nepoužíváte, pokud jej přepravujete anebo je-li bez dozoru;
 - jestliže přístroj kontrolujete, čistíte nebo odstraňujete blokování;
 - jestliže provádíte čisticí anebo údržbářské práce nebo když vyměňujete příslušenství;
 - jestliže je poškozen elektrický nebo prodlužovací kabel;
 - po styku s cizími tělesy nebo při abnormálních vibracích.
- Při vytahování zástrčky ze zásuvky ani při popotahování přístroje netahejte za síťovou napájecí šňůru. Síťovou napájecí šňůru chraňte před horkem, olejem a ostrými hranami.
- Dbejte na to, aby síťové napětí souhlasilo s údaji na typovém štítku.
- Zapojujte přístroj pouze k zásuvce, která je jistěna pro proud nejméně 16 A.
- Zapojte přístroj do zásuvky s proudovým chráničem (diferenciální proudová ochrana) s reakčním proudem nepřesahující 30 mA.

Takto zabráníte vzniku škod na přístroji a případně z nich plynoucímu poškození zdraví osob:

- Dbejte na to, aby přístroj byl správně smontován a aby filtry byly správně umístěny.
- Nepracujte bez filtru. Přístroj by tím mohl být poškozen.
- Používejte pouze ty náhradní díly a takové díly příslušenství, které dodává a doporučuje naše Service-Center (viz „Náhradní díly/Příslušenství“). Použití neznámých dílů vede k okamžité ztrátě nároku na záruku.
- Opravy nechte provádět pouze námi zmocněnými opravami.
- Dbejte na pokyny k čištění a údržbě přístroje.
- Uchovávejte přístroj v suchu a mimo dosahu dětí.

Montáž

Vybalte přístroj a zkontrolujte jeho úplnost (viz přehled). Patříčně odkliděte obalový materiál.



Vytáhněte síťovou zástrčku.



Při dodání přístroje je skládaný filtr (D 16) již namontován.

B

1. Pevně utáhněte držadlo (2) přiloženými šrouby s křížovou (2a) drážkou.
2. Vsaďte filtr:
 - Pěnovkový filtr pro mokré vysávání (C 15).
 - Skládaný filtr (D 16) k vysávání na sucho.
 - Papírový sáčkový filtr (D 17).

Nevysávejte nikdy bez filtru!

3. Nasadte kryt motoru (1) na nádrž (8) pro smetí a uzavřete  ho pomocí klipů (6).
4. Připojte sací hadici (13) a příslušenství (bajonetový uzávěr).

Uvedení do provozu



Při práci zcela odmotejte sací hadici (A 13).

Zapnutí/vypnutí



Zastrčte síťovou zástrčku nástroje do zásuvky.

Zapnutí vysavače:

Za-/vypínač (A 3) do polohy „I“.

Vypnutí vysavače:

Za-/vypínač (A 3) do polohy „0“.

Pro vysávání prachu zastrčte síťovou zástrčku elektrického nástroje do zásuvky na nástroji (A 19).

Zapojujte pouze elektrospotřebiče do max. výkonu 2200 W.

Zapnout elektrospotřebič + vysavač:

1. Překlopte zapínač/vypínač (A 3) do polohy.
2. Zapnout elektrospotřebič.



Při zapnutí elektrospotřebiče se automaticky připojí i vysavač. Po vypnutí elektrospotřebiče se vypne vysavač s časovým zpožděním.

Použití hubic

Hubice na podlahu (A 18):

pro mokré a suché vysávání hladkých ploch a kobereců.

Štěrbínová trubice (A 20):

pro vysávání štěrbin, rohů a topných těles.

C Mokré vysávání

- Pro mokré vysávání nasadíte pěnový filtr (15) na filtrační koš (21). Pro zabránění natrhnutí pěnového filtru (15),
 - použijte pouze suchý pěnový filtr;
 - okraj filtru při nasazování poněkud ohněte a poté jej shrňte nazpět.
- Odsávání (odčerpávání): Sací hadici (A 13) na držadle (A 14) ponořte do nádoby s vodou a vodu odčerpajte.
- Ihned po vysávání vyprázdněte nádobu na nečistoty, protože není zkonstruována k přechovávání tekutin (viz část „Čištění/údržba“).



Nestůjte ve vodě určené k odčerpání. Nebezpečí úrazu elektrickým proudem.



Je-li nádoba na smetí naplněná, uzavře plovák sací otvor a sací pochod se přeruší. Vypněte přístroj a vyprázdněte nádobu na smetí.



Při výstupu pěny anebo kapaliny přístroj ihned vypněte.



Suché vysávání



Při dodání přístroje je skládaný filtr (16) již namontován.

- Pro suché vysávání nasadíte skládaný filtr (16) na koš filtru na skříni motoru (21). Přitom musí nahoru vypouklá těsnicí chlopeň směřovat pryč od skříňe motoru.
- Nasadíte víko filtru (16a) a zajistíte ho lehkým pootočením.

Vysávání s papírovým sáčkovým filtrem:



Aby se skládaný filtr příliš rychle neucpal, doporučujeme jako doplněk použití papírového sáčkového filtru.

- Stisknete u perforace dolů lamelu (22) papírového sáčkového filtru (17).
- Nasadíte papírový sáčkový filtr (17) na nátrubek sací trubice ležící uvnitř (23) (viz ➔). Těsnicí kroužek (24) u otvoru filtračního sáčku musí úplně obepínat spojku (25) na sacím hrdle.



Variantně je k dispozici skládaný filtr (16), který lze použít namísto papírový sáčkový filtru, který je součástí dodávky (viz „Náhradní díly/Příslušenství“).

Vysávání jemného prachu:

Při určitém typu odsávání (například broušení barev a laků, frézování nebo vrtní do dřív, broušení nebo vrtní tvrdého dřeva) může vzniknout zdraví škodlivý prach. U tohoto typu jemného prachu doporučujeme použít následující volitelné kombinace filtrů (viz část „Náhradní díly/příslušenství“):

- Skládaný filtr (16)
- Sáček filtru na jemný prach z vlákniny, který je používán namísto dodávajícího papírového sáčku filtru (17).

E Funkce foukání

 Foukací funkci doporučujeme používat bez filtru.

K foukání nasuňte sací hadici (13) na přípojku (5) na hlavě motoru.

Čištění/údržba

 Vytáhněte síťovou zástrčku.

 Před každým použitím kontrolujte přístroj na očividná poškození, jako na př. poškozený síťový kabel, v případě potřeby jej nechte opravit anebo vyměnit.

Čištění nástroje

 Nepostříkujte tento nástroj vodou a nepoužívejte žádné ostré čisticí prostředky resp. rozpouštědla. Nástroj by se mohl poškodit.

- Po skončení provozu vyprázdněte nádobu (**A** 8) na smetí. Nasátou kapalinu lze vypustit odšroubováním výpustného šroubu (**B** 27).
- Vyčistěte nádobu na smetí vlhkým hadrem.
- Vymýjте filtr (**A** 15) z pěnové hmoty vlážnou vodou a mýdlem a nechte jej uschnout.
- Plný papírový sáčkový filtr (**A** 17) vyměňte (Pro dodatečné objednávky viz kapitolu „Náhradní díly/Příslušenství“).
- Vyklepte skládaný filtr (**D** 16) a vyčistěte jej štětcem anebo smetákem.

Údržba

- Přístroj je nevyžaduje údržbu.

Uložení

- F**
- Ke skladování zavěšte síťové přípojné vedení (10) do držáku (26). Síťové přípojné vedení upevněte držákem kabelu (11).
 - Ke skladování trysek slouží nástrčné porty (**A** 4) na motorové části.
 - Jak můžete uložit sací hadici (13) a nasávací potrubí (12) můžete vidět na příkladu na obrázku **F**.
 - Dbejte na pokyny k čištění a údržbě přístroje.

Likvidace/ochrana životního prostředí

Zlikvidujte prosím přístroje, které již nebudou použitelné, ekologicky.



Stroje nepatří do domácího odpadu.





Odevzdejte jej ve sběrně šrotu. Použité díly z plastu a kovu se tam dle druhu materiálu roztřídí a mohou se pak zavést do recyklace. Zeptejte se v našem Service-Center.

Likvidaci vašich zaslanych poškozených přístrojů provádíme bezplatně.





Náhradní díly/Příslušenství

Náhradní díly a příslušenství obdržíte na stránkách www.grizzly-service.eu

Pokud nemáte internet, tak prosím zavolejte na servisní středisko (viz „ Grizzly Service-Center “). Ujistěte se, že budete mít po ruce níže uvedená čísla objednávky.

Pol. Návod k obsluze	Pol. Rozvinutý výkres	Označení	Použití	Č. artiklu.
A 1+21	2+3	Motorová skříň		91104779
A 2	1	Přenášecí rukojeť		91104770
A 9	7	Vodicích válečků do úchytky příslušenství, 1 kus		72800092
A 8	4.2+6	Nádrž na nečistoty		91104777
A 6	4.1	Uzavírací klip		91104776
A 12	15	Teleskopická sací trubice		91104187
A 13	14	Nasávací hadice		72800218
A 14	11	Rukojeť regulaci vzduchu		91104782
A 15	16	Pěnovkový filtr, 3 ks		30250101
A 16	17	Skládaný filtr a víko filtru pro suché vysávání		91092030
A 17	14	Papírový sáčkový filtr, 5 ks		30250133
A 18	12	Podlahová hubice		72800217
A 20	13	Štěrbínová hubice		91099005
B 27	5	Výpustný šroub		91104778

Také se dodává:

Označení	Provedení	Použití	Č. artiklu.
Skládaný filtr bez filtračního víka	s vnitřním ocelovým výpletem		91099009
Filtračního víka	pro skládaný filtr		91092036
Sáčkový filtr na jemný prach 30 l	5 ks		30250110
Hubice na polštáře	Černá		72800040
Hubice pro auto	Černá		91096445

Hledání chyby

Problém	Možná příčina	Odstranění poruchy
Přístroj nespouští	Chybí síťové napětí	Kontrola zásuvky, kabelu, vedení, zástrčky a pojistky, po případě oprava elektroodborníkem
	Vadný spínač/vypínač (A 3)	Oprava servisní službou
	Opotřebované uhlíky	
	Vadný motor	
Malý nebo chybějící sací výkon	Hadicový systém (A 13/14) anebo hubice (A 18/20) jsou ucpané	Odstraňte důvody ucpání a blokování
	Sací trubice (A 12) není správně poskládaná	Sací trubici poskládejte správně
	Nádrž (A 8) je otevřená	Nádrž uzavřete
	Nádrž (A 8) je plná	Nádrž vyprázdněte
	Filter (A 15/16/17) je plný anebo ucpaný	Filter vyprázdněte, vyčistěte anebo vyměňte
	Plovák se v koši filtru (D 21) je ve špatné pozici (např. kvůli trhavým pohybům).	Přístroj vypnout, aby kulička klesla, poté opět zapnout.
	Plovák v koši filtru je (D 21) vadný	Oprava prostřednictvím zákaznického servisu
Plovák nevypne přístroj	Plovák se v koši filtru (D 21) nepohybuje	Uvolněte plovák
	Plovák v koši filtru je (D 21) vadný	Oprava prostřednictvím zákaznického servisu
Z přístroje je vyfukován prach nebo nečistoty.	Chybí filtr (A 15/16/17) nebo není správně namontován.	Nasadte chybějící filtr nebo ověřte správné usazení filtru.

Záruka

- Na tento přístroj poskytujeme záruku 24 měsíců. Při komerčním použití záruka zanikne.
- Škody, které byly způsobeny přirozeným opotřebením, přetížením anebo neodbornou obsluhou, jsou ze záruky vyloučeny. Určité konstrukční části podléhají jejich běžnému opotřebení a jsou proto ze záruky vyloučeny. Patří k nim především: Nože filtry nebo nástavce, nebo poškození křehkých dílů (např. spínače).
- Předpokladem pro poskytnutí záručního plnění je kromě toho, že byly dodrženy pokyny pro čištění a údržbu.
- Škody, které vznikly v důsledku závad materiálu anebo chyb výrobce, budou bezplatně odstraněny náhradní dodávkou anebo opravou. Předpokladem je, aby byl přístroj prodejci vrácen nerozložený a s dokladem o koupi a záruce.

Opravy Služby

- Opravy, které nepodléhají záruce, můžete nechat provést za úhradu v našem servisním středisku. Naše servisní středisko Vám ochotně vypracuje předběžný rozpočet nákladů. Můžeme se zabývat pouze přístroji, které byly zaslány dostatečně zabalené a vyplacené.
- **Pozor:** V případě reklamace anebo servisu zašlete prosím Váš přístroj na naši servisní adresu vyčištěný a s upozorněním na poruchu.
Nevyplacené – jako neskladné zboží, expres nebo zvláštní dopravou – zasláné přístroje nebudou přijaty.
- Likvidaci vašich zasláných poškozených přístrojů provádíme bezplatně.

Turinys

Naudojimas	80
Bendrasis aprašymas	80
Pristatomas komplektas/	
Priedai	80
Apžvalga	81
Veikimo aprašymas	81
Paveikslėliai, vaizduojantys filtrų ir	
antgalių įstatymą	81
Techniniai duomenys	82
Saugos nurodymai	82
Instrukcijoje naudojami simboliai	82
Paveikslėliai ant prietaiso	82
Bendrieji saugos nurodymai	83
Surinkimas	84
Valdymas	84
Įjungimas/išjungimas	84
Antgalių naudojimas	84
Šlapias siurbimas	85
Sausas siurbimas	85
Pūtimo funkcija	86
Valymas/	
Techninė priežiūra	86
Prietaiso valymas	86
Techninė priežiūra	86
Laikymas	86
Utilizavimas/aplinkos apsauga	86
Atsarginės dalys/Priedai	87
Klaidų paieška	88
Garantija	89
Remonto paslaugos	89
Originalios EB atitikties	
deklaracijos vertimas	117
Trimatis vaizdas	120
Grizzly Service-Center	121



Naudojimo instrukcija yra šios prietaiso dalis. Joje pateikiami svarbūs saugos, naudojimo ir šalinimo nurodymai. Prieš naudodami prietaisą susipažinkite su visais naudojimo ir saugos nurodymais. Naudokite prietaisą taip, kaip aprašyta ir tik nurodytiems naudojimo tikslams. Laikykite instrukciją saugioje vietoje ir perduodami prietaisą tretiesiems asmenims, perduokite jiems ir visus dokumentus.

Naudojimas

Prietaisas skirtas šlapiam ir sausam siurbimui namų aplinkoje, pvz., buityje, pomėgių patalpose, automobilyje arba garaže. Prietaisą taip pat galima naudoti ir kaip pūstuvą arba vandeniui siurbti. Draudžiama siurbti degias, sprogias arba sveikatai kenksmingas medžiagas. Prietaisas pritaikytas naudoti tik namų srityje. Šis prietaisas nepritaikytas profesionaliam nuolatiniam naudojimui. Gamintojas neatsako už žalą, patirtą nesilaikant šios instrukcijos nurodymų arba netinkamai naudojant įrenginį.



Bendrasis aprašymas



Paveikslėlius rasite puslapiuose nuo 2 iki 4.

Pristatomas komplektas/ Priedai

Prietaisą atsargiai išimkite iš pakuotės ir patikrinkite, ar yra visos toliau nurodytos dalys.

Prietaisas tiekiamas su įmontuota variklio galvute ( 1). Variklio galvutę nuimsite atsegę  spaustukus ( 6).

Pakuotę utilizuokite pagal nurodymus.

- A**
- 1 Variklio galvutė
 - 2 Rankena
 - 8 Nešvarumų surinkimo rezervuaras
 - 9 4 kojelės su ratukas ir priedų laikikliais
 - 12 Trijų dalių siurbimo vamzdis
 - 13 Siurbimo žarna su suimamąja dalimi
 - 14 Rankena su oro srauto regulia vimu
 - 15 Šlapio siurbimo poroloninis filtras
 - 16 Medžiaginis filtro maišelis sausajam siurbimui (jau įdėtas)
 - 17 Popierinis filtro maišelis stambiems nešvarumams siurbti
 - 18 Grindų valymo antgalis
 - 20 Tarpų antgalis
 - 2 varžtų su kryžmine įpjova
 - Eksploatavimo instrukcija

Apžvalga

- A**
- 1 Variklio galvutė + Maitinimo laido laikiklis
 - 2 Rankena
 - 3 Įjungimo / išjungimo jungiklis
 - 4 4 įkišamieji laikikliai priedams
 - 5 Pūtimo funkcijos jungtis
 - 6 2 spastukai
 - 7 Siurbimo funkcijos jungtis (nesimato)
 - 8 Nešvarumų surinkimo rezervuaras
 - 9 4 kojelės su ratukas
 - 10 Maitinimo laidas
 - 11 Laido laikiklis
 - 12 Teleskopinis siurbimo vamzdis
 - 13 Siurbimo žarna
 - 14 Rankena su oro srauto regulia vimu
 - 15 Šlapio siurbimo poroloninis filtras
 - 16 Gofruotas filtras+ uždaromojo dangtelio (16a) (jau įdėtas)

- 17 Popierinis filtro maišelis stambiems nešvarumams siurbti
- 18 Grindų valymo antgalis
- 19 Prietaiso lizdas
- 20 Tarpų antgalis

- B** 27 Atsukamas dangtelis

- D**
- 21 Filtro dėžutė
 - 22 Popierinio filtro maišelio liežuvėliai
 - 23 Jsiurbimo atvamzdis
 - 24 Sandarinamasis žiedas
 - 25 Jsiurbimo atvamzdžio elementas

- F** 26 Maitinimo laido laikiklis

Veikimo aprašymas

Šlapiojo ir sausojo valymo siurblyje yra stabilus rezervuaras, kuriame surenkami nešvarumai. Dėl ratukų ir kreipiamųjų ratukų prietaisas labai manevringas. Šlapio siurbimo metu plūduras nutraukia siurbiamojo oro srautą, kai rezervuaras prisipildo. Papildomai prietaise yra įdiegta pūtimo funkcija ir įrengtas prietaiso lizdas, į kurį galima įjungti elektrinius įrankius. Įrenginio valdymo dalių funkcijos aprašomos toliau.

Paveikslėliai, vaizduojantys filtrų ir antgalių įstatymą



Antgalis kilimams siurbti.



Antgalis lygiems paviršiams ir kietoms grindims siurbti.



Antgalis dulkems ir nešvarumams siurbti iš tarpų ir plyšių.



Specialus antgalis minkštiems baldams ir čiužiniams siurbti.



Specialus antgalis automobiliams valyti.



Filtras skysčiams susiurbti.



Filtras nėra tinkamas skysčiams susiurbti.



Filtras sausiesiems buities, garažo ir dirbtuvių nešvarumams susiurbti.



Filtras smulkioms dulkėms, pvz., akmens dulkėms ir medienos dulkėms susiurbti.

Techniniai duomenys

Vardinė impulsinė
įtampa U 220-240 V~, 50/60 Hz
Siurblio vardinė imamoji galia P 1400 W
Apsaugos klasė I
Apsaugos laipsnis IPX4
Siurbimo galia 17 kPA (170 mbar)
Ilgis maitinimo laidas 4 m
Rezervuaro tūris (bruto) 23 l
Naudingasis rezervuaro
tūris (vanduo) apie 17 l
Svoris (su visomis priedų
dalimis) apie 6,6 kg

Nuolat toliau tobulinant gaminius galimi techniniai ir optiniai pakeitimai, apie kuriuos iš anksto neįspėjama. Dėl šios priežasties neužtikriname, kad atitiks visi šioje eksploataavimo instrukcijoje pateikti matmenys, nurodymai ir duomenys. Dėl to mes nepriimame teisinių pretenzijų dėl eksploataavimo instrukcijoje pateikiamų duomenų.

Saugos nurodymai

Šiuo prietaisu gali naudoti vaikai nuo 8 metų ir sutrikusių fizinių, sensorinių ar psichinių gebėjimų asmenys arba tie, kuriems trūksta žinių ir patirties, jeigu jie yra prižiūrimi kitų asmenų arba jeigu jie buvo apmokyti saugiai naudotis prietaisu ir supranta galimą grėsmę. Vaikams negalima žaisti prietaisu. Neprižiūrimi vaikai negali valyti prietaiso ar atlikti jo techninės priežiūros.

Instrukcijoje naudojami simboliai



Pavojaus ženklas su duomenimis, kaip išvengti žalos žmonėms ir materialiniam turtui.



Privalomasis ženklas su duomenimis, kaip išvengti žalos materialiniam turtui.



Ištraukite tinklo kištuką.



Įkiškite maitinimo laido kištuką.



Informacinis ženklas, kuriam pateikiama informacijos, kaip geriau naudoti prietaisą.

Paveikslėliai ant prietaiso



Elektros prietaisų negalima išmesti kartu su buitinėmis atliekomis.

Bendrieji saugos nurodymai



Dėmesio! Siekiant apsisaugoti nuo elektros smūgio, sužeidimo ar gaisro pavojaus, dirbant su elektriniais prietaisais turi būti laikomasi šių pagrindinių saugos priemonių:

Taip elgdamiesi išvengsite nelaimingų atsitikimų ir sužeidimų:

- Niekada nepalikite naudojimui paruošto prietaiso be priežiūros darbo vietoje.
- Draudžiama prietaisu siurbti žmones ir gyvūnus.
- Naudodami prietaisą niekada nenukreipkite siurbimo žarnos ir antgalių į save ar kitus žmones, ypač į akis ir ausis. Kyla pavojus susižaloti.
- Nesiurbkite jokių karštų, įkaitusių, degių, sprogių arba sveikatai kenksmingų medžiagų. Šioms medžiagoms yra priskiriami pelenai, benzinai, tirpikliai, rūgštys arba šarmai. Gresia gaisro ir sužalojimo pavojus.
- Darbo metu draudžiama antgalius ir siurbiamąjį vamzdį laikyti galvos lygyje. Gresia sužalojimo pavojus.

Taip išvengsite elektros smūgio sukeltų nelaimingų atsitikimų ir sužeidimų:

- Atkreipkite dėmesį, kad tinklo kabelis nebūtų pažeistas traukiant per aštrias briaunas, užspaudžiant arba traukiant už kabelio.
- Kiekvieną kartą prieš naudodami

prietaisą patikrinkite, ar maitinimo ir ilginamasis laidai nepažeisti ir nesusidėvėję. Nenaudokite prietaiso, jeigu laidas apgadintas arba susidėvėjęs.

- Jeigu šio prietaiso maitinimo laidas pažeidžiamas, jį, kad nekeltų pavojaus, reikia paskirti pakeisti gamintojui arba jo klientų aptarnavimo skyriui arba panašiai kvalifikuotam asmeniui.
- Išjunkite prietaisą ir ištraukite iš lizdo kištuką:
 - kai prietaiso nenaudojate, jį gabenate arba paliekate be priežiūros;
 - prietaisą tikrinatė, valote arba tvarkote jam užsikirtus;
 - atliekate jo valymo ar priežiūros darbus arba keičiate dalis;
 - pažeistas maitinimo arba ilginamasis laidas;
 - buvo įsiurbti netinkami daiktai arba pajutote neįprastą vibraciją.
- Netraukite už laido, kad ištrauktumėte kištuką iš elektros lizdo. Saugokite laidą nuo karščio, tepalų ir aštrių kraštų.
- Įsitikinkite, kad maitinimo įtampa atitinka nurodytą techninių duomenų lentelėje.
- Prietaisą junkite tikiai prie kištukinio lizdo, kuris yra apsaugotas mažiausiai 16A.
- Prietaisą junkite prie kištukinio lizdo su sumontuotu nuotėkio srovės įtaisu (RCD jungikliu), kurio nuotėkio srovė neviršija 30 mA.



Dėmesio! Taip apsaugosite prietaisą nuo sugadinimo ir išvengsite galimai keliamo pavojaus žmonėms:

- Atkreipkite dėmesį, kad prietaisas būtų tinkamai surinktas ir filtrai būtų tinkamai įstatyti.
- Nedirbkite be filtrų. Prietaisas gali būti pažeistas.
- Naudokite tik originalias atsargines dalis ir reikmenis, kuriuos tiekia arba rekomenduoja mūsų techninio aptarnavimo centras. Naudojant svetimas dalis, iš karto prarandamos pretenzijos į garantiją.
- Prietaisą pristatykite taisyti tik mūsų įgaliotiems klientų aptarnavimo skyriams.
- Laikykitės prietaiso valymo ir techninės priežiūros nurodymų.
- Įrenginį laikykite sausoje vietoje, kur jo negalėtų pasiekti vaikai.

Surinkimas



Ištraukite iš lizdo kištuką. Gresia sužalojimo elektros smūgiu pavojus.



Prietaisas tiekiamas su jau įdėtu gofruotu filtru (D 16).

B

1. Rankeną (2) prisukite pridėtais varžtais su kryžmine įpjova (2a).
2. gofruotas filtras:
 - poroloninį filtrą šlapiajam siurbimui (C 15),
 - Gofruotas filtras (D 16) maišelij sausajam siurbimui,
 - popierinį filtro maišelij (D 17). Niekada nesiurbkite be filtrų!
3. Ant nešvarumų surinkimo rezervuaro (8) uždėkite variklio galvutę (1) ir pritvirtinkite spaustukais (6).
4. Prijunkite siurbimo žarną (13) (kaištinė jungtis) ir uždėkite priedus.

Valdymas



Dirbkite tiktai su visiškai išvyniota siurbiamąja žarna (A 13).

Įjungimas/išjungimas



Prietaiso kištuką įkiškite į tinklą.

Įjungimas: Nustatykite įjungimo/išjungimo jungiklį (A 3) į padėtį „I“.

Išjungimas: Nustatykite įjungimo/išjungimo jungiklį (A 3) į padėtį „0“.

Kad būtų galima nusiurbti dulkes, elektrinio įrankio kištuką įkiškite į prietaiso lizdą (A 19).

Prijunkite tiktai tuos elektrinius prietaisus, kurių galia neviršija 2200 vatų.

Įjungimas Elektrinis įrankis + Siurblys:

1. Nustatykite įjungimo/išjungimo jungiklį (A 3) į padėtį
2. Įjunkite elektrinį įrankį.



Įjungiant elektrinį įrankį automatiškai įsijungia ir siurblys. Išjungus elektrinį įrankį šiek tiek vėliau išsijungia ir siurblys.

Antgalių naudojimas

Grindų valymo antgalis (A 18):

lygiems paviršiams ir kiliminėms grindims šlapiai ir sausai siurbti.

Plyšių valymo antgalis (A 20): plyšiams, kampams ir radiatoriams išsiurbti.

C Šlapias siurbimas

1. Norėdami šlapiai siurbti, uždėkite poroloninį filtrą (15) ant filtro dėžutės (21). Kad nesuplyštų poroloninis filtras (15),
 - įstatykite tik sausą filtrą;
 - įstatydami filtrą šiek tiek atlenkite jo kraštą ir po to jį vėl ištiesinkite.
2. Nusiurbimas (išspūvimas): Už rankenos (A 14) panardinkite siurbiamąją žarną (A 13) į vandens talpyklą ir išsiurbkite vandenį.
3. Išsiurbus iškart ištuštinkite rezervuarą, nes jo konstrukcija nepritaikyta vandeniui laikyti (žr. „Valymas/Techninė priežiūra“).



Nestovėkite vandenyje, kuris bus susiurbiamas. Antraip galite patirti elektros smūgį.



Jei rezervuaras yra pilnas, plūduras uždaro siurbiamąją angą ir siurbimo procesas yra nutraukiamas. Išjunkite prietaisą ir ištuštinkite nerūdijančiojo plieno rezervuarą (žr. „Valymas/Techninė priežiūra“).



Iškart išjunkite prietaisą, jei išteka putos arba skystis.



Sausas siurbimas



Prietaisas tiekiamas su jau įmontuotu gofruotu filtru (16).

1. Norėdami sausai siurbti, uždėkite gofruotą filtrą (16) ant filtro dėžutės variklio galvutėje (21). Į viršų iškilusi sandarinimo juosta turi būti nukreipta nuo variklio galvutės.
2. Uždėkite filtro dangtelį (16a) ir užfiksuokite lengvai pasukdami

Siurbimas su popierinio filtro maišeliu:



Kad gofruotas filtras ne taip greitai susidėvėtų, rekomenduojame papildomai naudoti popierinį filtro maišelį (rudą).

Popierinio filtro maišelio įdėjimas

1. Popierinio filtro maišelio (17) šoninius liežuvelius (22) ties perforuota vieta nulenkite žemyn.
2. Popierinį filtro maišelį (17) už trumpojo liežuvėlio (22) pakelę aukštyn, užmaukite ant vidinio įsiurbimo atvamzdžio (23) (žr. rodyklę ➔). Sandarinamasis žiedas (24) ant filtro maišelio angos turi visiškai apgaubti įsiurbimo atvamzdžio elementą (25).



Pasirinktina galima įsigyti smulkių dulkių filtro maišelį iš pluošto ir naudoti jį vietoje rinkinyje esančio popierinio filtro maišelio (žr. „Atsarginės dalys / Priedai“).

Smulkių dulkių siurbimas:

Tam tikrų nusiurbimo procesų metu (pvz., šlifuojant dažus ir lakus, frezuojant arba gręžiant mūrines sienas, šlifuojant arba gręžiant kietą medį) gali susidaryti sveikatai kenksmingos dulkės.

Šioms smulkioms dulkėms siurbti rekomenduojame naudoti šį filtrų derinį:

1. Gofruotasis filtras (16)
2. Smulkių dulkių filtro maišelis iš pluošto, kurį galima naudoti vietoj popierinio filtro maišelio (17), įeinančio į tiekimo apimtį.

E Pūtimo funkcija

 Pūtimo funkciją rekomenduojame naudoti be filtro.

Kai norite pūsti, užmaukite siurbimo žarną (13) ant jungties (5) variklio galvutėje.

Valymas/ Techninė priežiūra

 Ištraukite iš lizdo kištuką. Gresia sužalojimo elektros smūgiu pavojus.

 Prieš kiekvieną naudojimą patikrinkite prietaisą, ar nėra akivaizdžių pažeidimų, pvz, ar nesugadintas tinklo kabelis, ir sutaisykite arba pakeiskite.

Prietaiso valymas

 Prietaiso nenupurškite vandeniu ir nenaudokite jokių aštrių valymo priemonių bei tirpiklių. Prietaisas gali būti pažeistas.

- Po naudojimo ištuštinkite nerūdijančio plieno rezervuarą (**A** 8). Atidarež atsukamą dangtelį (**B** 27) galite išleisti susiurbtą skystį.
- Nerūdijančio plieno rezervuarą valykite drėgna šluoste.
- Plaukite poroloninį filtrą (**A** 15) šiltu vandeniu ir muilu bei leiskite išdžiūti.
- Pilną popierinį filtro maišelį (**A** 17) pakeiskite nauju (galima užsisakyti, žr. „Atsarginės dalys/Priedai“).
- Iškratykite gofruotą filtrą (**D** 16) ir valykite teptuku arba rankiniu šepečiu.

Techninė priežiūra

Įrenginys nereikalauja priežiūros.

Laikymas

- F**
- Maitinimo laidą (10) laikykite užkabinę ant laikiklio (26). Maitinimo laidą pritvirtinkite laido laikikliu (11).
 - Antgalius laikykite variklio bloko įkišamuosiuose laikikliuose (**A** 4).
 - Kaip paslėpti siurbimo žarną (13) ir vamzdžius (12), pavaizduota **F** pav.
 - Prietaisą laikykite sausoje vietoje, kurioje nesikaupia dulкės ir kur jo negali pasiekti vaikai.

Utilizavimas/aplinkos apsauga

Prietaisą, priedus ir pakuotę perduokite utilizuoti aplinkos apsaugos atliekų utilizavimo įstaigai.



Elektrios prietaisų negalima išmesti kartu su buitinėmis atliekomis.





Savo prietaisą perduokite perdirbimo įstaigai. Naudotas plastikines ir metalines dalis galite surūšiuoti ir perduoti atliekų utilizavimo įstaigai. Pasitarkite su mūsų aptarnavimo centru.

Jei mums atsiųsime savo sugedusį prietaisą, mes jį utilizuosime nemokamai.





Atsarginės dalys/Priedai

Atsarginės dalis ir priedus galite įsigyti interneto svetainėje
www.grizzly-service.eu

Jei neturite interneto, kreipkitės telefonu į aptarnavimo centrą (žr. „Grizzly Service-Center“).
 Pasiruoškite žemiau nurodytus užsakymo numerius.

Pozicija Eksploatavimo instrukcija	Pozicija Trimatis- vaizdas	Aprašymas	Naudojimas	Dalies numerį
A 1+21	2+3	Variklio galvutė		91104779
A 2	1	Rankena		91104770
A 9	7	Kreipiamieji ratukai su priedų laikikliais, 1 vnt		72800092
A 8	4.2+6	Siurbimo funkcijos jungtis		91104777
A 6	4.1	Spastukas		91104776
A 12	15	Teleskopinis siurbimo vamzdis		91104187
A 13	14	Siurbimo žarna		72800218
A 14	11	Rankena su oro srauto regulia vimu		91104782
A 15	16	Poroloninis filtras, 3 vnt		30250101
A 16	17	Gofruotas filtras + uždarojo dangtelio		30250135
A 17	14	Popierinis filtro maišelis, 5 vnt		30250133
A 18	12	Grindų valymo antgalis		72800218
A 20	13	Tarpų antgalis		91099005
B 27	5	Atsukamas dangtelis		91104778

Neprivaloma:

Aprašymas	Vykdymo	Naudojimas	Dalies numerį
Smulkių dulkių filtro maišelis 30 l	5 vnt		30250110
Gofruotas filtras be uždarojo dangtelio	su vidiniu plieno raizginiu		91099009
Uždarojo dangtelio	už plisuotos filtrai		91092036
Minkštų baldų antgalis	juodas		72800040
Automobilių antgalis	juodas		91096445

Klaidų paieška

Problema	Galima priežastis	Klaidos šalinimas
Įrenginys neužsiveda	Nėra maitinimo įtampos	Patikrinkite kištukinį lizdą, laidą, elektros liniją, kištuką ir saugiklį, jei reikia, paveskite suremontuoti elektrikui
	Sugedęs įjungimo/išjungimo jungiklis (A 3)	Remontuoja klientų aptarnavimo skyrius
	Susidėvėję angliniai šepetėliai	
	Sugedęs variklis	
Maža siurbimo galia arba prietaisas nesiurbia	Užsikimšo siurbimo žarna (A 13/14) arba antgaliai (A 18/20)	Užsikimšimų ir užstrigimų šalinimas
	Netinkamai surinktas siurbimo vamzdis (A 12)	Tinkamai surinkite siurbimo vamzdį
	Atidarytas nešvarumų surinkimo rezervuaras (A 8)	Uždarykite rezervuarą
	Nešvarumų surinkimo rezervuaras (A 8) pilnas	Ištuštinkite rezervuarą
	Pilnas arba sugadintas filtras (A 15/16/17)	Ištuštinkite, išvalykite arba pakeiskite filtrą
	Neteisinga plūduro padėtis filtro dėžutėje (D 21) (pvz., dėl trūkčiojančių judesių)	Išjunkite prietaisą, kad rutulys nusileistų, o po to vėl įjunkite
	Sugedęs plūduras filtro dėžutėje (D 21)	Remontuoja klientų aptarnavimo skyrius
Plūduras neišjungia prietaiso	Plūduras nejuda filtro dėžutėje (D 21)	Atlaisvinkite plūdurą
	Sugedęs plūduras filtro dėžutėje (D 21)	Remontuoja klientų aptarnavimo skyrius
Iš prietaiso išpučiamos dulkės arba nešvarumai	Neįstatytas arba netinkamai įstatytas filtras (A 15/16/17)	Įstatykite trūkstantį filtrą arba patikrinkite, ar filtras tinkamai įstatytas

Garantija

- Šiam prietaisui mes suteikiame 24 mėnesių garantiją. Naudojant komerciniais tikslais netenkama teisės į garantiją.
- Garantija netaikoma natūralaus dėvėjimo požymiams ir žalai, atsiradusiai dėl per didelės apkrovos arba netinkamo valdymo. Tam tikros konstrukcinės dalys natūraliai dėvisi, todėl joms garantija nesuteikiama. Tokioms dalims priskiriami pvz., filtras ir priedai arba pažeistoms lūžtančioms dalims (pvz., jungikliui).
- Kad būtų suteikta garantija, turėjo būti laikomasi valymo ir techninės priežiūros nurodymų.
- Jei pastebimi medžiagos arba gamybos defektai, pristatomas kitas prietaisas arba jis suremontuojamas. Būtina sąlyga – prekybininkui pristatomas neišardytas prietaisas su pirkimo čekiu ir garantijos patvirtinimu.

Remonto paslaugos

- Remonto darbus, kuriems nesuteikiama garantija, už tam tikrą atlygį galite pavesti atlikti mūsų techninės priežiūros centro darbuotojams. Mūsų techninės priežiūros centro darbuotojai Jums mielai pateiks darbų sąmatą. Mes galime remontuoti tik tuos prietaisus, kurie buvo atsiųsti tinkamai supakuoti ir apmokėti.
- **Dėmesio:** jei turite pretenzijų dėl prietaiso arba norite jį remontuoti, atsiųskite jį nuvalytą mūsų techninės priežiūros centrui, būtinai nurodykite defektą.
Mes nepriimame prietaisų, už kurių siuntimą nebuvo sumokėta (negabaritinis kroviny, skubiosios siuntos arba kitas specialus gabenimo būdas).
- Jei mums atsiųssite savo sugedusį prietaisą, mes jį utilizuosime nemokamai.

Saturs

Noteikumiem atbilstoša izmantošana	90
Vispārīgs apraksts	90
Piegādes komplekts / piederumi	90
Pārskats	91
Darbības principa apraksts	91
Sprauslu un filtru pielietojuma grafiskie simboli	91
Tehniskie dati	92
Drošības norādes	92
Pamācībā izmantotie simboli	92
Simboli uz ierīces.....	92
Vispārīgas drošības norādes	92
Montāža	94
Lietošana	94
Ieslēgšana/ izslēgšana.....	94
Sprauslu izmantošana	94
Mitrā tīrīšana	94
Sausā tīrīšana	95
Pūtes funkcija.....	95
Tīrīšana/apkope	96
Ierīces tīrīšana	96
Apkope.....	96
Uzglabāšana	96
Utilizācija/vides aizsardzība	96
Rezerves daļas/piederumi	97
Kļūdu meklēšana	98
Garantija	99
Remonta serviss	99
Originālās CE atbilstības deklarācijas tulkojums	118
Klaidskats	120
Grizzly Service-Center	121



Lietošanas pamācība ir produkta sastāvdaļa. Tajā ir iekļautas svarīgas norādes, kas attiecas uz drošību, izmantošanu un utilizāciju. Pirms produkta izmantošanas izlasiet visas norādes par lietošanu un drošību. Izmantojiet produktu vienīgi tā, kā ir rakstīts, un tikai norādītajās izmantošanas jomās. Rūpīgi uzglabājiet pamācību un dodiet līdzī visus dokumentus, ja produkts tiek atdots trešajai personai.

Noteikumiem atbilstoša izmantošana

Ierīce ir paredzēta mitrai un sausai tīrīšanai mājāsaimniecības telpās, piem., mājāsaimniecībā, mājas darbnīcā, automašīnā vai garāžā. Ierīci var izmantot arī kā ventilatoru vai lietot ūdens iesūkšanai. Aizliegts iesūkt degošas, eksplozīvas vai veselībai kaitīgas vielas.

Ierīce ir paredzēta izmantošanai mājamatniecības darbos. Tā nav piemērota ilgstošai, profesionālai ekspluatācijai. Ražotājs neatbild par zaudējumiem, kas radušies pēc noteikumiem neatbilstošas izmantošanas vai nepareizas lietošanas.

Vispārīgs apraksts



Attēlus meklējiet 2. un 3. lappusē.

Piegādes komplekts / piederumi

Izsaiņojiet ierīci un pārbaudiet, vai komplektācija ir pilnīga:

Ierīce tiek piegādāta ar uzliktu motora galvu (A 1). Lai noņemtu motora galvu, atveriet aizdares klipšus □ (A 8).

- A**
- 1 Motora galva
 - 2 Pārnēsāšanas rokturis
 - 8 Netīrumu tvertne
 - 9 4 kājiņas ar riteņiem
 - 12 Teleskopiska iesūkšanas caurule
 - 13 Iesūkšanas šļūtene
 - 14 Rokturis ar gaisa regulatoru
 - 15 Porolona filtrs
 - 16 Gofrētais filtrs ar vāku (jau piemontēts)
 - 17 Filtra maisiņš no papīra
 - 18 Grīdas sprausla
 - 20 Spraugu uzgalis
 - 2 skrūves ar krustveida rievām
 - Lietošanas instrukcija
 - 19 Iekārtas kontaktligzda (nav redzama)
 - 20 Spraugu uzgalis
- B**
- 27 Skrūvējams vāciņš
- D**
- 21 Filtra grozs
 - 22 Papīra filtra austiņas
 - 23 Iesūkšanas tīscaurule
 - 24 Blīvgredzens
 - 25 Iesūkšanas tīscaurules kakliņš
- F**
- 26 Strāvas kabeļa turētājs

Lūdzam pienācīgi izmantot iepakojumu.

Pārskats

- A**
- 1 Motora galva
 - 2 Pārnēsāšanas rokturis
 - 3 Iesl./izsl. slēdzis
 - 4 Uzglabāšanas vietas piederumiem
 - 5 Pūtes pieslēgums
 - 6 Aizdares klipši
 - 7 Iesūkšanas pieslēgums (nav redzams)
 - 8 Netīrumu tvertne
 - 9 4 kājiņas ar riteņiem
 - 10 Strāvas kabelis
 - 11 Kabeļa turētājs
 - 12 Teleskopiska iesūkšanas caurule
 - 13 Iesūkšanas šļūtene
 - 14 Rokturis ar gaisa regulatoru
 - 15 Porolona filtrs mitrajai tīrīšanai
 - 16 Gofrētais filtrs ar vāku (jau piemontēts)
 - 17 Filtra maisiņš no papīra lielāku netīrumu iesūkšanai
 - 18 Grīdas sprausla

Ierīce ir aprīkota ar stabilu plastmasas tvertni, kurā tiek savākti netīrumi. Riteņi piešķir ierīcei lielu manevrētspēju. Mitrajā tīrīšanā iesūktā gaisa plūsmu izslēdz pludiņš, ja netīrumu tvertne ir pilna. Ierīcei ir arī pūtes funkcija. Vadības elementu funkcijas ir izklāstītas turpmākajā aprakstā.

Sprauslu un filtru pielietojuma grafiskie simboli



Sprausla paklāju tīrīšanai.



Sprausla gludu virsmu un cietas grīdas tīrīšanai.



Sprausla putekļu un netīrumu tīrīšanai no spraugām un gropēm.



Speciālā sprausla polsterējuma un matraču tīrīšanai.



Speciālā sprausla automašīnas salona tīrīšanai.



Filtrs šķidrumu iesūkšanai.



Filtrs nav piemērots šķidrumu iesūkšanai.



Filtrs sausu netīrumu iesūkšanai mājāsaimniecībā, garāžā un darb-
nīcā.



Filtrs smalku putekļu, piem.,
akmens un koksnes putekļu
iesūkšanai.

Tehniskie dati

Nominālais spriegums U 220-240 V~,
50/60 Hz

Nominālā jauda
(pieslēguma jauda) P 1400 W
Aizsardzības klase I
Aizsardzības veids IPX4
Sūklšanas jauda 17 kPa (170 mbar)
Strāvas kabeļa garums 4 m
Netīrumu tvertnes tilpums (bruto) 23 l
Tvertnes lietderīgais
tilpums (ūdens) ap 17 l
Svars
(iesk. visas piederumu detaļas) .ap 6,6 kg

Turpmākās attīstības gaitā var būt veik-
tas tehniskas un vizuālas izmaiņas bez
iepriekšēja paziņojuma. Tāpēc šajā ek-
spluatācijas instrukcijā minēto izmēru,
norāžu un datu precizitāte netiek ga-
rantēta. Tāpēc nevar izvirzīt juridiskas
pretenzijas, kuru iemesls ir ekspluatācijas
instrukcija.

Drošības norādes

Šo ierīci drīkst lietot bērni no 8
gadu vecuma, personas ar ie-
robežotām fiziskām, sensorām
vai garīgām spējām, kā arī per-
sonas ar nepietiekamu pieredzi
un zināšanām, ja šīs personas
tiek uzraudzītas vai instruētas par
ierīces drošu lietošanu un saprot

ar to saistīto risku. Bērni nedrīkst
rotalāties ar ierīci. Bērni, kas
atstāti bez uzraudzības, nedrīkst
ne tīrīt ierīci, ne veikt tās apkopi.

Pamācībā izmantotie simboli



**Bīstamības simbols ar
norādēm, kā pasargāt
cilvēkus vai nepieļaut in-
ventāra bojājumus.**



leteikuma simbols ar
norādēm, kā nepieļaut in-
ventāra bojājumus.



Atvienojiet tīkla kontakt-
dakšu.



Iespraudiet tīkla kontakt-
dakšu.



Norādes simbols ar
informāciju, kā labāk rīkoties
ar ierīci.

Simboli uz ierīces



Elektriskās ierīces nedrīkst
izsviest parastajos sadzīves
atkritumos.

Vispārīgas drošības norādes



Uzmanību! Izmantojot elek-
troierīces, jāievēro šādi
drošības noteikumi, lai no-
vērstu elektrošoka, traumu
un ugunsgrēka risku:

Tā jūs izvairīsieties no negadījumiem un traumām:

- Nekad neatstājiet darba vietā bez uzraudzības darbam sagatavotu ierīci.
- Ar ierīci nedrīkst iesūkt cilvēkus vai dzīvniekus.
- Darbības laikā nekādā ziņā nevērsiet šļūteni un sprauslas uz sevi vai citiem cilvēkiem, it īpaši uz acīm vai ausīm. Pastāv savainošanās risks.
- Neiesūciet karstas, kvēlojošas, degošas, eksplozīvas vai veselībai kaitīgas vielas. Pie tādām pieder arī karsti pelni, benzīns, šķīdinātāji, skābes vai sārmi. Pastāv aizdegšanās un savainošanās risks.
- Sprauslas un iesūkšanas cauruli strādājot nedrīkst pacelt galvas augstumā. Pastāv savainošanās risks.

Tā jūs izvairīsieties no elektriskā trieciena izraisītiem negadījumiem un traumām:

- Raugieties, lai netiktu sabojāts strāvas kabelis, velkot to pāri asām šķautnēm, iespīlējot vai velkot aiz kabeļa.
- Ikreiz pirms lietošanas pārbaudiet strāvas kabeli un pagarinātāja kabeli, vai tie nav bojāti vai novecojušies. Nelietojiet ierīci, ja kabelis ir bojāts vai nolietots.
- Ja ir bojāts ierīces pievienojuma vads, to nomaina ražotājs vai viņa klientu serviss, vai persona ar līdzīgu kvalifikāciju, lai novērstu riskus.
- Izslēdziet ierīci un izvelciet kontaktdakšu:

- kad neizmantojat, transportējat ierīci vai atstājat bez uzraudzības;
- kad pārbaudāt, tīrāt ierīci vai likvidējat nosprostojumus;
- kad sākat tīrīšanas vai apkopes darbus vai maināt piederumus;
- ja pieslēguma vads ir bojāts vai sapinies;
- pēc saskares ar svešķermeņiem vai sākoties pārmērīgai vibrācijai.
- Neizmantojiet strāvas kabeli kontaktdakšas izvilksanai no kontaktligzdas vai ierīces pārvietošanai. Sargājiet kabeli no karstuma, eļļas un asiem priekšmetiem.
- Pievērsiet uzmanību tam, lai tīkla spriegums atbilstu datiem uz tehnisko datu plāksnītes.
- Pievienojiet ierīci tikai pie tādas kontaktligzdas, kura ir savienota ar vismaz 16 A drošinātāju.
- Pieslēdziet ierīci tikai pie tādas kontaktligzdas, kurai ir noplūdsturāvas aizsargierīce (FI slēdzis) ar optimālo noplūdes strāvu līdz 30 mA.

Tā jūs novērsīsiet ierīces bojājumus un iespējamus cilvēku traumas:

- Pievērsiet uzmanību tam, lai ierīce būtu pareizi samontēta un filtrs atrastos pareizā pozīcijā.
- Nestrādājiet bez filtra. Tā var sabojāt ierīci.
- Izmantojiet tikai oriģinālās rezerves daļas un piederumus (skat. „Rezerves daļas/piederumi”), ko piegādā un rekomendē mūsu servisa centrs. Cita ražojuma detaļu izmantošana nekavējoties anulē garantijas tiesības.

- Ļaujiet veikt remontu vienīgi mūsu pilnvarotiem klientu apkalpošanas centriem.
- Ievērojiet norādes par ierīces tīrīšanu un apkopi.
- Uzglabājiet ierīci sausā vietā, kas nav pieejama bērniem.

Montāža



Izņemiet kontaktdakšu. Pastāv elektriskās strāvas trieciena radīts traumu risks.



Ierīce tiek piegādāta ar jau piemontētu gofrēto filtru (D 16).

B

1. Ar komplektā pievienotajām skrūvēm (2a) ar krustveida rievām pieskrūvējiet pārnēsāšanas rokturi (2).
2. Ievietojiet filtru:
 - Porolona filtru mitrajai tīrīšanai (C 15),
 - Gofrētais filtrs (D 16) sausajai tīrīšanai,
 - Filtra maisiņu no papīra (D 17).

Nekad nesūciet bez filtra!
3. Uzlieciet motora galvu (1) uz netīrumu tvertnes (8) un nostipriniet ar aizdares klipšiem (6).
4. Piemontējiet iesūkšanas šļūteni (13) (bajonetsavienojums) un piederumus.

Lietošana



Pirms darba pilnībā atritiniet iesūkšanas šļūteni (A 13).

Ieslēgšana/ izslēgšana



Iespraudiet ierīces kontaktdakšu.

Ieslēgšana: Ieslēgšanas/ izslēgšanas slēdzis (A 3) pozīcijā „I”.

Izslēgšana: Ieslēgšanas/ izslēgšanas slēdzis (A 3) pozīcijā „0”.

Lai sūktu putekļus, iespraudiet elektroinstrumenta kontaktdakšu iekārtas kontaktligzdā (A 19).

Pievienojiet tikai tādus elektroinstrumentus, kuru jauda nepārsniedz 2200 W.

Ieslēgšana

Elektroinstruments + putekļsūcējs:

1. Pārlēdziet iesl./izsl. slēdzi (A 3) pozīcijā
2. Ieslēdziet elektroinstrumentu.



Ieslēdzot elektroinstrumentu, automātiski ieslēgsies arī putekļsūcējs. Pēc elektroinstrumenta izslēgšanas putekļsūcējs izslēdzas ar nelielu aizkavēšanos.

Sprauslu izmantošana

Grīdas sprausla (A 18): gludu virsmu un ar paklāju nosegtu grīdu sausai un mitrai tīrīšanai.

Spraugu uzgalis (A 20): spraugu, kaktu un apsīdes radiatoru tīrīšanai.

C

Mitrā tīrīšana

1. Pirms mitrās tīrīšanas ievietojiet filtra grozā (21) porolona filtru (15).
Lai porolona filtrs (15) netiktu ieplēsts,
 - ievietojiet tikai sausu filtru;

- pirms ievietošanas nedaudz atlokiet filtra malu, pēc tam atkal atritiniet atpakaļ.
- 2. Izsūkšana (izsūknēšana): iegremdējiet iesūkšanas šļūteni (A 13) pie roktura posma (A 14) ūdens tvertnē un izsūknējiet ūdeni.
- 3. Tūdaļ pēc izsūknēšanas iztīriet netīrumu tvertni, jo tā nav paredzēta šķidrumu uzglabāšanai (skatīt „Tīrīšana/apkope”).



Nieņemciert ķermeņa daļas izsūknējamā ūdenī. Elektriskās strāvas trieciena risks.



IKad netīrumu tvertne ir pilna, pludiņš noslēdz iesūkšanas atveri, sūkšanas process tiek pārtraukts. Izslēdziet ierīci un iztukšojiet netīrumu tvertni.



Nekavējoties izslēdziet ierīci, ja izplūst putas vai šķidrums.



Sausā tīrīšana



Ierīce tiek piegādāta ar jau piemontētu gofrēto filtru (16).

1. Pirms sausās tīrīšanas ievietojiet filtra grozā (21) gofrēto filtru (16). Turklāt uz augšu velvētajam blīvējumam jābūt vērštam prom no motora galvas.
2. Uzlieciet virsū vāku (16a) un nofiksējiet ar viegļu griezes kustību.

Tīrīšana ar filtra maisiņu no papīra:



Lai no gofrēto filtru pārāk ātri neaizsērētu, ieteicams papildus lietot filtra maisiņu no papīra.

Papīra filtra maisiņa ievietošana

1. Pa perforācijas līniju atlokiet uz leju papīra filtra maisiņa (17) sānu austiņas (22).
2. Uzvelciet uz iekšpusē esošās iesūkšanas īscaurules (23) papīra filtra maisiņu (17) ar īso austiņu (22) uz augšu (skat. bultiņu ➔). Blīvgrezdenam (24) uz filtra maisiņa atveres pilnībā jāaņņem iesūkšanas īscaurules kakliņš (25).



Iespējams iegādāties arī no neausta materiāla izgatavotu smalko putekļu filtra maisiņu, ko var izmantot piegādes komplektā iekļautā papīra filtra vietā (skat. „Rezerves daļas/piederumi”).

Smalko putekļu tīrīšana:

Atsevišķos noteiktos procesos (piem., pēc krāsu un laku slīpēšanas, mūra frēzēšanas vai urbšanas, cietas koksnes slīpēšanas vai urbšanas) var rasties veselībai kaitīgi putekļi.

Lai savāktu šādus smalkus putekļus, ieteicams izmantot šādas atsevišķi iegādājamo filtru kombinācijas (skat. „Rezerves daļas/piederumi”):

1. Gofrētais filtrs (16)
2. Smalko putekļu filtru no neaustā materiāla, kas tiek izmantots piegādes komplektā iekļautā papīra filtra (17) vietā.



Pūtes funkcija



Pūtes funkciju ieteicams izmantot bez filtra.

Pirms pūtes funkcijas izmantošanas pievienojiet iesūkšanas šļūteni (13) pieslēgumam (5) uz motora galvas.

Tīrīšana/apkope



Izņemiet kontaktdakšu. Pastāv elektriskās strāvas trieciena radīts traumu risks.



Ikreiz pirms lietošanas pārbaudiet, vai iekārtai nav acīmredzamu defektu, piem., bojāts strāvas kabelis; tad lieciet salabot vai nomainīt kabeli.

Ierīces tīrīšana



Neapsmidziniet ierīci ar ūdeni un nelietojiet abrazīvus tīrīšanas līdzekļus vai šķīdinātājus. Tā var sabojāt ierīci.

- Pēc darba iztukšojiet tvertni (**A** 8): iesūko šķidrumu var izlaist, atverot skrūvējamo vāciņu (**B** 27).
- Izslaukiet netīrumu tvertni ar mitru lupatu.
- Izmazgājiet porolona filtru (**A** 15) ar remdenu ūdeni un ziepēm un ļaujiet tam izžūt.
- Nomainiet pilno papīra filtra maisiņu (**A** 17) (pasūtīšanu skat. „Rezerves daļas/piederumi”).
- Izdauziet gofrēto filtru (**D** 16) un iztīriet ar otiņu vai slotiņu.

Apkope

- Ierīcei nav nepieciešama apkope.

Uzglabāšana



- Pirms uzglabāšanas uzkariniet strāvas kabeli (10) uz turētāja (26). Nostipriniet strāvas kabeli ar kabeļa turētāju (11).

- Sprauslu uzglabāšanai uz motora bloka ir paredzētas vietas ((**A** 4), kur uzspraust piederumus.
- Attēlā **F** ir parādīts, kā var novietot uzglabāšanai iesūkšanas šļūteni (13) un caurules (12).
- Uzglabājiet ierīci sausā vietā, kas nav pieejama bērniem.

Utilizācija/vides aizsardzība

Ierīci, piederumus un iesaiņojumu nododiet otrreizējai izmantošanai, kas nekaitē videi.



Elektriskās ierīces nedrīkst izsviest parastajos sadzīves atkritumos.

Nododiet ierīci otrreizējās pārstrādes punktā. Izmantotās plastmasas un metāla detaļas var atšķirot atsevišķi un nogādāt uz otrreizējo pārstrādi. Jautājiet mūsu klientu servisa centrā. Jūsu iesūtīto bojāto ierīču utilizāciju mēs veicam bez maksas.

Rezerves daļas/piederumi





Rezerves daļas un piederumus varat iegādāties

www.grizzly-service.eu

Ja jums nav piekļuves internetam, vērsieties klientu servisa centrā (skatīt „Grizzly Service-Center“).
Turiet gatavībā turpmāk minētos pasūtījuma numurus.

Lietošanas instrukcija	Klaidskats	Apzīmējums	Pielietojums	Preces Nr.
A 1+21	2+3	Motora galva		91104779
A 2	1	Pārnēsāšanas rokturis		91104770
A 9	7	Vadošais ritenis ar piederumu ietvaru, 1 gab.		72800092
A 8	4.2+6	Netīrumu tvertne		91104777
A 6	4.1	aizdares klipši		91104776
A 12	15	Teleskopiska iesūkšanas caurule		91104187
A 13	14	iesūkšanas šļūtene		72800218
A 14	11	Rokturis ar gaisa regulatoru		91104782
A 15	16	Porolona filtrs, 3 gab. pakā		30250101
A 16	17	Gofrētais filtrs ar vāku		91092030
A 17	14	Filtra maisiņš no papīra, 5 gab. pakā		30250133
A 18	12	Grīdas sprausla		72800214
A 20	13	Kabeļa turētājs		91099005
B 27	5	Skrūvējams vāciņš		91104778

Papildus var iegādāties:

Nosaukums	Konstrukcija	Pielietojums	Pasūt. Nr.
Smalko putekļu filtrs 30 l	5 gab. pakā		30250110
Gofrētais filtrs bez vāka	ar iekšējo tērauda pinumu		91099009
Vāks	gofrētajam filtram		91092036
Polsterējuma sprausla	melna		72800040
Automašīnas sprausla	melna		91096445

Kļūdu meklēšana

Problēma	Iespējamais cēlonis	Kļūdu novēršana
Ierīci nevar ieslēgt	Nav tīkla sprieguma	Pārbaudiet kontaktligzdu, strāvas kabeli, vadu, kontakt-dakšu un drošinātāju. Ja nepieciešams, uzticiet remontu elektrotehnikas speciālistam
	Bojāts ieslēgšanas/izslēgšanas slēdzis (A 3)	Remonts klientu apkalpošanas centrā
	Nolietotas ogļu sukas	
	Motora defekts	
Maza iesūkšanas jauda vai tās nav vispār	Nosprostota iesūkšanas šļūtene (A 13/14) vai sprauslas (A 18/20)	Nosprostojumu un bloķējumu likvidācija
	Iesūkšanas caurule (A 12) nav pareizi salikta	Samontējiet pareizi cauruli
	Netīrumu tvertne (A 8) atvērta	Aizveriet tvertni
	Netīrumu tvertne (A 8) pilna	Iztukšojiet tvertni
	Filtrs (A 15/16/17) pilns vai aizsērējis	Iztukšojiet, iztīriet vai nomainiet filtru
	Pludiņš filtra grozā (D 21) nepareizā pozīcijā (piem., pēc rāvienveidīgām kustībām)	Izslēdziet ierīci, lai lodīte nosēžas, tad atkal ieslēdziet
	Pludiņš filtra grozā (D 21) bojāts	Remonts klientu apkalpošanas centrā
Pludiņš neizslēdz ierīci	Pludiņš filtra grozā (D 21) nekustas	Atbrīvojiet pludiņu
	Pludiņš filtra grozā (D 21) bojāts	Remonts klientu apkalpošanas centrā
No ierīces tiek izpūsti putekļi vai netīrumi	Filtrs (A 15/16/17) nav pareizi piemontēts vai tā nav vispār	Ievietojiet neielikto filtru vai pārbaudiet filtra novietojumu

Garantija

- Šai iekārtai mēs dodam 24 mēnešu garantiju. Šī iekārta nav paredzēta profesionālai izmantošanai. Profesionālas izmantošanas gadījumā garantija tiek anulēta.
- Bojājumus, kuri ir saistīti ar dabīgu nolietojumu, pārslodzi vai noteikumiem neatbilstošu lietošanu, garantija nesedz. Noteiktas rezerves daļas ir pakļautas normālam nodilumam, un garantija tās nesedz. It īpaši tādi ir: Filtrs, slēdzis.
- Priekšnosacījums garantijas izpildei ir tīrīšanas un apkopes norāžu ievērošana.
- Bojājumi, kuri radušies materiālu defektu vai ražotāja kļūdas dēļ, tiek novērsti, bez maksas piegādājot jaunu iekārtu vai veicot remontu. Priekšnosacījums ir iekārtas nodošana ražotājam neizjauktā veidā un kopā ar pirku ma un garantijas dokumentu.

Remonta serviss

- Remontdarbus, kurus nesedz garantija, par samaksu varat veikt mūsu servisa centrā. Mūsu servisa centrs noteiks izmaksu tāmi. Mēs varam apstrādāt tikai tādas iekārtas, kuras ir iesaiņotas sūtīšanai atbilstošā iesaiņojumā un par kurām ir samaksāti pasta izdevumi.
- Uzmanību! Reklamācijas vai servisa nepieciešamības gadījumā iztīrītu iekārtu ar norādi uz defektu nosūtiet uz mūsu servisa adresi. Kā nestandarta preces, ātrā sūtījuma vai citu veidu speciālā krava nosūtītas iekārtas, kuras sūtīšanu apmaksā saņēmējs, netiek pieņemtas.
- Jūsu iesūtīto bojāto iekārtu utilizāciju bez maksas nodrošinām mēs paši

Sisukord

Otstarbekohane kasutamine	100
Üldine kirjeldus	100
Tarnekomplekt/ lisatarvikud	100
Ülevaade	101
Funktsioonide kirjeldus	101
Piktogrammide otsakute ja filtrite kasutamiseks	101
Tehnilised andmed	102
Ohutusjuhised	102
Sümbolid kasutusjuhendis	102
Seadmel olevad sümbolid	102
Üldised ohutusjuhised	102
Seadme kokkupanek	103
Kasutamine	104
Sisse-/väljalüüti	104
Otsakute kasutamine	104
Märgimemine	104
Kuivimemine	104
Puhurifunktsioon	105
Puhastamine/hooldus	105
Seadme puhastamine	105
Hooldus	105
Hoiundamine	106
Jäätmekäitlus/keskkonnakaitse	106
Varuosad/tarvikud	107
Veotsing	108
Garantii	109
Remonditeenus	109
CE-vastavusdeklaratsiooni originaali tõlge	119
Plahvatusjoonis	120
Grizzly Service-Center	121



Kasutusjuhend kuulub selle toote juurde. See sisaldab olulisi juhiseid ohutuse, kasutamise ja jäätmekäitluse kohta. Tutvuge enne toote kasutamist kõikide kasutus- ja ohutuse alaste juhistega. Kasutage toodet vaid juhistes kirjeldatud viisil ja otstarbel. Hoidke kasutusjuhend alles ja andke toote edasiandmisel kolmandale isikule kaasa ka kõik toote dokumendid.

Otstarbekohane kasutamine

Seade on mõeldud kasutamiseks nii märg- kui kuivimurina koduses majapidamises, nt kodu ruumides, hobiruumides, autos või garaazhis. Seadet on võimalik kasutada ka puhurina või vee imemiseks. Tule- ja plahvatusohtlike ning tervist kahjustavate ainete imemine on keelatud. Seade on ette nähtud kodumajapidamises kasutamiseks. Seade ei ole ette nähtud kutsealaseks püsikasutamiseks. Tootja ei vastuta kahjude eest, mis tekivad mitteotstarbekohasest või valest kasutamisest.

Üldine kirjeldus



Seadme juhtelementide joonised leiate lk 2–3.

Tarnekomplekt/ lisatarvikud

Pakkige seade lahti ja kontrollige, kas kõik on olemas.

Seade tarnitakse koos paialdatud mootori-
peaga (A 1). Mootori-
pea mahavõtmiseks
avage sulgurid (A 8).



- 1 Mootoriga pea
- 2 Kandesang
- 8 Mustuse mahuti
- 9 4 Ratastega jalad

- 12 Teleskoop-imemistoru
- 13 Imivoolik koos käepidemega
- 14 Õhuvoo rguleerimisega käepide
- 15 Vahufilter
- 16 Voldikfilter koos sulgemiskaane-
ga (16a) (juba monteeritud)
- 17 Paberist filtrikott
- 18 Põranda otsak
- 20 Vuukide otsak
 - 2 ristpeakruvi
 - Kasutusjuhend

Kõrvaldage pakkematerjal nõuetekohaselt.

Ülevaade

- A**
 - 1 Mootoriga pea
 - 2 Kandesang
 - 3 Sisse-/väljalüüti
 - 4 4 Tarvikute hoiukoht
 - 5 Väljapuhutava õhu otsak
 - 6 2 sulgurit
 - 7 Õhu sissetõmbe otsak
(ei ole näha)
 - 8 Mustuse mahuti
 - 9 4 Ratastega jalad
 - 10 Toitejuhe
 - 11 Juhtmehoidik
 - 12 Teleskoop-imemistoru
 - 13 Imivoolik
 - 14 Õhuvoo rguleerimisega käepide
 - 15 Vahufilter märgimiseks
 - 16 Voldikfilter koos sulgemiskaane-
ga (16a)
 - 17 Paberist filtrikott suurema mus-
tuse imemiseks
 - 18 Põranda otsak
 - 19 Seadmete pistikupes(ei ole
nähtav)
 - 20 Vuukide otsak
- B** 27 Keermestatud kork

- D** 21 Filtri korv
- 22 Paberist filtrikoti servad
- 23 Imemisotsik
- 24 Tihendirõngas
- 25 Liitmik imemisotsikul

- F** 26 Toitekaabli hoidik

Funktsioonide kirjeldus

Seadmel on stabiilne plastikust mahuti mus-
tuse kokkukogumiseks. Rattad annavad
seadmele hea liikuvuse. Kui mustuse mahu-
ti on täis saanud, lülitab märgimisel ujuk
imemisõhu välja. Lisaks sellele on seadmel
puhumisfunktsioon. Juhtelementide funk-
tsioonid leiate alljärgnevast kirjeldusest.

Piktogrammide otsakute ja filtrite kasutamiseks



Otsak vaipade puhastamiseks.



Otsak siledatelt pindadelt ja kõva-
delt põrandatelt.



Otsak vuukidest ja pragudest tol-
mu ja mustuse imemiseks.



Spetsiaalne otsak polstreite ja mad-
ratsite puhastamiseks.



Spetsiaalne otsak auto puhastami-
seks.



Otsak vedelile imemiseks.



Filter ei sobi vedelike imemiseks.



Filter kuiva mustuse imemiseks
kodus, garaazis ja töökojas.



Filter peene tolmu imemiseks,
nagu kivitolmu ja puidutolmu.

Tehnilised andmed

Nimipinge U.....	220-240 V~, 50/60 Hz
Nimivõimsustarve (Sisendvõimsus) P.....	1400 W
Kaitseklass	I
Kaitsetase.....	IPX4
Imemisevõimsus.....	17 kPa (170 mbar)
Toitejuhtme pikkus.....	4 m
Mustuse mahuti suurus (bruto).....	23 l
Kasutatav mahuti suurus (vesi).....	ca. 17 l
Kaal (k. a lisatarvikud).....	ca. 6,6 kg

Tootearenduse käigus võidakse teha ette teatamata tehnilisi ja visuaalseid muudatusi. Seetõttu ei anta selles kasutusjuhendis nimetatud mõõtmetele, juhistele ja andmetele garantiid. Seetõttu ei rahuldata sellest kasutusjuhendist tulenevaid nõudeid.

Ohutusjuhised

Seda seadet võivad kasutada vähemalt 8-aastased lapsed ning füüsilise, sensoorse või vaimse puudega isikud või väheste kogemuste ja teadmistega isikud, kui neid jälgitakse või kui neid on juhendatud seadet ohutult kasutama ja nad mõistavad kasutamisest tulenevaid ohte. Lapsed ei tohi seadmega mängida. Lapsed ei tohi ilma järelevalveta teha seadme puhastus- ja hooldustöid.

Sümbolid kasutusjuhendis



Ohusümbol koos juhistega isiku- ja varakahjude vältimiseks.



Keelusümbol koos juhistega varakahjude vältimiseks.



Eemaldage pistik pistikupesast.



Pange pistik pistikupesasse.



Juhisesümbolid koos teabega seadme parema käsitlemise kohta.

Seadmel olevad sümbolid



Elektriseadmeid ei tohi visata olmejäätmete hulka.

Üldised ohutusjuhised



Tähelepanu! Elektritööriistade kasutamisel peab kaitsmaks elektrilöögi, vigastus- ja tulekahjuohtu vastu tarvitusele võtma järgmised põhilised ohutusmeetmed:

Nii hoiate te ära õnnetused ja vigastused:

- Ärge kunagi jätke töövalmis seadet töökohale järelevalveta.
- Inimeste ja loomade pealt ei tohi seadmega imeda.
- Ärge mingil juhul suunake imemisvoolikut ja otsakuid töötamise ajal enese ega teiste inimeste poole, eriti mitte silmade ja kõrvade poole. Vigastusoht.
- Ärge imege kuumi, hõõguvaid, tule- ja plahvatusohtlikke ega tervist kahjustavaid esemeid. Nende hulka kuuluvad muuhulgas tuhk, bensiin, lahustid, happed ja leelised. Tulekahju- ja vigaohu.
- Otsakud ja imemistoru ei tohi töötamise ajal ulatuda peakõrgusele. Vigastusoht.

Nii hoiate te ära elektrilöögist tulenevad õnnetused ja vigastused:

- Jälgige, et toitekaabel ei saaks kahjustada selle tõmbamisest üle teravate servade ning et see ei jääks kinni.
- Kontrollige enne igat kasutuskorda toitejuhet ja pikenduskaablit kahjustuste ja vananemise suhtes. Ärge kasutage seadet, kui kaabel on kahjustunud või kulunud.
- Kui seadme ühenduskaabel saab kahjustada, tuleb see ohtude vältimiseks lasta tootjal või tootja klienditeeninduses või muul sarnase kvalifikatsiooniga isikul välja vahetada.
- Lülitage seade välja ja eemaldage pistik pistikupesast:
 - kui te seadet ei kasuta, seda transpordite või ilma järelevalveta jätate;
 - kui te seadet kontrollite, puhastate või kui sellest takistusi eemaldate;
 - kui teete puhastus- või hooldustöid või vahetate tarvikuid;
 - kui ühendusjuhe on kahjustunud või keerdus;
 - pärast võõrkehade kokkupuutumist või ebanormaalse vibratsiooni korral.
- Ärge kasutage pistiku pistikupesast eemaldamiseks toitejuhet. Kaitske toitejuhet kuumuse, õli ja teravate servade eest.
- Jälgige, et toitepinge vastaks tüübisildil toodud andmetele.
- Ühendage seade pistikupesasse vaid siis, kui sellel on vähemalt 16 A kaitse.

- Ühendage seade pistikupesasse, mille rikkevoolu kaitselüliti (FI-ülilüti) nimilekkevool ei ületa 30 mA.

Nii hoiate te ära seadme kahjustused ja võimalikud nendest tulenevad kehavigastused:

- Jälgige, et seade oleks õigesti kokku pandud ja et selle filter oleks õigesti paigas.
- Ärge töötage ilma filtrita. Seade võib kahjustusi saada.
- Kasutage üksnes originaal-varuosi ja tarvikuid (vt „Varuosad/ lisatarvikud, mida tarnib ja soovib meie teeninduskeskus. Teiste tootjate varuosade kasutamise korral kaotab garantii kehtivuse.
- Laske remonditöid teha vaid meie poolt volitatud klienditeenindustes.
- Järgige seadme hooldus- ja puhastamisjuhiseid.
- Hoidke seadet kuivas ja lastele kättesaamatus kohas.

Seadme kokkupanek



Eemaldage pistik pistikupesast. Elektrilöögioht.



Seadmesse on enne tarnimist Voldikfilter (D 16) juba paigaldatud.



1. Keerake kandekäepide (2) kaasasolevate ristpeakruvidega (2a) kinni.
2. Pange filter sisse:
 - vahufilter märgimiseks (C 15),
 - Voldikfilter (D 16) kuivimiseks,
 - paberist filtrikott (D 17).

Ärge kunagi imege ilma filtrita!

3. Asetage mootoripea (1) mustuse mahutile  (8) ja sulgege see sulgurite (6) abil.
4. Ühendage imemisvoolik (13) (bajonettkinnitus) ja lisatarvikud.

Kasutamine

 Kerige töötamise ajaks imemisvoolik (A 13) täielikult lahti.

Sisse-/väljalüliti

 Pange seadme pistik pistikupesasse.

Sisselülitamine: Sisse-/väljalüliti (A 3) asendis „I“.

Väljalülitamine: Sisse-/väljalüliti (A 3) asendis „0“.

Tolmu imemiseks pange seadme kaabli pistik seadme pistikupesasse (A 19).

Ühendage vaid selliseid elektritööriistaid, mille võimsus on kuni ca 2200 vatti.

Sisselülitamine**Elektritööriist + imeja:**

1. Lülitage sisse/välja lüliti (A 3) asendisse
2. Lülitage elektritööriist sisse.

 Elektritööriista sisselülitamisel lülitub imeja automaatselt juurde. Pärast elektritööriista väljalülitamist lülitub imeja ajalise viivitusega välja.

Otsakute kasutamine**Põrandaotsak (A 18):**

märg- ja kuivimemiseks siledatel pindadel ja vaipkatetel.

Vuukide otsak (A 20): vuukidest, nurkadest ja radiaatoritelt imemiseks.

C Märgimemine

1. Märgimemiseks pange vahufilter (15) filtri korvi (21).
Vahufiltri (15) rebenemise ärahoidmiseks
 - kasutage vaid kuiva filtrit;
 - filtri sisestamiseks keerake selle servad pisut üles ja kääname pärast jälle tagasi.
2. Vee välja pumpamine: pange imemisvoolik (A 13) käepidemest (A 14) hoides veeanumasse ja pumbake vesi välja.
3. Tühjendage mustuse mahuti kohe pärast vee väljapumpamist, sest see ei ole vedelike hoidmiseks ette nähtud (vt „Hooldus/puhastamine“).



Ärge jääge väljapumbatava vee alla. Elektrilöögiolt.



Kui mustuse mahuti on täis, sulgeb ujuk imamisava ja imemine katkeb. Lülitage seade välja ja tühjendage mustuse anum.



Kui seadmest eraldub vahtu või vedelikku, lülitage seade koheselt välja.

D Kuivimemine

Seadmesse on enne tarnimist tekstiilist filtrikott (16) juba paigaldatud.

1. Kuivimemiseks pange kurdfilter (16) filtri korvi (21). Seejuures peab ülespoole kumerdud tihendihüül näitama mootoripeast eemale.
2. Pange sulgemiskaas (16a) peale ja riivistage kergelt keerates.

Paberist filtrikotiga imemine:

 Selleks, et tekstiilist filtrikott liiga kiiresti ei kuluks, soovime me lisaks kasutada ka paberist filtrikotte.

Paberist filtrikoti kasutamine

1. Käänake paberist filtrikoti (17) külgmised servad (22) porforeeritud juurest allapoole.
2. Pange paberist filtrikott (17) lühikese servaga (22) ülespoole seesoleva imemisotsiku (23) kohale (vt noolt ). Filtrikoti aval olev tihendirõngas (24) peab jääma täielikult ümber imemisotsiku liitmiku (25).

 Valikul on saadaval ka fliisist peene tolmu filtrid, mida võib kasutada tarnekomplektis oleva paberist filtrikoti asemel (vt „Varuosad/tarvikud“).

Peene tolmu imemine:

Teatud imemistööde ajal (nt värvide ja lakide lihvimisel, müüritiste freesimisel või puurimisel, tugeva puidu lihvimisel või puurimisel) võib tekkida tervist ohustav tolm. Sellise peene tolmu puhul soovime me kasutada järgmist valikul saadaolevat filtri-kombinatsiooni (vt „Varuosad/lisatarvikud“):

1. Voldikfilter (16)
2. Fliisist peene tolmu filter, mida võib kasutada tarnekomplektis oleva paberist filtrikoti (17) asemel.

E Puhurifunktsioon

 Puhurifunktsiooni ei ole soovitatav kasutada ilma filtrita.

Puhumiseks pange imemisvoolik (13) mootoripeal olevale ühendusele (5).





Puhastamine/hooldus

 Eemaldage pistik pistikupesast. Elektrilöögioht.

 Kontrollige enne igat kasutamist, ega seadmel pole ilmseid puudusi, nagu katkine toitejuhe ning laske see ära parandada või välja vahetada.

Seadme puhastamine

 Ärge pritsige seadmele vett ega kasutage teravaid puhastusvahendeid ega lahusteid. Seade võib kahjustusi saada.

- Pärast kasutamist tühjendage mahuti ( A 8): kokkuimetus vedeliku saate te välja lasta, kui olete korgi ( B 27) lahti keeranud.
- Puhastage mustuse anum niiske lapiga.
- Peske vahufilter ( A 15) leige vee ja seebiga puhtaks ja laske ära kuivada.
- Vahetage täis saanud paberist filtrikott ( A 17) välja (järeltellimise kohta vt „Varuosad/tarvikud“).
- Kloppige voldikfilter ( D 16) puhtaks ja puhastage see pintsliga või harjaga abil.

Hooldus

- Seade on hooldusvaba.

Hoiundamine

- F** - Hoiundamiseks riputage toitejuhe (10) selle hoidikusse (26). Fikseerige toitejuhe kaablihoiukuga (11).
- Otsakute hoiundamiseks on mootoripea juures olev hoiukoht (**A** 4).
- Vt imemisvooliku (13) ja imemistoru (12) hoiulepaneku kohta näidet pildil **F**.
- Hoidke seadet kuivas ja lastele kättesaamatus kohas.

Jäätmekäitlus/ keskkonnakaitse

Suunake seade, lisatarvikud ja pakend keskkonnahoidlikku taaskasutusse.







Elektriseadmeid ei tohi visata olmejäätmete hulka.

Viige seade jäätmekäitluspunkti. Kasutatud plast- ja metallosad on võimalik puhtalt eraldada ja sellisena uuesti töödelda. Küsige selle kohta meie hoolduskeskusest. Meile saadetud defektsed seadmed kõrvaldame kasutusest tasuta.





Varuosad/tarvikud

Varuosi ja tarvikuid saab tellida aadressil
www.grizzly-service.eu

Kui teil ei ole internetti, pöörduge meie teenindusse (vt „Grizzly Service-Center“). Hoidke käepärasalt alljärgnevad tellimisnumbrid.

Nr Kasutusjuhend	Nr Plahvatusjoonis	Nimetus	Kasutusala	Toote Nr
A 1+21	2+3	Mootoriga pea		91104779
A 2	1	Kandesang		91104770
A 9a	7	Tugirullik koos tarviku vastuvõtuga, 1 tk		72800092
A 8	4.2+6	Mustuse mahuti		91104777
A 6	4.1	Sulgurit		91104776
A 12	15	Teleskoop-imemistoru		91104187
A 13	14	Imivoolik koos käepidemega		72800218
A 14	11	Õhuvoo rguleerimisega käepide		91104782
A 15	16	Vahufilter, 3ne pakk		30250101
A 16	17	Voldikfilter koos sulgemiskaanega		91092030
A 17	14	Paberist filtrikott, 5ne pakk		30250133
A 18	12	Põranda otsak		72800214
A 20	13	Vuukide otsak		91099005
B 27	5	Keermestatud kork		91104778

Lisaks on saadaval:

Nimetus	Selgitus	Kasutusala	Tellimisnumber
Voldikfilter ilma sulgemiskaaneta	sisemise terasvõrguga		91099009
Sulgemiskaas	voldikfiltrile		91092036
Peene tolmu filtrikott 30 l	5ne pakk		30250110
Polstri otsak	must		72800040
Auto otsak	must		91096445

Veaotsing

Probleem	Võimalik põhjus	Fehlerbehebung
Seade ei käivitu	Võrgupinge puudub	Kontrollige pistikupesa, toitejuhet, juhet, pistikut ja laske vajaduse korral elektrikul remontida
	Sisse-/väljalüliti (A 3) on vigane	Remontimine klienditeeninduses
	Süsinikharjad on kulunud	
	Mootor vigane	
Väike või puuduv imemisvõimsus	Imemisvoolik (A 13/14) või otsakud (A 18/20) ummistunud	Kõrvaldage ummistused ja blokeerimised
	Imemistoru (A 12) ei ole korralikult kokku pandud	Pange imemistoru õigesti kokku
	Mustuse mahuti (A 8) on lahti	Sulgege mahuti
	Mustuse mahuti (A 8) on täis	Tühjendage mahuti
	Filter (A 15/16/17) on täis või kulunud	Tühjendage, puhastage või asendage filter
	Filtri korvil olev ujuk (D 21) on vales asendis, nt tahapoole liigutamise tõttu)	Lülitage seade välja, et kuul alla vajuks ja lülitage siis uuesti sisse
	Filtri korvil olev ujuk (D 21) on katki	Remontimine klienditeeninduses
Ujuk ei lülita seadet välja	Filtri korvil olev ujuk (D 21) ei liigu	Vabastage ujuk
	Filtri korvil olev ujuk (D 21) on katki	Remontimine klienditeeninduses
Seadmest puhub välja tolmu või mustust	Filter (A 15/16/17) on paigaldamata või on valesti paigaldatud	Paigaldage puuduv filter või kontrollige filtri asendit

Garantii

- Sellel seadmel on 24 kuu pikkune garantii. See seade ei ole mõeldud ärieesmärgil kasutamiseks. Ärieesmärgil kasutamise korral kaotab garantii kehtivuse.
- Kahjud, mis on seotud loomuliku kulumise, ülekoormuse või ebaõige kasutamisega, muudavad garantii kehtetuks. Teatud osad kulumise käigus ja seetõttu neile garantii ei kehti. Nende hulka kuuluvad eelkõige: Filter, lüliti
- Peale selle on garantii kehtivuse eelduseks puhastus- ja hooldusjuhiste järgimine.
- Materjali- ja tootmisvigadest tulenevad kahjud kõrvaldatakse tasuta kas vaarusade abil või remondi teel. Selleks tuleb demonteerimata seade viia koos ostu- ja garantiitõendiga edasimüüjale.

Remonditeenus

- Remonditööd, mis ei kuulu garantii alla, saab lasta tasu eest teha meie teeninduses. Teenindus koostab teile selleks hinnapakkumise. Saame vastu võtta ainult seadmeid, mis saadetakse sobivas pakendis ja mille postitasu on tasutud.
- Tähelepanu! Kaebuse korral saatke seade meie teenindusse puhastatuna ning koos defekti kirjeldusega. Tasumata postikuluta saadetisi vastu ei võeta.
- Defektselt saadetud seadmed kõrvaldame tasuta



Original EG-Konformitätserklärung

Hiermit bestätigen wir, dass der
**Nass-/Trockensauger,
Modell CP-WDE 2314-S Inox**

Seriennummer: 201711000001 - 201711001382
201711001383 - 201711001906
201801000001 - 201801000330

folgenden einschlägigen EU-Richtlinien in ihrer jeweils gültigen Fassung entspricht:

2014/30/EU • 2014/35/EU • 2011/65/EU*

Um die Übereinstimmung zu gewährleisten, wurden folgende harmonisierte Normen sowie nationale Normen und Bestimmungen angewendet:

**EN 60335-1:2012/A11:2014 • EN 60335-2-2:2010/A1:2013
EN 55014-1:2006/A2:2011 • EN 55014-2:2015
EN 61000-3-2:2014 • EN 61000-3-3:2013 • EN 62233:2008**

Die alleinige Verantwortung für die Ausstellung dieser Konformitätserklärung (18)** trägt der Hersteller:



Grizzly Tools GmbH & Co. KG
Stockstädter Straße 20
63762 Großostheim, Germany
30.01.2018

Christian Frank
Dokumentationsbevollmächtigter

* Der oben beschriebene Gegenstand der Erklärung erfüllt die Vorschriften der Richtlinie 2011/65/EU des Europäischen Parlaments und des Rates vom 8. Juni 2011 zur Beschränkung der Verwendung bestimmter gefährlicher Stoffe in Elektro- und Elektronikgeräten.

** Die beiden letzten Ziffern des Jahres, in dem die CE-Kennzeichnung angebracht wurde.



Translation of the original EC declaration of conformity

We hereby confirm that the
Wet and dry vacuum cleaner
model CP-WDE 2314-S Inox

Serial number: 201711000001 - 201711001382
201711001383 - 201711001906
201801000001 - 201801000330

conforms with the following applicable relevant version of the EU guidelines:

2014/30/EU • 2014/35/EU • 2011/65/EU*

In order to guarantee consistency, the following harmonised standards as well as national standards and stipulations have been applied:

EN 60335-1:2012/A11:2014 • EN 60335-2-2:2010/A1:2013
EN 55014-1:2006/A2:2011 • EN 55014-2:2015
EN 61000-3-2:2014 • EN 61000-3-3:2013 • EN 62233:2008

This declaration of conformity (18)** is issued under the sole responsibility of the manufacturer:

 Grizzly Tools GmbH & Co. KG
Stockstädter Straße 20
63762 Großostheim, Germany
30.01.2018



Christian Frank
(Documentation Representative)

* *The object of the declaration described above satisfies the provisions of Directive 2011/65/EU of the European Parliament and the Council of 8 June 2011 on limiting the use of certain harmful substances in electrical and electronic appliances.*

** *The last two digits of the year in which the CE marking was affixed.*

NL

Vertaling van de originele CE-conformiteitsverklaring

Hiermede bevestigen wij dat de
Nat- en droogzuiger
bouwserie CP-WDE 2314-S Inox

Serienummer: 201711000001 - 201711001382
201711001383 - 201711001906
201801000001 - 201801000330

is overeenkomstig met de hierna volgende, van toepassing zijnde EU-richtlijnen:

2014/30/EU • 2014/35/EU • 2011/65/EU*

Om de overeenstemming te waarborgen, werden de hierna volgende, in
overeenstemming gebrachte normen en nationale normen en bepalingen toegepast:

EN 60335-1:2012/A11:2014 • EN 60335-2-2:2010/A1:2013
EN 55014-1:2006/A2:2011 • EN 55014-2:2015
EN 61000-3-2:2014 • EN 61000-3-3:2013 • EN 62233:2008

De exclusieve verantwoordelijkheid voor de uitgifte van deze conformiteitsverklaring
(18)** wordt gedragen door de fabrikant:

 Grizzly Tools GmbH & Co. KG
Stockstädter Straße 20
63762 Großostheim, Germany
30.01.2018



Christian Frank
(Documentatiegelastigde)

* *Het hierboven beschreven voorwerp van de verklaring voldoet aan de voorschriften van de richtlijn 2011/65/EU van het Europese Parlement en van de Raad van 8 juni 2011 inzake beperking van het gebruik van bepaalde gevaarlijke stoffen in elektrische en elektronische apparaten.*

** *De beide laatste cijfers van het jaar waarin de CE-markering werd aangebracht.*

FR

Traduction de la déclaration de conformité CE originale

Nous certifions par la présente que l'
Aspirateur à eau et à sec
de construction CP-WDE 2314-S Inox

Numéro de série: 201711000001 - 201711001382
201711001383 - 201711001906
201801000001 - 201801000330

est conforme aux directives UE actuellement en vigueur :

2014/30/EU • 2014/35/EU • 2011/65/EU*

En vue de garantir la conformité les normes harmonisées ainsi que les normes et décisions nationales suivantes ont été appliquées :

EN 60335-1:2012/A11:2014 • EN 60335-2-2:2010/A1:2013
EN 55014-1:2006/A2:2011 • EN 55014-2:2015
EN 61000-3-2:2014 • EN 61000-3-3:2013 • EN 62233:2008

Le fabricant assume seul la responsabilité d'établir la présente déclaration de conformité (18)**:



Grizzly Tools GmbH & Co. KG
Stockstädter Straße 20
63762 Großostheim, Germany
30.01.2018

Christian Frank
(Chargé de documentation)

* L'objet de la déclaration décrit ci-dessus est conforme aux dispositions de la directive 2011/65/UE du Parlement Européen et du Conseil du 8 juin 2011 sur la limitation de l'utilisation de certaines substances dangereuses dans les équipements électriques et électroniques.

** Les deux derniers chiffres de l'année dans laquelle le marquage CE a été fixé.

IT

Traduzione della dichiarazione di conformità CE originale

Con la presente dichiariamo che

**Aspiraliquidi e aspirapolvere
serie di costruzione CP-WDE 2314-S Inox**

numero di serie: 201711000001 - 201711001382
201711001383 - 201711001906
201801000001 - 201801000330

corrisponde alle seguenti direttive UE in materia nella rispettiva versione valida:

2014/30/EU • 2014/35/EU • 2011/65/EU*

Per garantire la conformità sono state applicate le seguenti norme armonizzate e anche le norme e disposizioni nazionali che seguono:

**EN 60335-1:2012/A11:2014 • EN 60335-2-2:2010/A1:2013
EN 55014-1:2006/A2:2011 • EN 55014-2:2015
EN 61000-3-2:2014 • EN 61000-3-3:2013 • EN 62233:2008**

Il produttore è il solo responsabile della stesura della presente dichiarazione di conformità (18)**:

 Grizzly Tools GmbH & Co. KG
Stockstädter Straße 20
63762 Großostheim, Germany
30.01.2018



Christian Frank
(Responsabile documentazione tecnica)

* L'oggetto descritto sopra è conforme alle prescrizioni della Direttiva 2011/65/EU del Parlamento Europeo e del Consiglio dell'8 giugno 2011 sulla restrizione dell'uso di determinate sostanze pericolose nelle apparecchiature elettriche ed elettroniche.

** Le ultime due cifre dell'anno nel quale è stato apportato il marchio CE.



Tłumaczenie oryginalnej deklaracji zgodności WE

Niniejszym oświadczamy, że konstrukcja
Odkurzacz do pracy na mokro i sucho
typu CP-WDE 2314-S Inox

Numer seryjny: 201711000001 - 201711001382
201711001383 - 201711001906
201801000001 - 201801000330

spełnia wymogi odpowiednich Dyrektyw UE w ich aktualnie obowiązującym brzmieniu:

2014/30/EU • 2014/35/EU • 2011/65/EU*

W celu zapewnienia zgodności z powyższymi dyrektywami zastosowano następujące normy harmonizujące oraz normy i przepisy krajowe:

EN 60335-1:2012/A11:2014 • EN 60335-2-2:2010/A1:2013
EN 55014-1:2006/A2:2011 • EN 55014-2:2015
EN 61000-3-2:2014 • EN 61000-3-3:2013 • EN 62233:2008

Wyłącznie odpowiedzialność za wystawienie tej deklaracji (18)** zgodności ponosi producent:



Grizzly Tools GmbH & Co. KG
Stockstädter Straße 20
63762 Großostheim, Germany
30.01.2018

(Christian Frank,
Osoba upoważniona do sporządzania
dokumentacji technicznej)

* Wyżej opisany przedmiot deklaracji spełnia wymogi dyrektywy 2011/65/UE Parlamentu Europejskiego i Rady z dnia 8 czerwca 2011r. w sprawie ograniczenia stosowania niektórych niebezpiecznych substancji w sprzęcie elektrycznym i elektronicznym.

** Dwie ostatnie cyfry roku nadania znaku CE.



Překlad originálního prohlášení o shodě CE

Potvrzujeme tímto, že konstrukce
Vysavač pro mokré a suché sání
konstrukční řady CP-WDE 2314-S Inox

Pořadové číslo: 201711000001 - 201711001382
201711001383 - 201711001906
201801000001 - 201801000330

odpovídá následujícím příslušným směrnicím EÚ v jejich právě platném znění:

2014/30/EU • 2014/35/EU • 2011/65/EU*

Aby byl zaručen souhlas, byly použity následující harmonizované normy, národní normy a ustanovení:

EN 60335-1:2012/A11:2014 • EN 60335-2-2:2010/A1:2013
EN 55014-1:2006/A2:2011 • EN 55014-2:2015
EN 61000-3-2:2014 • EN 61000-3-3:2013 • EN 62233:2008

Výhradní odpovědnost za vystavení tohoto prohlášení o shodě (18)** nese výrobce:

 Grizzly Tools GmbH & Co. KG
Stockstädter Straße 20
63762 Großostheim, Germany
30.01.2018

Christian Frank
(Osoba zplnomocněná k sestavení dokumentace)

* Výše popsaný předmět prohlášení splňuje předpisy směrnice 2011/65/EU Evropského parlamentu a Rady z 8. června 2011 o omezení používání některých nebezpečných látek v elektrických a elektronických zařízeních.

** Obě poslední číslice roku, kdy bylo uvedeno označení CE.

LT

Originalios EB atitikties deklaracijos vertimas

Šiuo dokumentu mes patvirtiname, kad

Šlapiojo ir sausojo valymo siurblys

serija **CP-WDE 2314-S Inox**

Serijos Nr.: 201711000001 - 201711001382
201711001383 - 201711001906
201801000001 - 201801000330

atitinka toliau nurodytų numatytyjų ES direktyvų galiojančią leidimą

2014/30/EU • 2014/35/EU • 2011/65/EU*

Kad būtų galima užtikrinti atitiktį, taikyti šie darnieji standartai ir nacionaliniai standartai bei nuostatos:

**EN 60335-1:2012/A11:2014 • EN 60335-2-2:2010/A1:2013
EN 55014-1:2006/A2:2011 • EN 55014-2:2015
EN 61000-3-2:2014 • EN 61000-3-3:2013 • EN 62233:2008**

Tiktai gamintojas yra atsakingas už šio atitikties pareiškimo parengimą (18**):

 Grizzly Tools GmbH & Co. KG
Stockstädter Straße 20
63762 Großostheim, Germany
30.01.2018



Christian Frank
(Asmuo, įgaliotas sudaryti dokumentaciją)

* Pirmiau aprašytas deklaracijos objektas atitinka 2011 m. birželio 8 d. Europos Parlamento ir Tarybos Direktyvos 2011/65/ES dėl tam tikrų pavojingų medžiagų naudojimo elektros ir elektroninėje įrangoje apribojimo reikalavimus.

** Paskutiniai du skaitmenys rodo metus, kuriais buvo pritvirtintas CE ženklas.



Originālās CE atbilstības deklarācijas tulkojums

Ar šo mēs apliecinām, ka
Putekļsūcējs sausai un mitrai tīrīšanai
iekārtu sērija CP-WDE 2314-S Inox

sērijas numurs: 201711000001 - 201711001382
201711001383 - 201711001906
201801000001 - 201801000330

atbilst šādu attiecināmo ES direktīvu noteikumiem to atbilstoši aktuālajā redakcijā:

2014/30/EU • 2014/35/EU • 2011/65/EU*

Lai nodrošinātu atbilstību, tika piemērotas šādi saskaņotie standarti, kā arī nacionālie standarti un nosacījumi:

EN 60335-1:2012/A11:2014 • EN 60335-2-2:2010/A1:2013
EN 55014-1:2006/A2:2011 • EN 55014-2:2015
EN 61000-3-2:2014 • EN 61000-3-3:2013 • EN 62233:2008

Par šīs atbilstības deklarācijas (18)** izdošanu atbildīgs ir tikai ražotājs:

 Grizzly Tools GmbH & Co. KG
Stockstädter Straße 20
63762 Großostheim, Germany
30.01.2018



Christian Frank
(Dokumentācijas pilnvarotā persona)

* *epriekš aprakstītais deklarācijas priekšmets izpilda Eiropas Parlamenta un Padomes 2011. gada 8. jūnija Direktīvu 2011/65/ES par dažu bīstamu vielu izmantošanas ierobežošanu elektriskās un elektroniskās iekārtās.*

** *CE zīmes piestiprināšanas gadskaitļa pēdējie divi cipari.*



CE-vastavusdeklaratsiooni originaali tõlge

Käesolevaga kinnitame, et

**Märg- ja kuivimeja
CP-WDE 2314-S Inox seeria**

seerianumber: 201711000001 - 201711001382
201711001383 - 201711001906
201801000001 - 201801000330

vastab alljärgnevate ELi direktiivide kehtivatele versioonidele

2014/30/EU • 2014/35/EU • 2011/65/EU*

Vastavuse tagamiseks on kohaldatud alljärgnevaid ühtlustatud norme ning riiklikke norme ja sätteid:

**EN 60335-1:2012/A11:2014 • EN 60335-2-2:2010/A1:2013
EN 55014-1:2006/A2:2011 • EN 55014-2:2015
EN 61000-3-2:2014 • EN 61000-3-3:2013 • EN 62233:2008**

Par šīs atbilstības deklarācijas (18)** izdošanu atbildīgs ir tikai ražotājs:

 Grizzly Tools GmbH & Co. KG
Stockstädter Straße 20
63762 Großostheim, Germany
30.01.2018

Christian Frank
Dokumentatsiooni koostamiseks volitatud isik

* Deklaratsiooni eespool kirjeldatud objekt vastab Euroopa Parlamendi ja nõukogu 8. juuni 2011 direktiivile 2011/65/EL teatavate ohtlike ainete kasutamise piiramise kohta elektri- ja elektroonikaseadmetes.

** CE-märgise kinnitamisaasta kaks viimast numbrit.

**Explosionszeichnung • Exploded Drawing
 Explosietekening • Vue éclatée • Vista esplosa
 Rysunek samorozwijający • Rozvinutý výkres
 Trimatis vaizdas • Klaidskats • Plahvatusjoonis**

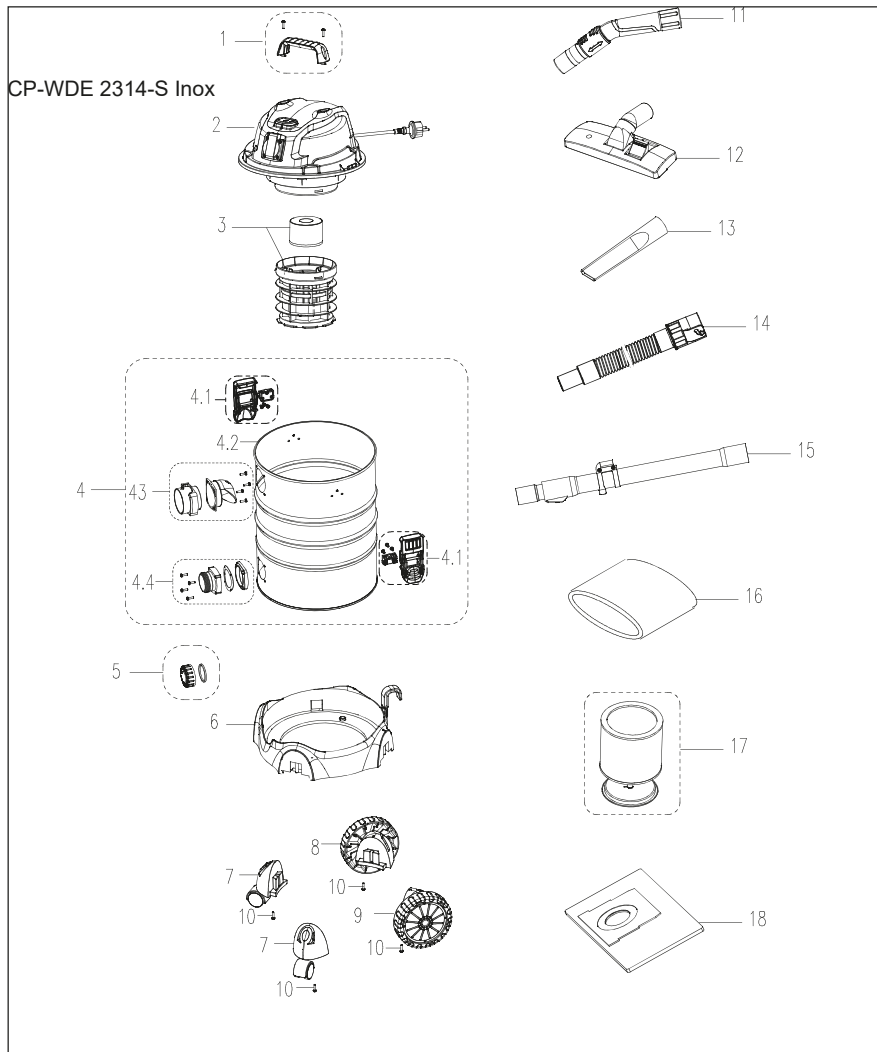

informativ • informative • informatief • informatif • informativo • pouczający
 informační • informatyvus • informatīvs • informatiivne

B-42176_B-42178_B-42423_20180202_mtAesh

Grizzly Service-Center

- (DE)** **Grizzly Tools GmbH & Co. KG**
Kunden-Service
Stockstädter Straße 20
63762 Großostheim
Tel.: 06026-9914-441
Fax: 06026-9914-499
e-mail: service-baumarkt@grizzly.biz
Homepage : www.grizzly.biz
- (IT)** **Garden Italia SPA**
Via Zaccarini, 829010 San Nicolò a
Trebbia (PC)
Tel.: 0523 764811
Fax: 0523 768689
e-mail: info@gardenitalia.it
- (NL)** **I.T.S. Winschoten bv**
Bezoekadres: Papierbaan 55
9672 BG Winschoten
Postadres: Antwoordnummer 300
9670 WB Winschoten
Tel.: 0900 8724357
0597 413753
Fax: 0597 420632
e-mail: itsw@planet.nl
- (FR)** **SAV03**
ZA de la verrerie
03210 Souvigny
Tel.: 04 70 48 13 20
Fax: 09 72 43 63 96
e-mail: contact@sav03.fr
Homepage: www.sav03.fr
Boutique en ligne:
www.sav03.fr/boutique
- (BE)** **ITSw bv BE**
Tel.: 03 54 13760
Fax: 03 54 15651
e-mail: forteam.esther@skynet.be
- (PL)** **Krysiak Sp. z o.o.**
ul. Rolna 6
62-081 Baranowo
Tel.: 061 650 75 30
Fax: 061 650 75 32
e-mail: krysiak@krysiak.pl
Homepage: www.krysiak.pl
- (CZ)** **HECHT MOTORS s.r.o.**
U Mototechny 131
251 62 Mukařov-Tehovec
Tel.: 323 661 347 linka 27
Fax: 323 661 348
e-mail: prijemoprav@hecht.cz
Homepage: www.hecht.cz
- (GB)** **Novo CSV Ltd.**
Unit B 3, Beldray Park
Beldray Road,
Mount Pleasant Bilston,
West Midlands WV14 7NH
Tel.: 0845 683 2672
e-mail: care@novoserv.co.uk
- (LT)**
(LV) www.grizzlybaltic.com
(EST)

 **CARAMBA**