



**Luftkissen-Mulchmäher**  
**Tondeuse hacheuse sur coussin d'air**  
**Luchtkussen-mulchmaaier**  
**Tosaerba a cuscino d'aria**  
**Air Cushion Mulching Mower**  
**Kosiarka poduszkowa mulczująca**  
**Mulčovač na vzduchovém polštáři**  
**Mulčiuojanti vejapjovė ant oro pagalvės**

DE

FR

NL

IT

GB

PL

CZ

LT



ERM 1500-33 LF



**Originalbetriebsanleitung**  
**Traduction de la notice d'utilisation originale**  
**Vertaling van de originele gebruiksaanwijzing**  
**Traduzione delle istruzioni per l'uso in originale**  
**Translation of the original instructions for use**  
**Tłumaczenie oryginalnej instrukcji obsługi**  
**Překlad originálního návodu k obsluze**  
**Vertimas iš originalių eksploatavimo instrukcijoje**

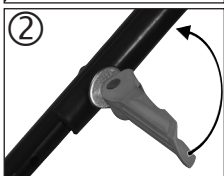
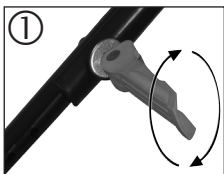
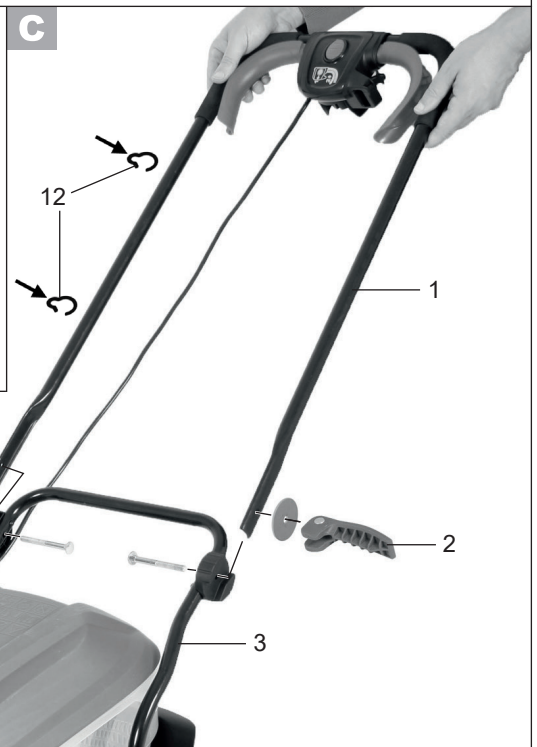
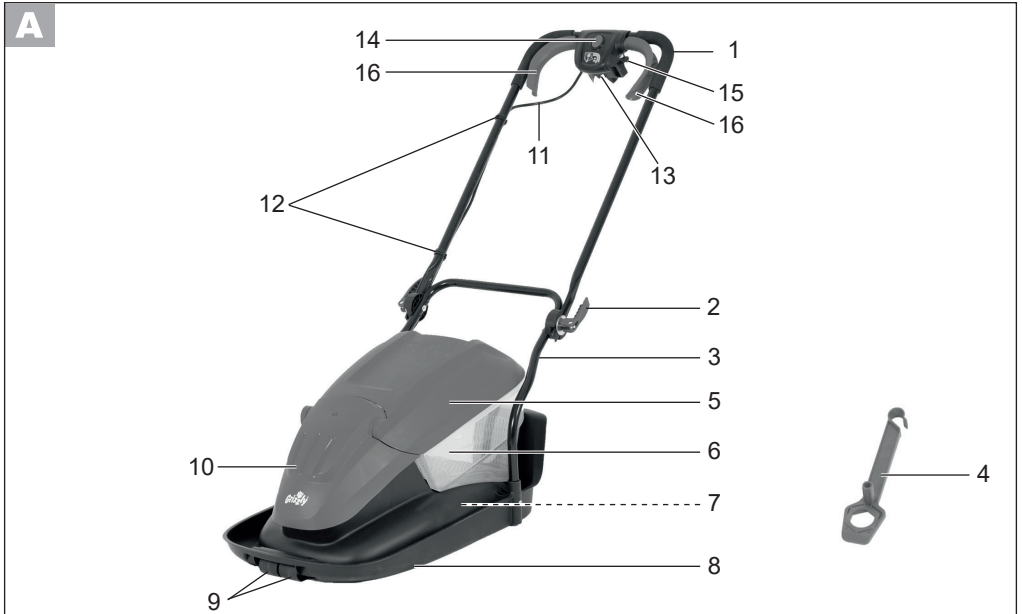

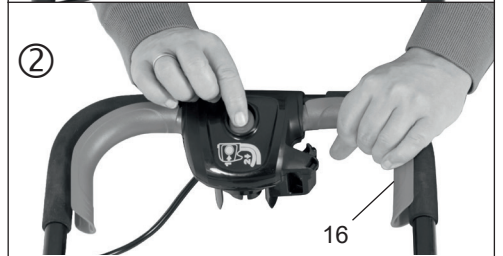
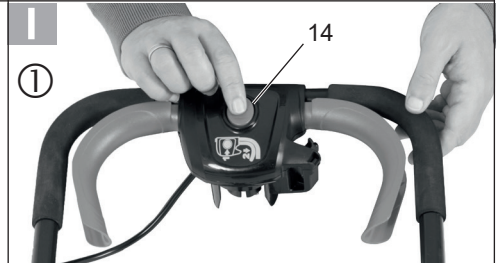
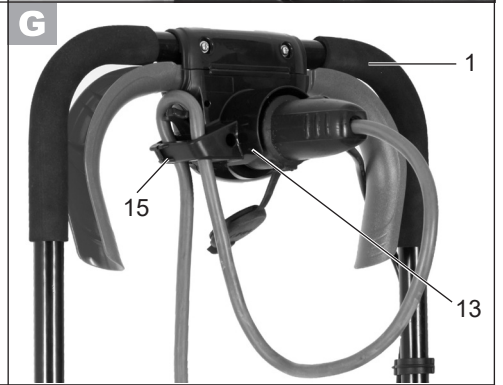
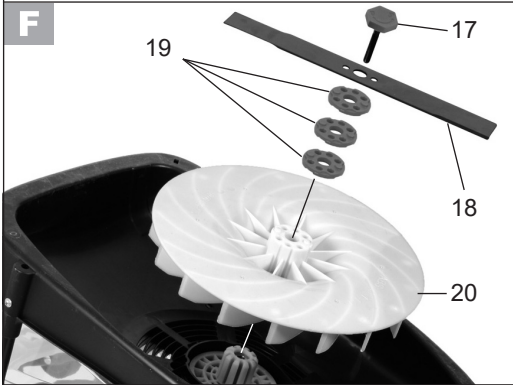
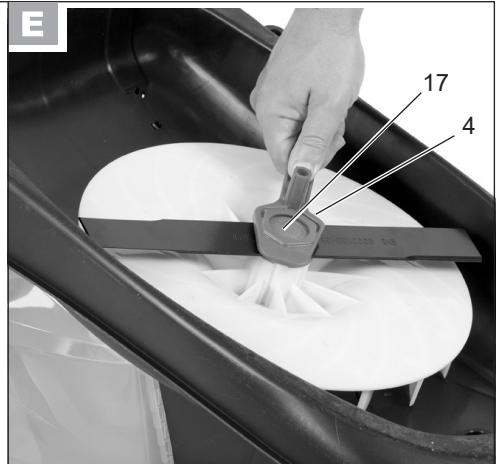

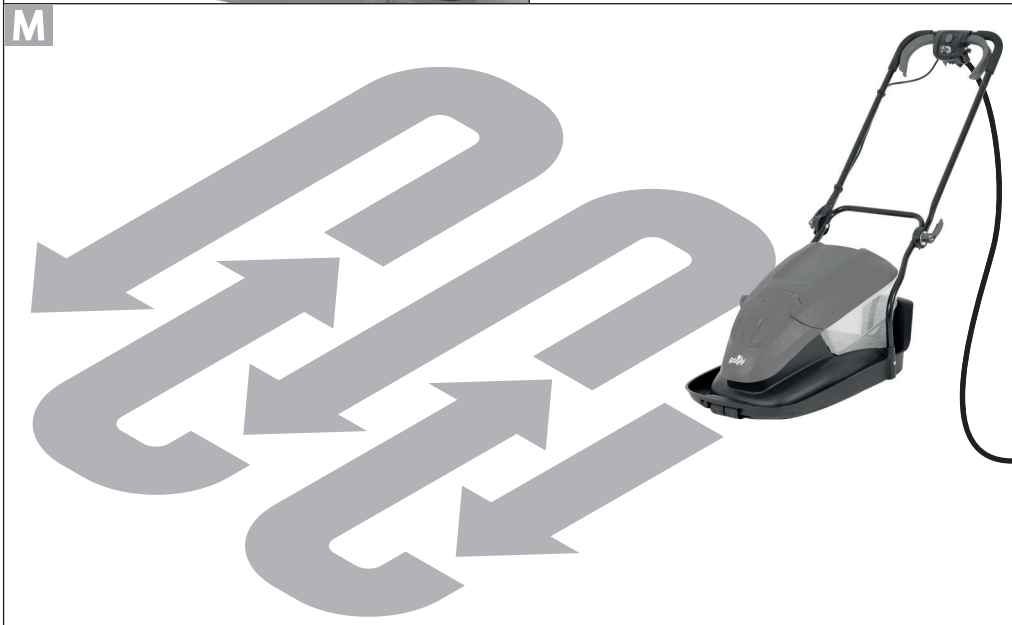
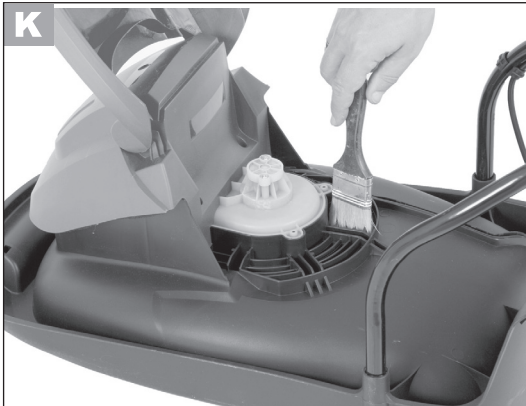



<b>DE</b>	Originalbetriebsanleitung .....	6
<b>FR</b>	Traduction de la notice d'utilisation originale .....	20
<b>NL</b>	Vertaling van de originele gebruiksaanwijzing .....	33
<b>IT</b>	Traduzione delle istruzioni per l'uso in originale .....	46
<b>GB</b>	Translation of the original instructions for use .....	59
<b>PL</b>	Tłumaczenie oryginalnej instrukcji obsługi .....	71
<b>CZ</b>	Překlad originálního návodu k obsluze .....	85
<b>LT</b>	Vertimas iš originalių eksploataavimo instrukcijoje .....	97



Bitte lesen Sie vor der ersten Inbetriebnahme die Betriebsanleitung aufmerksam durch, um eine falsche Handhabung zu vermeiden.

Bewahren Sie die Anleitung gut auf und geben Sie sie an jeden nachfolgenden Benutzer weiter, damit die Informationen jederzeit zur Verfügung stehen.

## Inhalt

<b>Lieferumfang</b> .....	<b>6</b>
<b>Verwendungszweck</b> .....	<b>6</b>
<b>Allgemeine Beschreibung</b> .....	<b>7</b>
Funktionsbeschreibung.....	7
Übersicht.....	7
<b>Technische Daten</b> .....	<b>7</b>
<b>Sicherheitshinweise</b> .....	<b>8</b>
Bildzeichen auf dem Gerät.....	8
Bildzeichen in der Anleitung.....	9
Allgemeine Sicherheits- hinweise .....	9
Bügelgriff montieren .....	13
<b>Bedienung</b> .....	<b>14</b>
Grasfangkorb einsetzen/ abnehmen .....	14
Schnitthöhe einstellen.....	14
Ein- und Ausschalten .....	14
Arbeiten mit dem Rasenmäher .....	15
<b>Reinigung/Wartung/Lagerung</b> .....	<b>15</b>
Allgemeine Reinigungs- und Wartungsarbeiten.....	16
Messer austauschen.....	16
Lagerung.....	16
<b>Entsorgung/Umweltschutz</b> .....	<b>17</b>
<b>Ersatzteile/Zubehör</b> .....	<b>17</b>
<b>Garantie</b> .....	<b>17</b>
<b>Reparatur-Service</b> .....	<b>18</b>
<b>Fehlersuche</b> .....	<b>19</b>
<b>Original EG-Konformitätserklärung</b> .....	<b>110</b>
<b>Grizzly Service-Center</b> .....	<b>115</b>

*Dieses Gerät kann von Personen mit verringerten physischen, sensorischen oder mentalen Fähigkeiten oder Mangel an Erfahrung und Wissen benutzt werden, wenn sie beaufsichtigt oder bezüglich des sicheren Gebrauchs des Gerätes unterwiesen wurden und die daraus resultierenden Gefahren verstehen. Kinder dürfen nicht mit dem Gerät spielen.*

## Lieferumfang

Nehmen Sie das Gerät vorsichtig aus der Packung und prüfen Sie, ob die nachfolgenden Teile vollständig sind:

- Rasenmäher und Bügelgriff mit Gerätekabel
- Unterer Holm
- Grasfangkorb
- Montagematerial Bügelgriff
- 2 Kabelhalter
- 3 Abstandshalter für Schnitthöhenverstellung
- Schraubenschlüssel für Messerschraube
- Betriebsanleitung

## Verwendungszweck

Das Gerät ist nur für das Mähen von Rasen- und Grasflächen im häuslichen Bereich bestimmt. Jede andere Verwendung, die in dieser Anleitung nicht ausdrücklich zugelassen wird, kann zu Schäden am Gerät führen und eine ernsthafte Gefahr für den Benutzer darstellen.

Das Gerät ist zum Gebrauch durch Erwachsene bestimmt. Kinder sowie Personen, die mit dieser Anleitung nicht vertraut sind, dürfen das Gerät nicht benutzen. Die Benutzung des Gerätes bei Regen

oder feuchter Umgebung ist verboten.  
Der Hersteller haftet nicht für Schäden, die durch bestimmungswidrigen Gebrauch oder falsche Bedienung verursacht wurden.

- F** 17 Messerschraube  
18 Messer  
19 Distanzscheiben  
20 Luftrad

## Allgemeine Beschreibung Technische Daten

### Funktionsbeschreibung

Der Luftkissen-Mulchmäher besitzt ein parallel zur Schnittebene sich drehendes Schneidwerkzeug. Er ist mit einem leistungsstarken Elektromotor, einem robusten Kunststoffgehäuse, einem Sicherheitsschalter, einem Prallschutz und einem Grasfangkorb ausgestattet. Zusätzlich ist das Gerät 4-fach höhenverstellbar und hat leichtgängige Laufrollen. Die Funktion der Bedienteile entnehmen Sie bitte den nachfolgenden Beschreibungen.

**!** Die Abbildungen für die Bedienung des Gerätes finden Sie auf den Seiten 2 - 4.

### Übersicht

- A**
- 1 Bügelgriff
  - 2 Spannhebel
  - 3 Unterer Holm
  - 4 Schraubenschlüssel für Messer
  - 5 Prallschutz
  - 6 Grasfangkorb
  - 7 Schnitthöheneinstellung (nicht sichtbar)
  - 8 Luftkissenkufe
  - 9 Laufrollen
  - 10 Gerätegehäuse
  - 11 Geräte kabel
  - 12 2 Kabelhalter
  - 13 Gerätereckdose
  - 14 Entriegelungsknopf
  - 15 Kabelzugentlastung
  - 16 Starthebel

### Luftkissen-Mulchmäher

.....	<b>ERM 1500-33 LF</b>
Aufnahmeleistung des Motors.....	1500 W
Netzspannung .....	220-240 V~, 50 Hz
Leerlaufdrehzahl.....	4200 min <sup>-1</sup>
Schnittkreis .....	330 mm
Schnitthöhe.....	4-stufig, 10-33 mm
Schutzklasse .....	□ II
Schutzart .....	IPX4
Gewicht.....	8,3 kg
Thermo Isolation.....	Klasse 155
Volumen Grasfangkorb.....	20 l
Schalldruckpegel	
(L <sub>pA</sub> ).....	72 dB(A); K <sub>pA</sub> = 3 dB
Schalleistungspegel (L <sub>WA</sub> )	
gemessen .....	92 dB(A); K <sub>WA</sub> = 2,07 dB
garantiert .....	94 dB(A)
Vibration	
am Handgriff (a <sub>h</sub> )... ..	1,8 m/s <sup>2</sup> ; K = 1,5 m/s <sup>2</sup>

Lärm- und Vibrationswerte wurden entsprechend den in der Konformitätserklärung genannten Normen und Bestimmungen ermittelt.

Technische und optische Veränderungen können im Zuge der Weiterentwicklung ohne Ankündigung vorgenommen werden. Alle Maße, Hinweise und Angaben dieser Betriebsanleitung sind deshalb ohne Gewähr. Rechtsansprüche, die aufgrund der Betriebsanleitung gestellt werden, können daher nicht geltend gemacht werden.

Der angegebene Schwingungsemissionswert ist nach einem genormten Prüfverfahren gemessen worden und kann zum Vergleich eines Elektrowerkzeugs mit

einem anderen verwendet werden.  
Der angegebene Schwingungsemissionswert kann auch zu einer einleitenden Einschätzung der Aussetzung verwendet werden.



Warnung:

Der Schwingungsemissionswert kann sich während der tatsächlichen Benutzung des Elektrowerkzeugs von dem Angabewert unterscheiden, abhängig von der Art und Weise, in der das Elektrowerkzeug verwendet wird. Es besteht die Notwendigkeit, Sicherheitsmaßnahmen zum Schutz des Bedieners festzulegen, die auf einer Abschätzung der Aussetzung während der tatsächlichen Benutzungsbedingungen beruhen (hierbei sind alle Anteile des Betriebszyklus zu berücksichtigen, beispielsweise Zeiten, in denen das Elektrowerkzeug abgeschaltet ist, und solche, in denen es zwar eingeschaltet ist, aber ohne Belastung läuft).

## Sicherheitshinweise

Dieser Abschnitt behandelt die grundlegenden Sicherheitsvorschriften bei der Arbeit mit dem Elektro-Rasenmäher.

### Bildzeichen auf dem Gerät



Achtung!  
Lesen Sie die Betriebsanleitung aufmerksam durch.



Tragen Sie Augen- und Gehörschutz.



Setzen Sie das Gerät nicht der Feuchtigkeit aus. Arbeiten Sie nicht bei Regen und schneiden Sie kein nasses Gras.



Verletzungsgefahr durch weggeschleuderte Teile. Umstehende Personen von dem Mäher fern halten.



Vorsicht - Scharfe Schneidmesser! Füße und Hände fernhalten. Verletzungsgefahr!

Motor ausschalten und Netzstecker ziehen vor Einstellungs- oder Reinigungsarbeiten oder wenn sich das Netzkabel verfangen hat oder beschädigt ist.



Gefahr durch beschädigtes Netzkabel. Netzkabel von dem Gerät und dem Schneidmesser fernhalten!



Achtung! Nachlauf des Rasenmähermessers.



Angabe des Schallleistungspegels  $L_{wa}$  in dB.



Schutzklasse II



Elektrogeräte gehören nicht in den Hausmüll.



Schnittkreis



## Bildzeichen in der Anleitung



**Gefahrenzeichen mit Angaben zur Verhütung von Personen- oder Sachschäden.**



Gebotszeichen (anstelle des Ausrufungszeichens ist das Gebot erläutert) mit Angaben zur Verhütung von Schäden.



Hinweiszeichen mit Informationen zum besseren Umgang mit dem Gerät.

## Allgemeine Sicherheitshinweise



**Wichtig!** Lesen Sie die Betriebsanleitung sorgfältig. Bewahren Sie die Betriebsanleitung zum Nachlesen auf.



Dieses Gerät kann bei unsachgemäßem Gebrauch ernsthafte Verletzungen verursachen. Um Personen- und Sachschäden zu vermeiden, lesen und beachten Sie unbedingt die folgenden Sicherheitshinweise und machen Sie sich mit allen Bedienteilen gut vertraut.



**Warnung!** Dieses Elektrowerkzeug erzeugt während des Betriebs ein elektromagnetisches Feld. Dieses Feld kann unter bestimmten Umständen aktive oder passive medizinische Implantate beeinträchtigen. Um die Gefahr von ernsthaften oder

tödlichen Verletzungen zu verringern, empfehlen wir Personen mit medizinischen Implantaten ihren Arzt und den Hersteller vom medizinischen Implantat zu konsultieren, bevor die Maschine bedient wird.

### Vorbereitung:

- Erlauben Sie niemals Kindern oder anderen Personen, die die Bedienungsanleitung nicht kennen, das Gerät zu benutzen. Örtliche Bestimmungen können das Mindestalter der Bedienungsperson festlegen.
- Setzen Sie das Gerät niemals ein, während Personen, besonders Kinder und Haustiere, in der Nähe sind.
- Der Bediener oder Nutzer ist für Unfälle oder Schäden an anderen Menschen oder deren Eigentum verantwortlich.
- Überprüfen Sie das Gelände, auf dem das Gerät eingesetzt wird und entfernen Sie Steine, Stöcke, Drähte oder andere Fremdkörper, die erfasst und weggeschleudert werden können.
- Tragen Sie geeignete Arbeitskleidung wie festes Schuhwerk mit rutschfester Sohle und eine robuste, lange Hose. Benutzen Sie das Gerät nicht, wenn Sie barfuß gehen oder offene Sandalen tragen. Vermeiden Sie das Tragen loser Kleidung oder Kleidung mit hängenden Schnüren oder Gürteln.
- Führen Sie vor jeder Benutzung eine Sichtprüfung des Gerätes durch. Benutzen Sie

das Gerät nicht, wenn Schutzeinrichtungen (z.B. Prallschutz oder Grasfangkorb), Teile der Schneideinrichtung oder Bolzen fehlen, abgenutzt oder beschädigt sind. Zur Vermeidung einer Unwucht dürfen beschädigte Werkzeuge und Bolzen nur satzweise ausgetauscht werden.

- Seien Sie vorsichtig bei Geräten mit mehreren Schneidwerkzeugen, da die Bewegung eines Messers zur Rotation der übrigen Messer führen kann.
- Benutzen Sie nur Ersatz- und Zubehörteile, die vom Hersteller geliefert und empfohlen werden. Der Einsatz von Fremdteilen führt zum sofortigen Verlust des Garantieanspruches.
- Vor dem Gebrauch sind immer Anschlussleitung und Verlängerungsleitung auf Anzeichen von Beschädigung oder Abnutzung zu untersuchen. Falls die Leitung im Gebrauch beschädigt wird, muss sie sofort vom Versorgungsnetz getrennt werden. **BERÜHREN SIE DIE LEITUNG NICHT, BEVOR SIE GETRENNT IST.** Benutzen Sie das Gerät nicht, wenn die Leitung abgenutzt oder beschädigt ist.

### Arbeiten mit dem Gerät:



Führen Sie Füße und Hände beim Arbeiten nicht in die Nähe oder unter rotierende Teile. Es besteht Verletzungsgefahr!



Beachten Sie den Lärmschutz und örtliche Vorschriften.

- Schalten Sie den Motor nach Anweisung ein und nur dann, wenn Ihre Füße in sicherem Abstand von den Schneidwerkzeugen sind.
- Benutzen Sie das Gerät nicht bei Regen, bei schlechter Witterung, in feuchter Umgebung oder an nassem Rasen. Arbeiten Sie nur bei Tageslicht oder guter Beleuchtung.
- Arbeiten Sie mit dem Gerät nicht, wenn Sie müde oder unkonzentriert sind oder nach der Einnahme von Alkohol oder Tabletten. Legen Sie immer rechtzeitig eine Arbeitspause ein. Gehen Sie mit Vernunft an die Arbeit.
- Achten Sie beim Arbeiten auf einen sicheren Stand, insbesondere an Hängen. Arbeiten Sie immer quer zum Hang, niemals auf- oder abwärts. Seien Sie besonders vorsichtig, wenn Sie die Fahrtrichtung am Hang ändern. Arbeiten Sie nicht an übermäßig steilen Hängen.
- Führen Sie das Gerät nur im Schrittempo. Seien Sie besonders vorsichtig, wenn Sie das Gerät umkehren, zu sich heranziehen oder rückwärts gehen.
- Schalten Sie das Gerät mit Vorsicht entsprechend den Anweisungen in dieser Anleitung ein. Achten Sie auf ausreichenden Abstand der Füße zu rotierenden Messern.
- Kippen Sie das Gerät nicht

beim Starten, außer wenn dies beim Anlaufen in hohem Gras erforderlich ist. In diesem Fall kippen Sie das Gerät durch Drücken des Bügelgriffs so, dass die Vorderräder des Geräts leicht angehoben werden. Überprüfen Sie immer, dass sich beide Hände in Arbeitsstellung befinden, bevor das Gerät wieder auf den Boden zurückgestellt wird.

- Arbeiten Sie nie ohne Grasfangkorb oder Prallschutz. Halten Sie sich immer entfernt von der Auswurföffnung.
- Starten Sie den Motor nicht, wenn Sie vor dem Auswurfschacht stehen.



Achtung Gefahr! Messer läuft nach.

Es besteht Verletzungsgefahr.

- Das Gerät darf nicht angehoben oder transportiert werden, solange der Motor läuft. Schalten Sie das Gerät ab, wenn es zum Transport gekippt werden muss, wenn andere Flächen als Rasen überquert werden und wenn das Gerät zu und von den zu mähenden Flächen gebracht wird.
- Halten Sie die Grasauswurföffnung stets sauber und frei. Entfernen Sie Schnittgut nur im Stillstand des Gerätes.
- Hinterlassen Sie das Gerät nie unbeaufsichtigt am Arbeitsplatz.
- Arbeiten Sie nicht mit einem beschädigten, unvollständigen oder ohne die Zustimmung des

Herstellers umgebauten Gerät. Verwenden Sie das Gerät nie mit beschädigten Schutzeinrichtungen oder Abschirmungen oder fehlenden Sicherheitseinrichtungen wie Ablenk- und/oder Grasfangeinrichtungen.

- Überlasten Sie Ihr Gerät nicht. Arbeiten Sie nur im angegebenen Leistungsbereich und ändern Sie nicht die Reglereinstellungen am Motor. Verwenden Sie keine leistungsschwachen Maschinen für schwere Arbeiten. Benutzen Sie Ihr Gerät nicht für Zwecke, für die es nicht bestimmt ist.
- Benutzen Sie das Gerät nicht in der Nähe von entzündbaren Flüssigkeiten oder Gasen. Bei Nichtbeachtung besteht Brand- oder Explosionsgefahr.
- Niemals das Gerät aufheben oder wegtragen, wenn der Motor läuft.
- Schalten Sie das Gerät aus, ziehen Sie den Netzstecker ab und vergewissern Sie sich, dass alle beweglichen Teile still stehen:
  - immer, wenn Sie die Maschine verlassen,
  - bevor Sie die Auswurföffnung reinigen oder Blockierungen beseitigen,
  - wenn das Gerät nicht verwendet wird,
  - bevor Sie das Gerät überprüfen, reinigen oder daran arbeiten,
  - wenn das Netzkabel beschädigt oder verheddert ist,
  - wenn das Gerät beim Arbeiten einen Fremdkörper ge-

troffen hat oder wenn ungewohnte Vibrationen auftreten. Untersuchen Sie in diesem Fall das Gerät auf Beschädigungen und lassen Sie es ggf. reparieren.

- Bringen Sie Hände oder Füße niemals in die Nähe oder unter rotierende Teile. Bei Sichelmähern darf sich nie vor die Grasauswurföffnung gestellt werden.

### **Wartung und Lagerung:**

- Achten Sie beim Warten der Schneidmesser darauf, dass selbst dann, wenn die Spannungsquelle abgeschaltet ist, die Schneidmesser bewegt werden können.
- Sorgen Sie dafür, dass alle Muttern, Bolzen und Schrauben fest angezogen sind und das Gerät in einem sicheren Arbeitszustand ist.
- Suchen Sie den Mäher nach eventuellen Beschädigungen ab.
- Führen Sie die erforderlichen Reparaturen beschädigter Teile durch.
- Versuchen Sie nicht, das Gerät selbst zu reparieren, es sei denn, Sie besitzen hierfür eine Ausbildung. Sämtliche Arbeiten, die nicht in dieser Anleitung angegeben werden, dürfen nur von uns ermächtigten Kundendienststellen ausgeführt werden.
- Bewahren Sie das Gerät an einem trockenen Ort und außerhalb der Reichweite von Kindern auf.
- Behandeln Sie Ihr Gerät mit

Sorgfalt. Halten Sie die Werkzeuge scharf und sauber, um besser und sicherer arbeiten zu können. Befolgen Sie die Wartungsvorschriften.

- Tragen Sie Schutzhandschuhe, wenn Sie die Schneideinrichtung wechseln.
- Überprüfen Sie die Grasfangeinrichtung regelmäßig auf Verschleiß und Verformungen. Ersetzen Sie aus Sicherheitsgründen verschlissene oder beschädigte Teile. Seien Sie beim Einstellen der Messer besonders vorsichtig, damit Ihre Finger nicht zwischen den rotierenden Messern und fest stehenden Teilen der Maschine eingeklemmt werden.
- Überprüfen Sie, dass nur Ersatzschneidwerkzeuge verwendet werden, die vom Hersteller zugelassen sind.

### **Elektrische Sicherheit:**

- Achten Sie darauf, dass die Netzspannung mit den Angaben des Typenschildes übereinstimmt.
- Schließen Sie das Gerät an eine Steckdose mit Fehlerstrom-Schutzeinrichtung (FI-Schalter) mit einem Auslösestrom von nicht mehr als 30 mA an.
- Vermeiden Sie Körperberührungen mit geerdeten Teilen (z.B. Metallzäune, Metallpfosten).
- Verwenden Sie nur zugelassene Netzkabel der Bauart H07RN-F, die höchstens 75 m lang und für den Gebrauch im Freien bestimmt sind. Der Lit-

zenquerschnitt des Netzkabels muss mindestens  $2,5 \text{ mm}^2$  betragen. Rollen Sie eine Kabeltrommel vor Gebrauch immer ganz ab. Überprüfen Sie das Kabel auf Schäden.

- Verwenden Sie für die Anbringung des Netzkabels die dafür vorgesehene Kabelaufhängung.
- Halten Sie das Netzkabel beim Arbeiten von dem Schneidwerkzeug fern. Die Schneidmesser können das Netzkabel beschädigen und zum Berühren spannungsführender Teile führen. Führen Sie das Netzkabel grundsätzlich hinter der Bedienungsperson.
- Benutzen Sie das Netzkabel nicht, um den Stecker aus der Steckdose zu ziehen. Schützen Sie das Netzkabel vor Hitze, Öl und scharfen Kanten.
- Schalten Sie das Gerät aus und ziehen Sie den Netzstecker aus der Steckdose, wenn das Netzkabel beschädigt ist. Wenn die Anschlussleitung dieses Gerätes beschädigt wird, muss sie durch den Hersteller oder seinen Kundendienst oder eine ähnliche qualifizierte Person ersetzt werden, um Gefährdungen zu vermeiden.
- Verbinden Sie kein beschädigtes Netzkabel mit dem Stromnetz. Berühren Sie kein beschädigtes Netzkabel, solange es mit dem Stromnetz verbunden ist. Ein beschädigtes Netzkabel kann zum Berühren spannungsführender Teile führen.

## Montage



Ziehen Sie vor allen Arbeiten an dem Gerät den Netzstecker. Es besteht die Gefahr von Personenschäden.

### Bügelgriff montieren



1. Setzen Sie den unteren Holm (3) in die Aufnahme der Luftkissenkufe (8) ein.
2. Befestigen Sie den unteren Holm (3) mit den beiliegenden Schrauben.



3. Befestigen Sie den Bügelgriff (1) mit den beiliegenden Schrauben, den Unterlegscheiben und den Spannhebeln (2) rechts und links am unteren Holm (3). Es sind zwei Positionen möglich.
4. Drehen Sie die Spannhebel (2) im Uhrzeigersinn auf.
5. Verriegeln Sie die Spannhebel (1), indem Sie diese in Richtung Bügelgriff (2) drücken ②. Die Spannhebel müssen so angezogen sein und so am Holm anliegen, dass ein Spannen mit mittlerer Kraft erfolgen kann. Ansonsten muss der Spannhebel weiter im Uhrzeigersinn gedreht werden oder gegen den Uhrzeigersinn gelockert werden ①.
6. Klipsen Sie die Kabelhalter (12) am unteren Holm (3) und am Bügelgriff (1) ein und fixieren Sie damit das Gerätekabel (11).

## Bedienung

### Grasfangkorb einsetzen/ abnehmen



Schalten Sie das Gerät aus, ziehen Sie den Netzstecker und warten Sie den Stillstand des Messers ab.

- D**
1. Zum Einsetzen des Grasfangkorbes (6) heben Sie den Prallschutz (5) an und setzen den Grasfangkorb ein. Klappen Sie den Prallschutz auf den Grasfangkorb. Er hält den Grasfangkorb an richtiger Position.
  2. Zum Abnehmen des Grasfangkorbes (6) heben Sie den Prallschutz (5) an und entnehmen Sie den Grasfangkorb. Lassen Sie den Prallschutz an das Gerätegehäuse (10) zurückgleiten.

### Schnitthöhe einstellen



Schalten Sie das Gerät aus, ziehen Sie den Netzstecker und warten Sie den Stillstand des Messers ab. Es besteht die Gefahr von Personenschäden.

Der Rasenmäher kann durch Einsetzen von Distanzscheiben (**F** 19) auf folgende Schnitthöhen eingestellt werden:

- 10 mm** - geringe Schnitthöhe
- 18 mm** - mittlere Schnitthöhe
- 25 mm** - mittlere Schnitthöhe
- 33 mm** - große Schnitthöhe

- E**
1. Drehen Sie das Gerät um
  2. Benutzen Sie feste Handschuhe und halten Sie das Messer (18) fest. Lösen Sie die Messer-

schraube (17) mit dem im Lieferumfang enthaltenen Schraubenschlüssel (4).

**F**

3. Je nach gewünschter Schnitthöhe die Distanzscheiben (19) zusammenklicken. Je mehr Distanzscheiben Sie benutzen, desto niedriger wird die Schnitthöhe.
4. Nehmen Sie das Messer (18) ab. Drücken Sie die benötigten Distanzscheiben in die dafür vorgesehenen Aussparungen am Messer.
5. Setzen Sie das Messer (18), mit den aufgesteckten Distanzscheiben (19) voran, auf das Luftrad (20) und fixieren Sie alles mit der Messerschraube (17). Mit dem Schraubenschlüssel (**E** 4) festziehen.

**i**

Für den ersten Schnitt in der Saison sollte eine hohe Schnitthöhe gewählt werden.

### Ein- und Ausschalten

**G**

1. Stecken Sie den Stecker des Netzkabels in die Gerätesteckdose (13) am Bügelgriff (1).
2. Zur Zugentlastung formen Sie aus dem Ende des Netzkabels eine Schlaufe und hängen diese in die Zugentlastung (15) ein.
3. Schließen Sie das Gerät an die Netzspannung an.
4. Achten Sie vor dem Einschalten darauf, dass das Gerät keine Gegenstände berührt.

**H**

5. Vor dem Einschalten kippen Sie den Rasenmäher leicht zur Seite. Dies erleichtert das Anlaufen und verhindert einen

unbeabsichtigt tiefen Schnittkreis an der Anlaufstelle, da sich das Luftkissen erst nach erfolgtem Start aufbaut.



6. Zum Einschalten drücken Sie zuerst den Entriegelungsknopf (14) am Bügelgriff und drücken dann den Starthebel (16). Lassen Sie den Entriegelungsknopf (14) los.
7. Zum Ausschalten lassen Sie den Starthebel (16) los.



Nach dem Ausschalten des Gerätes dreht sich das Messer noch für einige Sekunden. Berühren Sie das laufende Messer nicht. Es besteht die Gefahr von Personenschäden.

## Arbeiten mit dem Rasenmäher



Beachten Sie den Lärmschutz und örtliche Vorschriften.

Regelmäßiges Mähen regt die Graspflanze zu einer verstärkten Blattbildung an, lässt aber gleichzeitig Unkrautpflanzen absterben. Daher wird der Rasen nach jedem Mähvorgang dichter und es entsteht ein gleichmäßig belastbarer Rasen. Der erste Schnitt erfolgt ab etwa April. In der Hauptvegetationszeit wird der Rasen mindestens einmal pro Woche gemäht.



- Beginnen Sie mit dem Mähen in der Nähe der Steckdose und arbeiten Sie von der Steckdose weg.
- Führen Sie das Netzkabel immer hinter sich und bringen Sie es nach dem Wenden auf die schon gemähte Seite.
- Führen Sie das Gerät im

Schritttempo in möglichst geraden Bahnen. Für ein lückenloses Mähen sollten sich die Bahnen immer um wenige Zentimeter überlappen.

- Stellen Sie die Schnitthöhe so ein, dass das Gerät nicht überlastet wird. Andernfalls kann der Motor beschädigt werden.
- Arbeiten Sie an Hängen immer quer zum Hang. Seien Sie besonders vorsichtig beim Rückwärtsgehen und Ziehen des Gerätes.
- Reinigen Sie das Gerät nach jedem Einsatz wie im Kapitel „Reinigung, Wartung, Lagerung“ beschrieben.



**Nach dem Ausschalten des Gerätes dreht sich das Messer noch für einige Sekunden. Berühren Sie das laufende Messer nicht. Es besteht die Gefahr von Personenschäden.**

## Reinigung/Wartung/Lagerung



Lassen Sie Arbeiten, die nicht in dieser Anleitung beschrieben sind, von einer von uns ermächtigten Kundendienststelle durchführen. Verwenden Sie nur Originalteile.



Tragen Sie beim Umgang mit dem Messer Handschuhe.



Schalten Sie vor allen Wartungs- und Reinigungsarbeiten das Gerät aus, ziehen Sie den Netzstecker und warten Sie den Stillstand des Messers ab.

## Allgemeine Reinigungs- und Wartungsarbeiten



Spritzen Sie den Rasenmäher nicht mit Wasser ab. Es besteht die Gefahr eines elektrischen Schlages.



- Halten Sie das Gerät stets sauber. Verwenden Sie zum Reinigen eine Bürste oder ein Tuch, aber keine Reinigungs- bzw. Lösungsmittel.
- Entfernen Sie nach dem Mähen anhaftende Pflanzenreste mit einem Holz- oder Plastikstück von den Rädern, den Lüftungsöffnungen, der Auswurföffnung und dem Messerbereich. Verwenden Sie keine harten oder spitzen Gegenstände, Sie könnten das Gerät beschädigen.
- Ölen Sie von Zeit zu Zeit die Laufrollen.
- Kontrollieren Sie den Rasenmäher vor jedem Gebrauch auf offensichtliche Mängel wie lose, abgenutzte oder beschädigte Teile. Prüfen Sie den festen Sitz aller Muttern, Bolzen und Schrauben.
- Überprüfen Sie Abdeckungen und Schutzeinrichtungen auf Beschädigungen und korrekten Sitz. Tauschen Sie diese gegebenenfalls aus.

### Messer austauschen



Schalten Sie vor allen Reinigungs- und Reinigungsarbeiten das Gerät aus, ziehen Sie den Netzstecker und warten Sie den Stillstand des Messers ab.

Ist das Messer stumpf, so kann es von einer Fachwerkstätte nachgeschliffen werden.

Ist das Messer beschädigt oder zeigt eine Unwucht, so muss es ausgewechselt werden (siehe „Ersatzteile/Zubehör“).



1. Drehen Sie das Gerät um.
2. Benutzen Sie feste Handschuhe und halten Sie das Messer (18) fest. Lösen Sie die Messerschraube (17) mit dem im Lieferumfang enthaltenen Schraubenschlüssel (4).
3. Bauen Sie das neue Messer in umgekehrter Reihenfolge wieder ein. Achten Sie darauf, dass das Messer richtig positioniert und die Schraube fest angezogen ist.

### Lagerung

Stellen Sie sicher, dass das Gerät vor der Lagerung gründlich gereinigt wurde (wie unter „Allgemeine Reinigungs- und Wartungsarbeiten“ beschrieben)



Damit das Gerät weniger Platz beansprucht, entriegeln Sie die Spannhebel (2) und klappen Sie den Bügelgriff (1) nach unten. Achten Sie darauf, dass das Gerätekaabel (11) nicht eingeklemmt wird.

- Bewahren Sie das Gerät trocken und außerhalb der Reichweite von Kindern auf.
- Lassen Sie den Motor abkühlen, bevor Sie das Gerät in geschlossenen Räumen abstellen.
- Umhüllen Sie das Gerät nicht mit Nylonsäcken, da sich Feuchtigkeit bilden könnte.

Wir haften nicht für durch unsere Geräte hervorgerufene Schäden, sofern diese



durch unsachgemäße Reparatur oder den Einsatz von Nicht-Originalteilen bzw. durch nicht bestimmungsgemäßen Gebrauch verursacht werden.

## Entsorgung/Umweltschutz

Führen Sie Gerät, Zubehör und Verpackung einer umweltgerechten Wiederverwertung zu.



Elektrogeräte gehören nicht in den Hausmüll.

- Geben Sie das Gerät an einer Verwertungsstelle ab. Die verwendeten Kunststoff- und Metallteile können sortenrein getrennt werden und so einer Wiederverwertung zugeführt werden. Fragen Sie hierzu unser Service-Center.
- Werfen Sie geschnittenes Gras nicht in die Mülltonne, sondern führen Sie es der Kompostierung zu oder verteilen Sie es als Mulchschicht unter Sträuchern und Bäumen.
- Die Entsorgung Ihrer defekten eingesendeten Geräte führen wir kostenlos durch.

## Ersatzteile/Zubehör

**Ersatzteile und Zubehör erhalten  
Sie unter  
[www.grizzly-service.eu](http://www.grizzly-service.eu)**

Sollten Sie kein Internet haben, so wenden Sie sich bitte telefonisch an das Service-Center (siehe „Grizzly Service-Center“).

## Garantie

- Für dieses Gerät leisten wir 24 Monate Garantie. Dieses Gerät ist nicht zur gewerblichen Nutzung geeignet. Bei gewerblichem Einsatz erlischt die Garantie.
- Schäden, die auf natürliche Abnutzung, Überlastung oder unsachgemäße Bedienung zurückzuführen sind, bleiben von der Garantie ausgeschlossen. Bestimmte Bauteile unterliegen einem normalen Verschleiß und sind von der Garantie ausgeschlossen. Insbesondere zählen hierzu: Messer, Grasfangkorb.
- Voraussetzung für Garantieleistungen ist zudem die Einhaltung der Hinweise zur Reinigung und Wartung.
- Schäden, die durch Material- oder Herstellerfehler entstanden sind, werden unentgeltlich durch Ersatzlieferung oder Reparatur beseitigt. Voraussetzung ist, dass das Gerät unzerlegt und mit Kauf- und Garantienachweis an den Händler zurückgegeben wird.

## Reparatur-Service

- Sie können Reparaturen, die nicht der Garantie unterliegen, gegen Berechnung von unserem Service-Center durchführen lassen. Unser Service-Center erstellt Ihnen gerne einen Kostenvoranschlag.

Wir können nur Geräte bearbeiten, die ausreichend verpackt und frankiert eingesandt wurden.

- **Achtung:** Bitte liefern Sie Ihr Gerät im Reklamations- oder Servicefall gereinigt und mit einem Hinweis auf den Defekt an unsere Service-Adresse.

**Unfrei - per Sperrgut, Express oder mit sonstiger Sonderfracht - eingeschickte Geräte werden nicht angenommen.**

- Die Entsorgung Ihrer defekten eingesendeten Geräte führen wir kostenlos durch.

## Fehlersuche

Problem	Mögliche Ursache	Fehlerbehebung
Gerät startet nicht	Netzspannung fehlt	Steckdose, Kabel, Leitung, Stecker prüfen, ggf. Reparatur durch Elektrofachmann
	Ein-/Ausschalter defekt	Reparatur durch Kundendienst
	Kohlebürsten abgenutzt	
	Motor defekt	
	Gras zu lang	Größere Schnitthöhe einstellen. Durch Drücken des Griffholms die Vorderräder leicht anheben.
Motor setzt aus	Blockierung durch Fremdkörper	Fremdkörper entfernen
Arbeitsergebnis nicht zufriedenstellend oder Motor arbeitet schwer	Schnitthöhe zu niedrig	Größere Schnitthöhe einstellen
	Messer stumpf	Messer schleifen lassen oder austauschen
	Messerbereich verstopft	Gerät reinigen
	Messer falsch montiert	Messer korrekt einbauen
Messer rotiert nicht	Messer durch Gras blockiert	Gras entfernen
	Messerschraube locker	Messerschraube festziehen
Abnorme Geräusche, Klappern oder Vibrationen	Messerschraube locker	Messerschraube festziehen
	Messer beschädigt	Messer austauschen
	Ventilator beschädigt	Raparatur durch Kundendienst
Schlechtes Luftkissen	Luftfilter verstopft	Luftfilter reinigen (siehe „Allgemeine Reinigungs- und Wartungsarbeiten“)
	Unterseite der Maschine stark verstopft	Maschine reinigen (siehe „Allgemeine Reinigungs- und Wartungsarbeiten“)



Avant la première mise en service, veuillez lire attentivement ce mode d'emploi pour éviter une fausse manipulation. Conservez soigneusement ce mode d'emploi et transmettez-le à tout utilisateur suivant afin que celui-ci dispose en permanence de ces renseignements.

## Table des matières

<b>Volume de la livraison</b> .....	<b>20</b>
<b>Domaine d'emploi</b> .....	<b>20</b>
<b>Description générale</b> .....	<b>21</b>
Description du fonctionnement .....	21
Vue d'ensemble .....	21
<b>Données techniques</b> .....	<b>21</b>
<b>Consignes de sécurité</b> .....	<b>22</b>
Pictogrammes sur l'appareil.....	22
Consignes de sécurité générales.....	23
<b>Montage</b> .....	<b>27</b>
Monter la poignée en arceau .....	27
<b>Utilisation</b> .....	<b>28</b>
Insérer/retirer le bac à herbe.....	28
Régler la hauteur de coupe.....	28
Mettre sous et hors tension .....	28
Travailler avec la tondeuse à gazon	29
<b>Nettoyage/Maintenance/Stockage</b> ....	<b>29</b>
Travaux généraux de maintenance	
et de nettoyage .....	30
Changer la lame.....	30
Rangement .....	30
<b>Élimination et écologie</b> .....	<b>30</b>
<b>Garantie</b> .....	<b>31</b>
<b>Pièces de rechange/Accessoires</b> .....	<b>31</b>
<b>Service de réparation</b> .....	<b>31</b>
<b>Recherche des pannes</b> .....	<b>32</b>
<b>Traduction de la déclaration de</b>	
<b>conformité CE originale</b> .....	<b>111</b>
<b>Grizzly Service-Center</b> .....	<b>115</b>

*Cet appareil peut être utilisé par des personnes aux capacités physiques, sensorielles ou mentales limitées ou manquant d'expérience et de connaissances, à condition que ces personnes aient été instruites sur l'utilisation de l'appareil et qu'elles aient compris les dangers en résultant. Les enfants ne doivent pas jouer avec l'appareil.*

## Volume de la livraison

Retirez l'appareil prudemment de l'emballage et vérifiez si les parties suivantes sont complètes :

- Tondeuse à gazon et poignée en arceau avec câble d'appareil
- Longeron inférieur
- Panier de ramassage d'herbe
- Matériel de montage de l'étrier
- 2 dispositifs de retenue du câble
- 3 entretoises pour régler la hauteur de coupe
- Clé pour vis de lame
- Notice d'utilisation

## Domaine d'emploi

L'appareil est uniquement conçu pour couper le gazon et l'herbe des pelouses dans le domaine familial. L'appareil est conçu pour une utilisation domestique. Il n'est pas destiné à une utilisation industrielle continue.

Toute autre application qui n'est pas catégoriquement autorisée dans ce mode d'emploi peut entraîner des dommages sur l'appareil et présenter un grave danger pour l'utilisateur.

L'appareil a été conçu pour être utilisé par des adultes. Les enfants ainsi que les per-

sonnes qui ne connaissent pas ce mode d'emploi ne doivent pas utiliser l'appareil. L'utilisation de l'appareil est interdite en cas de pluie ou dans un environnement humide.

Le fabricant n'est pas responsable des dommages qui seraient causés par un usage contraire aux prescriptions ou par une manipulation non conforme

## Description générale

### Description du fonctionnement

La tondeuse sur coussin d'air est équipée d'un outil tranchant tournant parallèlement au niveau de coupe. Elle est munie d'un électromoteur à haute performance, d'un solide boîtier synthétique, d'un commutateur de sécurité, d'une protection anti-chocs et d'un sac de ramassage. L'appareil a quatre positions de réglage en hauteur et des rouleaux maniables. Les descriptions suivantes vous indiquent le fonctionnement des dispositifs de commande.

**!** Vous trouverez les illustrations de l'appareil sur les pages 2 - 4.

### Vue d'ensemble

- A**
- 1 Poignée en arc
  - 2 Leviers-tendeurs
  - 3 Longeron inférieur
  - 4 Clé pour vis de lame
  - 5 Protection anti-chocs
  - 6 Sac de ramassage
  - 7 Réglage de la hauteur de coupe (invisible)
  - 8 Patin à coussin d'air
  - 9 Rouleaux
  - 10 Boîtier de la tondeuse à gazon
  - 11 Câble de l'appareil

- 12 2 Support de câble
- 13 Prise de sortie
- 14 Bouton de déverrouillage (non visible)
- 15 La décharge de traction de câble
- 16 Levier de démarrage

- F**
- 17 Vis de lame
  - 18 Lame
  - 19 Rondelles d'écartement
  - 20 Roue pneumatique

## Données techniques

### Tondeuse

#### sur coussin d'air.....ERM 1500-33 LF

Puissance absorbée du moteur....	1500 W
Tension de réseau.....	220-240 V~, 50 Hz
Régime de ralenti.....	4200 tr/mn (min <sup>-1</sup> )
Largeur de la lame.....	330 mm
Hauteur de coupe....	4-niveaux, 10-33 mm
Classe de protection.....	□ II
Type de protection.....	IPX4
Poids.....	8,3 kg
Classe d'isolation thermique.....	155
Volumes du panier de ramassage d'herbe.....	20 l
Niveau de pression acoustique (L <sub>PA</sub> ).....	72 dB(A); K <sub>PA</sub> = 3 dB
Niveau sonore (L <sub>WA</sub> ) mesuré.....	92 dB(A); K <sub>WA</sub> = 2,07 dB garanti
Vibration sur la poignée (en marche) (a <sub>n</sub> )....	1,8 m/s <sup>2</sup> ; K = 1,5 m/s <sup>2</sup>

Les valeurs acoustiques et de vibration ont été calculées sur la base des normes et prescriptions mentionnées dans la déclaration de conformité.

Nous nous réservons le droit de mettre cette notice à jour sans avertissement en y apportant des modifications techniques et optiques. Toutes les dimensions, informa-

tions et données mentionnées dans cette notice d'utilisation le sont par conséquent sans garantie. Les revendications juridiques se fondant sur cette brochure ne peuvent donc être prises en considération.

La valeur totale de vibrations déclarée a été mesurée conformément à une méthode d'essai normalisée et peut être utilisée pour comparer un outil à un autre. L'indication du fait que la valeur totale de vibrations déclarée peut également être utilisée pour une évaluation préliminaire de l'exposition.



### Avertissement :

L'émission de vibration au cours de l'utilisation réelle de l'outil électrique peut différer de la valeur totale déclarée, selon les méthodes d'utilisation de l'outil.

Il est nécessaire de fixer des mesures de sécurité pour la protection de l'opérateur, qui sont basées sur une estimation de l'exposition dans les conditions d'utilisation réelles (compte tenu de toutes les parties constituant le cycle de fonctionnement, telles que les temps d'arrêt de l'outil et de fonctionnement au repos, en plus du temps de déclenchement).

## Consignes de sécurité

Cette section traite des principales normes de sécurité en cas de travail avec la tondeuse à gazon électrique.

## Pictogrammes sur l'appareil



Attention !  
Lisez attentivement le mode d'emploi.



Portez des protections oculaires et auriculaires.



N'exposez pas l'appareil à l'humidité. Ne travaillez pas sous la pluie et ne coupez pas d'herbe mouillée.



Risque de blessure par les particules éjectées de la coupe  
Tenir les personnes à distance du faucheur.



Attention - Lames de coupe acérées ! Tenir à distance les pieds et les mains. Risque de blessure!  
Avant tout réglage ou travail de nettoyage ou si le câble de prolongation est bloqué ou est endommagé, arrêter le moteur et retirer la fiche de secteur



Danger en cas de câble de prolongation endommagé.  
Tenir le câble de prolongation à distance de l'appareil et de la lame de coupe !



Attention - Après arrêt, la lame de la tondeuse continue de tourner pendant quelques instants.



Indication du niveau sonore  
 $L_{WA}$  en dB.



Classe de protection II



Ne pas jeter l'appareil électrique avec les ordures ménagères.



Diamètre de coupe

## Consignes de sécurité générales



En cas d'usage non conforme, cet appareil peut causer des blessures graves. Pour éviter des dommages personnels et des dégâts matériels, lisez et faites respecter impérativement les consignes de sécurité suivantes, connaissez parfaitement les dispositifs de commande.

### Préparatifs :

- Cet appareil n'est pas prévu pour être utilisé par des personnes dont les capacités physiques, sensorielles ou mentales sont réduites, ou des personnes dénuées d'expérience ou de connaissance, sauf si elles ont pu bénéficier, par l'intermédiaire d'une personne responsable de leur sécurité, d'une surveillance ou d'instructions préalables concernant l'utilisation de l'appareil.
- Ne permettez jamais à des enfants ou à d'autres personnes qui ne connaissent pas le mode d'emploi d'utiliser l'appareil. Les prescriptions locales peuvent fixer l'âge minimum de l'opérateur.
- N'utilisez jamais l'appareil lorsque des personnes, en particulier des enfants et des animaux domestiques se tiennent à proximité.
- Il convient de surveiller les enfants pour s'assurer qu'ils ne jouent pas avec l'appareil.
- L'opérateur ou l'utilisateur est responsable des accidents ou dégâts sur les autres personnes ou sur leurs propriétés. Inspectez le terrain sur lequel l'appareil sera employé et retirez les pierres, les branches, les fils ou autres corps hétérogènes qui pourraient être happés puis éjectés par la lame.
- Portez des vêtements de travail appropriés, tels que de solides chaussures avec semelles antidérapantes et un pantalon long et épais. N'utilisez pas l'appareil, si vous êtes pieds nus ou portez des sandalettes. Evitez de porter des habits amples avec des cordons ou des ceintures pendantes.
- Avant chaque utilisation, effectuez un examen visuel de l'appareil. N'utilisez pas la tondeuse si certains appareillages de protection (par exemple la protection anti-chocs ou le sac de ramassage), des parties du dispositif de coupe ou des boulons manquent, sont usés ou sont endommagés. Pour éviter un déséquilibre, les outils endommagés et les boulons ne peuvent être échangés que partiellement.
- Soyez prudent avec les appareils comportant plusieurs

outils de coupe, puisque le mouvement d'une lame peut entraîner la rotation des lames restantes.

- Utilisez seulement des pièces de rechange et des accessoires qui ont été fournis et sont recommandés par le fabricant. L'utilisation de pièces étrangères entraîne une annulation immédiate du droit de garantie.

### Travailler avec l'appareil :



Pendant le travail, ne placez pas les pieds et les mains à proximité ou sous les pièces rotatives. Vous risquez de vous blesser !



Faites attention à la protection contre le bruit et aux instructions locales.

- Allumez le moteur après avoir lu les instructions et seulement si vos pieds sont à distance de sécurité des outils tranchants.
- N'utilisez pas l'appareil sous la pluie, par mauvais temps, dans un environnement humide ou sur du gazon mouillé. Travaillez seulement à la lumière du jour ou avec un bon système d'éclairage.
- Ne travaillez pas avec l'appareil jusqu'à épuisement, si vous êtes fatigué ou déconcentré ou après avoir bu de l'alcool ou pris des médicaments. Faites toujours une pause de temps en temps. Respectez des temps de travail raisonnables.
- Pendant le travail, faites attention à avoir une position stable, en particulier sur des terrains en pente. Ne travaillez jamais de travers sur une pente ou en descente. Soyez particulièrement prudent si vous changez le sens de déplacement sur une pente. Ne travaillez pas sur des pentes excessivement raides.
- Dirigez l'appareil seulement à la vitesse du pas. Soyez particulièrement prudent si vous faites faire demi-tour à l'appareil, en vous approchant de lui ou si vous vous déplacez en arrière.
- Mettez l'appareil en marche avec prudence, conformément aux instructions de ce guide d'utilisation. Faites attention à respecter une distance suffisante entre les pieds et les lames.
- Ne basculez pas l'appareil lors de la mise en marche à moins que cela ne soit nécessaire en étant arrêté dans de hautes herbes. Dans ce cas, basculez l'appareil en appuyant sur la barre de poignée de telle sorte que les roues avant de l'appareil se soulèvent légèrement. Contrôlez toujours que les deux mains se trouvent en position de travail avant que l'appareil ne soit reposé à nouveau sur le sol.
- Ne travaillez jamais sans le sac de ramassage ou la protection anti-chocs. Tenez-vous toujours à distance de l'ouverture d'éjection.



- Ne démarrez pas le moteur, si vous vous trouvez devant la sortie d'évacuation.



Attention ! Après arrêt, la lame de la tondeuse continue de tourner pendant quelques instants.  
Risque de blessure !

- L'appareil ne doit pas être soulevé ou être transporté tant que le moteur fonctionne. Mettez l'appareil hors tension, s'il doit être basculé afin d'être transporté, afin de traverser des surfaces autre que gazonnées pour le déplacer jusqu'à d'autres emplacements à tondre.
- Conservez toujours propre et libre d'accès l'ouverture d'éjection de l'herbe. Retirez les déchets de coupe uniquement après l'arrêt de l'appareil.
- Ne laissez jamais l'appareil sans surveillance sur le lieu de travail.
- Ne travaillez pas avec un appareil endommagé, incomplet ou modifié sans le consentement du fabricant de l'appareil. N'utilisez jamais l'appareil avec des appareillages de protection endommagés ou les dispositifs de protection ou des installations de sécurité manquantes, tel que dispositif de projection et / ou de ramassage d'herbe.
- Ne surchargez pas votre appareil. Travaillez seulement dans la gamme de puissance indiquée et ne changez pas les réglages du moteur. N'utilisez aucune machine d'un rendement faible pour de lourds travaux. N'utilisez pas votre tondeuse pour des buts pour lesquels elle n'a pas été conçue.
- N'utilisez pas l'appareil à proximité de liquides inflammables ou de gaz. En cas d'observation de cette consigne, il existe un risque d'incendie ou d'explosion.
- Ne soulevez jamais l'appareil, ne le transportez pas lorsque le moteur tourne
- Mettez l'appareil hors tension et retirez la fiche de secteur :
  - Toujours, quand vous quittez la machine,
  - Avant que vous nettoyez l'ouverture d'éjection ou éliminez la cause des blocages,
  - Si l'appareil n'est pas utilisé,
  - Avant de contrôler, nettoyer l'appareil ou de travailler sur celui-ci,
  - Si le câble de prolongation est endommagé ou s'il s'est enchevêtré,
  - Si l'appareil a rencontré un corps hétérogène pendant le travail ou si les vibrations inaccoutumées se produisent. En ce cas, examinez dans l'appareil afin de détecter d'éventuels dommages et faites le réparer si nécessaire.
  - faites en sorte que tous les écrous, les boulons et les vis soient solidement serrés.
  - examinez la tondeuse pour

détecter tout dommage éventuel.

- exécutez les réparations nécessaires des parties endommagées.
- N'approchez jamais les mains ou les pieds à proximité des pièces mobiles. Lors des travaux de fauchage, ne jamais les mettre devant l'ouverture d'éjection de l'herbe.

### **Maintenance et stockage :**

- En cas de travaux de maintenance sur les lames de coupe faites bien attention à ce que les lames de coupe peuvent bouger même si la source de tension est déconnectée
- Faites en sorte que tous les écrous, les boulons et les vis soient solidement serrés et que l'appareil soit en état de travailler en sécurité
- N'essayez pas de réparer vous-même l'appareil à moins que vous ne possédiez pour cela la formation correspondante. Tous les travaux qui ne sont pas mentionnés dans ce mode d'emploi ne peuvent être exécutés que dans les ateliers de service après-vente autorisés.
- Conservez l'appareil dans un endroit sec et hors de la portée des enfants.
- Manipulez votre appareil avec soin. Conservez les lames de coupe acérées et propres afin de pouvoir travailler mieux et plus vite. Respectez les règlements d'entretien.
- Si vous changez le dispositif

de coupe, portez des gants de protection.

- Contrôlez régulièrement le dispositif de collecte de l'herbe afin de détecter usure et déformations. Pour des raisons de sécurité, remplacez les pièces usées ou endommagées. Soyez particulièrement prudent afin de ne pas coincer vos doigts entre les lames rotatives et les parties fixes de la machine.
- Vérifiez que vous n'utilisez que des lames de recharge autorisées par le fabricant.

### **Sécurité électrique :**

- Faites attention à ce que la tension de réseau corresponde aux indications de la plaque signalétique.
- Dans la mesure du possible, branchez l'appareil seulement à une prise de courant munie d'un appareillage de protection de courant de défaut (commutateur FI) avec un courant de déclenchement ne dépassant pas 30 milliampères.
- Évitez les contacts avec les corps ayant des parties enterrées (par exemple, des clôtures métalliques, des poteaux en métal).
- Utilisez seulement les câbles de prolongation admis du type de construction H05VV-F ou H05RN-F qui sont conçus pour un usage en plein air et avec une longueur maximale de 75 m. La coupe transversale de cordon du câble de prolongation doit faire au

moins 2,5 mm<sup>2</sup>. Avant utilisation, déroulez toujours le câble dans sa totalité et vérifiez que celui-ci n'est pas endommagé.

- Utilisez pour la fixation du câble de prolongation la suspension à câble prévue à cet effet.
- Pendant les travaux de coupe, maintenez le câble de prolongation à distance de la lame de coupe. Les lames de coupe peuvent endommager le câble de prolongation et venir au contact de pièces sous tension. Dirigez le câble de prolongation toujours derrière l'utilisateur.
- N'utilisez pas le câble de prolongation pour tirer sur la fiche de la prise de courant. Protégez le câble de prolongation de la chaleur, de l'huile et de tout contact avec des bords aiguisés.
- Si le câble d'alimentation est endommagé, il doit être remplacé par le fabricant, son service après vente ou des personnes de qualification similaire afin d'éviter un danger.
- Ne connectez aucun câble de prolongation endommagé au réseau électrique. Ne touchez aucun câble d'alimentation secteur endommagé tant que celui-ci est connecté au réseau électrique. Un câble de prolongation endommagé peut être en contact avec des parties sous tension.

## Montage



Avant d'exécuter un quelconque travail sur l'appareil, retirez la fiche de secteur. Il existe un risque pour le personnel.

### Monter la poignée en arceau



1. Insérez le longeron inférieur (3) dans le logement du patin à coussin d'air (8).
2. Fixez le longeron inférieur (3) avec les vis jointes.



3. Vissez la poignée étrier (1) avec les vis jointes, les rondelles de serrage et leviers-tendeurs supérieurs (2) à droite et à gauche sur le longeron inférieur (3). Deux positions sont possibles.
4. Tournez les leviers-tendeurs (2) dans le sens des aiguilles d'une montre.
5. Verrouillez les leviers-tendeurs (1) en les poussant en direction de la poignée étrier (2) ②. Les leviers-tendeurs doivent être posés contre le longeron de telle manière qu'un serrage de force moyenne suffit. Sinon, tournez encore le levier-tendeur dans le sens des aiguilles d'une montre ou dans le sens contraire pour desserrer ①.
6. Enclipez le support de câble (12) à la barre et fixez ainsi le câble de l'appareil (11).

## Utilisation

### Insérer/retirer le bac à herbe



Mettez l'appareil hors tension, retirez la fiche de secteur et attendez l'arrêt complet de la lame.

- D**
1. Pour installer le bac à herbe (6), soulevez la protection anti-choc (5) et insérez le bac à herbe.. Rabattez la protection anti-chocs (5) sur le sac de ramassage (6). Celle-ci maintient le sac de ramassage à la position correcte.
  2. Pour enlever le bac à herbe (6), soulevez la protection anti-choc (5) et retirez le bac à herbe. Rabattez en arrière la protection anti-chocs (5) sur le boîtier de la tondeuse (10).

### Régler la hauteur de coupe



Mettez l'appareil hors tension, retirez la fiche de secteur et attendez l'arrêt complet de la lame. Il existe un risque de dommage sur le personnel.

La tondeuse à gazon peut être réglée en insérant des rondelles d'écartement (**F** 19) asur les hauteurs de coupe suivantes :

- 10 mm** - petite hauteur de coupe
- 18 mm** - hauteur de coupe moyenne
- 25 mm** - hauteur de coupe moyenne
- 33 mm** - grande hauteur de coupe

- E**
1. Retournez l'appareil
  2. Utilisez des gants solides et retenez la lame (18). Desserrez la

vis de lame (17) avec la clé (4) fournie à la livraison.

- F**
3. En fonction de la hauteur de coupe souhaitée, encliqueter les rondelles d'écartement (19). Plus vous utilisez de rondelles d'écartement, plus la hauteur de coupe sera basse.
  4. Retirez la lame (18). Enfoncez les rondelles d'écartement nécessaires dans les orifices prévus à cet effet sur la lame.
  5. Posez la lame (18) - avec les rondelles d'écartement (19) montées à l'avant - sur la roue pneumatique (20) et fixez le tout avec la vis de lame (17). Serrez avec la clé (**E** 4).



Pour la première coupe en début de saison, nous conseillons de choisir une haute hauteur de coupe..

### Mettre sous et hors tension



1. Insérez la fiche du câble de prolongation dans la prise de courant (13) de la poignée en arceau (1).
2. Pour le délestage de la traction, formez une boucle avec le câble de prolongation et accrochez celui-ci dans le délestage de traction (15).
3. Connectez l'appareil à la tension de réseau.
4. Avant la mise sous tension faite attention à ce que l'appareil ne touche aucun objet.



5. Avant de mettre en marche la tondeuse à gazon, basculez-la légèrement sur le côté. Cela facilite le démarrage et empêche un rayon de coupe involontairement bas car le coussin d'air ne

monte que lorsque la tondeuse démarre.

- I** 6 Pour mettre en marche, appuyez d'abord sur le bouton de déverrouillage (14) situé sur la poignée étrier, puis poussez le levier de démarrage (16). Relâchez le bouton de déverrouillage (14).
6. Pour mettre hors tension, relâchez le levier de démarrage (16).



**Après la mise hors tension de l'appareil, la lame tourne encore pendant quelques secondes. Ne touchez pas la lame en rotation. Vous pourriez vous blesser.**

## Travailler avec la tondeuse à gazon



Faites attention à la protection contre le bruit et aux instructions locales.

Un fauchage à intervalles réguliers contribue au renforcement de la pousse de l'herbe mais fait cependant simultanément dépérir les mauvaises herbes. C'est pourquoi après chaque coupe, le gazon devient plus dense et que coupé régulièrement, il résiste mieux à la charge. La première coupe s'effectue partir du mois d'avril. Pendant la période de pousse principale, le gazon est fauché au moins une fois par semaine.



- Dirigez le câble de prolongation toujours derrière vous puis disposez le sur la partie de la pelouse déjà tondue.
- Poussez la tondeuse à la vitesse d'un marcheur en essayant de tondre en ligne droite. Pour obtenir une belle

tonte, les chemins parcourus doivent toujours se chevaucher de quelques centimètres.

- Réglez la profondeur de coupe de telle sorte que l'appareil ne soit pas surchargé. Dans le cas contraire, le moteur peut être endommagé.
- En cas de terrain en pente, travaillez toujours transversalement. Soyez particulièrement prudent lorsque vous reculez avec l'appareil ou que vous le tirez
- Nettoyez l'appareil après chaque utilisation tel que décrit dans le chapitre : « Nettoyage/Maintenance/Stockage ».



**Une fois le travail terminé et pour le transport de l'appareil, retirez la fiche de secteur et attendez l'arrêt complet de la lame. Vous risqueriez sinon de vous blesser.**

## Nettoyage/Maintenance/Stockage



Faites exécuter les travaux qui ne sont pas décrits dans ce mode d'emploi, par le technicien d'un service après-vente disposant de notre autorisation. Utilisez seulement des pièces d'origine.



Si vous manipulez la lame, portez des gants.



Avant toutes les opérations de maintenance et les travaux de nettoyage, mettez l'appareil hors tension, retirez la fiche de secteur et attendez l'arrêt complet de la lame.

## Travaux généraux de maintenance et de nettoyage



**N'aspergez jamais la tondeuse à gazon avec l'eau. Danger de décharge électrique.**



- Conservez l'appareil toujours propre. Pour le nettoyage, utilisez une brosse ou un chiffon mais aucun produit de nettoyage ou de solvant.
- Une fois la tonte terminée, avec une spatule en bois ou en matière plastique, éliminez les restes de plantes qui adhèrent aux parois et aux roues, aux buses d'aération, dans l'ouverture d'éjection et autour de la lame. N'utilisez aucun objet dur ou acéré, vous pourriez endommager l'appareil.
- Huilez de temps en temps les rouleaux.
- Avant chaque utilisation, contrôlez la tondeuse à gazon pour détecter les manques évidents, les pièces usées ou endommagées. Vérifiez que tous les écrous, boulons et vis tiennent bien
- Contrôlez les couvercles et les appareillages de protection pour vérifier leur bonne tenue et détecter des dommages éventuels. Echangez ceux-ci s'il y a lieu.

### Changer la lame

Si la lame est émoussée, il est possible de la faire aiguiser dans un atelier spécialisé. Si la lame est endommagée ou présente un déséquilibre, elle doit être échangée (voir le chapitre des pièces de rechange).



1. Retournez l'appareil.
2. Utilisez des gants épais et maintenez solidement la lame (19). Desserrez la vis de lame (17) avec la clé (4) fournie à la livraison.
3. Montez une nouvelle lame (19) en sens inverse. Faites attention à ce que la lame soit positionnée correctement et que la vis soit solidement vissée (20).

### Rangement

Nettoyez l'appareil avant de le ranger (voir «Travaux généraux de maintenance et de nettoyage »).



Pour que l'appareil prenne moins de place, déverrouillez le levier de serrage (2) et rabattez la poignée (1) vers le bas. Veillez au cours de cette opération à ne pas pincer le câble de l'appareil (11).

- Conservez l'appareil au sec et en hors de la portée des enfants.
- Faites refroidir le moteur avant que vous ne déposiez l'appareil dans un local fermé
- N'entourez l'appareil avec un sac de nylon car de l'humidité pourrait se former.

Nous ne sommes pas responsable des dégâts provoqués par nos appareils, si de tels dommages sont dus à une réparation incorrecte ou l'utilisation de pièces non d'origine ou par un usage non conforme aux prescriptions

### Élimination et écologie

Ne jetez pas les huiles usagées dans les canalisations. Éliminez-les écologiquement.

ment, rappez-les dans une déchetterie.

Respectez la réglementation relative à la protection de l'environnement (recyclage) pour l'élimination de l'appareil, des accessoires et de l'emballage.



Il ne faut pas se débarrasser des machines par le biais des ordures ménagères.

Videz soigneusement le réservoir d'huile et remettez votre tronçonneuse dans une déchetterie. Les pièces en matière plastique et en métal peuvent être triées et recyclées. Demandez conseil sur ce point à notre centre de services. Nous exécutons gratuitement l'élimination des déchets de vos appareils renvoyés défectueux.

## Pièces de rechange/ Accessoires

**Vous obtiendrez des pièces de rechange et des accessoires à l'adresse**

**[www.grizzly-service.eu](http://www.grizzly-service.eu)**

Si vous ne disposez d'aucun accès Internet, veuillez contacter le centre de SAV (voir «Grizzly Service-Center »).

## Garantie

- Nous accordons 24 mois de garantie pour cet appareil. Cet appareil n'est pas adapté à une utilisation industrielle. Toute utilisation industrielle met fin à la garantie.
- Les dommages dus à l'usure normale, la surcharge ou le maniement incorrect sont exclus des droits de garantie. Certaines pièces sont soumises à une usure normale et sont exclues des droits de garantie. En particulier: lame, sac de ramassage.
- En outre, les droits de garantie sont valables à condition que les intervalles d'entretien indiqués dans le mode d'emploi et les consignes de nettoyage et d'entretien aient été respectés.
- Les dommages dus à un défaut de matériel ou à un vice de fabrication seront éliminés gratuitement soit par un remplacement, soit par une réparation. La condition préalable est de rapporter au détaillant l'appareil dans son intégrité avec le justificatif d'achat et de garantie.

## Service de réparation

- Vous pouvez faire exécuter les réparations qui ne sont pas soumises à la garantie par notre centre de services contre facturation. Nous vous établissons volontiers un devis. Nous ne pouvons traiter que les appareils qui sont correctement emballés et suffisamment affranchis.
- **Condition** : l'appareil ne devra pas avoir été démonté, et devra être accompagné d'une preuve d'achat et de garantie lorsque vous l'adresserez à notre centre de service.
- **Les appareils expédiés en port dû, en colis encombrant, en express ou par frêt spécial ne seront pas acceptés.**
- Nous exécutons gratuitement l'élimination des déchets de vos appareils renvoyés défectueux.

## Recherche des pannes

Problème	Cause possible	Résolution des pannes
L'appareil ne démarre pas	Pas de tension de réseau	Contrôler la prise de courant, les câbles, la commande, la prise, si nécessaire, faire réparer par un électricien de métier
	Interrupteur marche/arrêt défectueux	Réparation par le service après-vente
	Balais de charbon usés	
	Moteur défectueux	
	Herbe trop haute	Régler sur une hauteur de coupe plus haute. Exercer une poussée sur la Barre de poignée afin d'alléger la pression sur les roues avant
Le moteur s'arrête	Blocage par corps étranger	Retirer le corps étranger
Les résultats de la coupe ne sont pas satisfaisants ou le moteur ne tourne pas correctement	Hauteur de coupe trop basse	Régler la hauteur de coupe
	Lame émoussée	Faire aiguiser la lame ou la changer
	Zone autour de la lame bouchée	Nettoyer l'appareil
	Lame mal montée	Monter la lame correctement
La lame ne tourne pas	Lame bloquée par de l'herbe	Retirer l'herbe
	Vis de la lame desserrée	Serrer à fond la vis de la lame de coupe
Bruits anormaux, Bruits de ferraille ou vibrations	Vis de la lame desserrée	Serrer à fond la vis de la lame de coupe
	Lame endommagée	Echanger la lame
Coussin d'air de mauvaise qualité	Filtre à air bouché	Nettoyer le filtre à air (voir „Principaux travaux de nettoyage et de maintenance“)
	Partie inférieure de la machine fortement obstruée	Nettoyer la machine (voir „Principaux travaux de nettoyage et de maintenance“)





Gelieve vóór de eerste ingebruikname de gebruiksaanwijzing aandachtig door te nemen om een foutieve hantering te vermijden.

Bewaar de handleiding goed en geef ze aan iedere volgende gebruiker door, opdat de informatie te allen tijde ter beschikking staat.

## Inhoud

<b>Omvang van de levering</b> .....	<b>33</b>
<b>Gebruiksdoeleinde</b> .....	<b>33</b>
<b>Algemene beschrijving</b> .....	<b>34</b>
Beschrijving van de werking .....	34
Overzicht .....	34
<b>Technische gegevens</b> .....	<b>34</b>
<b>Veiligheidsinstructies</b> .....	<b>35</b>
Symbolen op het apparaat .....	35
Symbolen in de handleiding .....	36
Algemene veiligheidsinstructies .....	36
<b>Montage</b> .....	<b>40</b>
Beugelhandgreep monteren .....	40
<b>Bediening</b> .....	<b>41</b>
Grasopvangbak plaatsen/ verwijderen .....	41
Snoeihoogte instellen .....	41
In- en uitschakelen .....	41
Werken met de grasmaaier .....	42
<b>Reiniging en onderhoud</b> .....	<b>42</b>
Algemene reinigings- en onderhoudswerkzaamheden .....	42
Mes uitwisselen .....	43
Bewaring .....	43
<b>Berging en milieu</b> .....	<b>43</b>
<b>Garantie</b> .....	<b>44</b>
<b>Reparatieservice</b> .....	<b>44</b>
<b>Vervangstukken/Accessoires</b> .....	<b>44</b>
<b>Opsporing van fouten</b> .....	<b>45</b>
<b>Vertaling van de originele CE- conformiteitsverklaring</b> .....	<b>112</b>
<b>Grizzly Service-Center</b> .....	<b>115</b>

Dit apparaat kan door personen met verminderde fysieke, zintuiglijke of mentale capaciteiten of met een gebrek aan ervaring en kennis gebruikt worden wanneer ze onder toezicht staan of met het oog op het gebruik van het apparaat geïnstrueerd werden en zich van de daaruit resulterende gevaren bewust zijn. Kinderen mogen niet met het apparaat spelen.

## Omvang van de levering

Neem het apparaat voorzichtig uit de verpakking en kijk na, of de hierna volgende onderdelen volledig zijn:

- Grasmaaier en beugelhandgreep met netsnoer
- Onderste stang
- Grasvangzak
- Montagemateriaal beugelgreep
- 2 kabelhouders
- 3 afstandshouders voor de instelling van de snoeihoogte
- Schroefsleutel voor mesbout
- Gebruiksaanwijzing

## Gebruiksdoeleinde

Het apparaat is voor het maaien van gazons en grasvlakten in huishoudelijke kring bestemd.

Het apparaat is voor het gebruik in de sector van doe-het-zelvers bestemd. Het werd niet voor continu industrieel gebruik ontworpen.

Iedere andere toepassing, die in deze handleiding niet uitdrukkelijk toegestaan wordt, kan tot beschadigingen leiden en een ernstig gevaar voor de gebruiker vormen.

Het apparaat is voor het gebruik door

volwassenen bestemd. Kinderen alsook personen, die met deze handleiding niet vertrouwd zijn, mogen het apparaat niet gebruiken. Het gebruik van het apparaat bij regen of een vochtige omgeving is verboden.

De fabrikant is niet aansprakelijk voor beschadigingen, die door een niet-doelmatig gebruik of een foutieve bediening veroorzaakt werden.

## Algemene beschrijving

### Beschrijving van de werking

De mulchmaaier met luchtkussen bezit een parallel met het snoeiniveau draaiend snoeiwerktuig. Het is met een krachtige elektrische motor, een robuuste behuizing van kunststof, een veiligheidsschakelaar, een stootbescherming en een grasvangzak uitgerust. Het apparaat is ook 4 keer in de hoogte verstelbaar en heeft soepel lopende wielen.

Gelieve voor de werking van de bedieningsonderdelen de hierna volgende beschrijvingen te raadplegen.

 De afbeeldingen voor de bediening en het onderhoud vindt u op de zijde 2 - 4.

### Overzicht

- A** 1 Beugelhandgreep
- 2 Klemhendel
- 3 Onderste stang
- 4 Schroef sleutel voor mesbout
- 5 Stootbescherming
- 6 Grasvangzak
- 7 Instelling van snoeihoogte (niet zichtbaar)
- 8 Luchtkussenglijvlak
- 9 Loopwielen

- 10 Behuizing van de grasmaaier
- 11 Kabel van het apparaat
- 12 2 Snoerhouder
- 13 Apparaatstopcontact
- 14 Ontgrendelknop
- 15 Trekontlasting van het snoer
- 16 Startheftboom

- F** 17 Mesbout
- 18 Mes
- 19 Afstandsringen
- 20 Wiel

## Technische gegevens

### Mulchmaaier

#### met luchtkussen .....ERM 1500-33 LF

Opnamevermogen van de motor.. 1500 W  
 Netspanning ..... 220-240 V~, 50 Hz  
 Onbelast toerental ..... 4200 min<sup>-1</sup>  
 Mesbreedte..... 330 mm  
 Snoeihoogte ..... 4-traps, 10-33 mm  
 Beschermingsklasse.....  II  
 Veiligheidsklasse ..... IPX4  
 Gewicht..... 8,3 kg  
 Thermische isolatieklasse ..... 155  
 Volume grasvangmand..... 20 l  
 Geluidsdrukkniveau

(L<sub>PA</sub>) ..... 72 dB(A); K<sub>PA</sub> = 3 dB  
 Geluidsvermogensniveau (L<sub>WA</sub>)  
 gemeten ..... 92 dB(A); K<sub>WA</sub> = 2,07 dB  
 gewaarborgd ..... 94 dB(A)  
 Trilling aan de  
 handgreep (a<sub>h</sub>) ..... 1,8 m/s<sup>2</sup>; K=1,5 m/s<sup>2</sup>

Lawaai- en trilwaarden werden in overeenstemming met de in de verklaring van overeenstemming vermelde normen en bepalingen opgespoord.

Technische en optische wijzigingen kunnen in functie van de verdere ontwikkeling zonder aankondiging doorgevoerd worden. Alle in deze gebruiksaanwijzing vermelde maten, aanwijzingen en gege-

vens gelden daarom onder voorbehoud. Wettige aanspraken, die men op basis van de gebruiksaanwijzing maakt, kan men daarom niet doen gelden.

De aangegeven trillingemissiewaarde werd volgens een genormaliseerd testmethode gemeten en kan ter vergelijking van een stuk elektrisch gereedschap met een ander gebruikt worden.

De aangegeven trillingemissiewaarde kan ook voor een inleidende inschatting van de blootstelling benut worden.



### Waarschuwing:

Afhankelijk van de manier, waarop het elektrische gereedschap gebruikt wordt, kan de trillingemissiewaarde tijdens het effectieve gebruik van het elektrische gereedschap van de aangegeven waarde verschillen.

De noodzaak bestaat, veiligheidsmaatregelen ter bescherming van de operator vast te leggen, die op een inschatting van de blootstelling in de effectieve gebruiksomstandigheden gebaseerd zijn (hierbij moet er met alle aandelen van de bedrijfscyclus rekening gehouden worden, zo bijvoorbeeld met tijden, tijdens dewelke het elektrische gereedschap uitgeschakeld is, en tijden, tijdens dewelke het weliswaar ingeschakeld is, maar zonder belasting functioneert).

## Veiligheidsinstructies

Deze paragraaf behandelt de fundamentele veiligheidsinstructies bij het werk met de elektrische grasmaaier.

## Symbolen op het apparaat



Opgelet!

Neem de gebruiksaanwijzing aandachtig door.



Draag oog- en gehoorbescherming.



Stel het apparaat niet aan de vochtigheid bloot. Werk niet bij regen en snoei geen nat gras.



Gevaar voor verwondingen door weggeslingerde onderdelen.

Omstanders op een veilige afstand tot de maaier houden.



Opgepast – scherpe snoeimessen! Voeten en handen op een veilige afstand houden. Gevaar voor verwondingen!

Motor uitschakelen en netstekker uittrekken vóór instellings- of reinigingswerkzaamheden of als het netsnoer vastgeraakt of beschadigd is.



Gevaar door beschadigd netsnoer.

Netsnoer op een veilige afstand tot het apparaat en van het snoeimess houden!



Opgelet! Naloop van het mes van de grasmaaier.



Vermelding van het geluidsniveau  $L_{WA}$  in dB.



Beschermingsklasse II



Elektrische apparaten horen niet thuis bij huisvuil.



Snijdcirkel

## Symbolen in de handleiding



**Gevaarsymbolen met gegevens ter preventie van lichamelijke letsels en materiële schade.**



Gebodsteken (in plaats van het uitroepingsteken is het gebod toegelicht) met gegevens ter preventie van beschadigen.



Aanwijzingsteken met informatie voor een betere omgang met het apparaat.

## Algemene veiligheidsinstructies



Belangrijk! Lees de gebruiksaanwijzing zorgvuldig. Bewaar de gebruiksaanwijzing om ze na te lezen.



Dit apparaat kan bij een onoordeelkundig gebruik ernstige verwondingen veroorzaken. Om lichamelijke letsels en materiële schade te vermijden, leest u de onvoorwaardelijk volgende veiligheidsinstructies en neemt u ze in acht en maakt u zich goed met alle bedieningsonderdelen vertrouwd.



Waarschuwing! Dit elektrische gereedschap produceert tijdens de werking een elektromagnetisch veld. Dit veld kan in bepaalde omstandigheden actieve of passieve medische implantaten in negatieve zin beïnvloeden. Om het gevaar voor ernstige of dodelijke verwondingen te verminderen, adviseren wij personen met medische implantaten, hun arts en de fabrikant van het medische implantaat te raadplegen voordat de machine bediend wordt.

### Vorbereiding:

- Geef nooit toestemming aan kinderen of andere personen, die de gebruiksaanwijzing niet kennen, het apparaat te gebruiken. Lokale bepalingen kunnen de minimumleeftijd van de persoon, die het apparaat bedient, vastleggen.
- Maak nooit gebruik van het apparaat terwijl andere mensen, in het bijzonder kinderen, en huisdieren in de buurt zijn.
- De operator of gebruiker is enkel voor ongevallen of schade aan andere mensen of aan hun eigendom verantwoordelijk.
- Controleer het terrein, waarop het apparaat gebruikt wordt, en verwijder stenen, stokken, draden of andere vreemde voorwerpen, die vastgegrepen en weggeslingerd kunnen worden.
- Draag geschikte werkkledij zoals vast schoeisel met slijprijke

zool en een robuuste, lange broek. Gebruik het apparaat niet als u blootsvoets stapt of open sandalen draagt. Vermijd het dragen van losse kledij of kledij met hangende touwtjes of ceinturen.

- Voer telkens vóór gebruik een visuele controle van het apparaat door. Gebruik het apparaat niet als beschermingsinrichtingen (bijvoorbeeld stootbescherming of grasvangzak), onderdelen van de snoei-inrichting of bouten ontbreken, versleten of beschadigd zijn. Ter preventie van een onbalans mogen beschadigde werktuigen en bouten slechts per set uitgewisseld worden.
- Wees voorzichtig bij apparaten met meerdere snoeiwerktuigen, omdat de beweging van een mes tot een rotatie van de overige messen kan leiden.
- Gebruik enkel reserveonderdelen en toebehoren, die door de fabrikant geleverd en aanbevolen worden. Het gebruik van vreemde onderdelen leidt tot het onmiddellijke verlies van de garantieclaim.
- Vóór het gebruik dienen netsnoer en verlengsnoer altijd op tekenen van beschadiging of slijtage onderzocht te worden. Indien het snoer tijdens het gebruik beschadigd wordt, moet het onmiddellijk van het stroomnet verbroken worden. Raak het snoer niet aan voordat het van het stroomnet verbroken is. Gebruik het apparaat niet wanneer het snoer versleten of beschadigd is.

## Werken met het apparaat:



Breng voeten en handen bij het werken niet in de nabijheid van of onder roterende onderdelen. Er bestaat gevaar voor verwondingen!



Neem de bescherming tegen lawaaihinder en lokale voorschriften in acht.

- Schakel de motor volgens instructies in en slechts dan, wanneer uw voeten zich op een veilige afstand tot de snoeiwerktuigen bevinden.
- Gebruik het apparaat niet bij regen, bij slechte weersomstandigheden, in een vochtige omgeving of op een nat gazon. Werk uitsluitend bij daglicht of bij een goede verlichting.
- Werk niet met het apparaat als u moe of ongeconcentreerd bent of na het innemen van alcohol of tabletten. Las altijd tijdig een werkpauze in. Ga met verstand aan het werk.
- Let bij het werken op een veilige stand, in het bijzonder op hellingen. Werk altijd dwars op de helling, nooit op- of neerwaarts. Wees uiterst voorzichtig wanneer u de rijdrichting op de helling wijzigt. Werk niet op overdreven steile hellingen.
- Bedien het apparaat slechts stapvoets. Wees uiterst voorzichtig wanneer u het apparaat omkeert, het naar u toe trekt of achteruit stapt.
- Schakel het apparaat voorzichtig in overeenstemming met de

in deze handleiding vermelde instructies in. Let op voldoende afstand tot de voeten tot roterende messen.

- Kantel het apparaat niet bij het starten, behalve als dit bij het starten op hoog gras noodzakelijk is. In dit geval kantelt u het apparaat door zodanig op de hoofdlijger van de handgreep te duwen, dat de voorwielen van het apparaat gemakkelijk opgetild worden. Controleer altijd dat beide handen zich in de werkstand bevinden voordat het apparaat weer op de grond neergezet wordt.
- Werk nooit zonder grasvangzak of stootbescherming. Houd u altijd op een veilige afstand tot de uitwerpopening.
- Start de motor niet wanneer u vóór de uitwerpschacht staat.



Opgelet: gevaar! Mes loopt na.

Er bestaat gevaar voor verwondingen.

- Het apparaat mag niet opgetild of getransporteerd worden zolang de motor draait. Schakel het apparaat uit als het voor het transport gekanteld moet worden als andere oppervlakten dan gazons overgestoken moeten worden en wanneer het apparaat naar en weg van de te maaien oppervlakten gebracht wordt.
- Houd de grasuitwerpopening steeds netjes en vrij. Verwijder snoeiafval enkel bij stilstand

van het apparaat.

- Laat het apparaat nooit zonder toezicht op het werkterrein achter.
- Werk niet met een beschadigd, onvolledig of zonder de toestemming van de fabrikant omgebouwd apparaat. Gebruik het apparaat nooit met beschadigde beschermingsinrichtingen, afschermingen of ontbrekende veiligheidsmechanismen, zoals richtingwijzende of grasvanginrichtingen.
- Overbelast uw apparaat niet. Werk uitsluitend in het aangegeven vermogensgebied en wijzig de regelaarinstellingen aan de motor niet. Gebruik geen machines meteen laag prestatievermogen voor zware werken. Gebruik uw apparaat niet voor doeleinden, waarvoor het niet bestemd is.
- Gebruik het apparaat niet in de nabijheid van ontvlambare vloeistoffen of gassen. Bij veronachtzaming bestaat er brand- of explosiegevaar.
- Nooit het apparaat optillen of wegdragen wanneer de motor draait.
- Schakel het apparaat uit, trek de netstekker af en vergewis u dat alle beweegbare onderdelen stilstaan:
  - altijd, wanneer u de machine verlaat,
  - voordat u de uitwerpopening reinigt of blokkeringen verhelpt,
  - wanneer het apparaat niet gebruikt wordt,
  - voordat u het apparaat controleert, reinigt of eraan

werkt,

- wanneer het netsnoer beschadigd of verstrikt geraakt is,
- wanneer het apparaat tijdens het werken op een vreemd voorwerp gestoten is of wanneer er zich ongewone trillingen voordoen. Onderzoek in dit geval het apparaat op beschadigingen en laat het eventueel repareren.
- Breng handen en voeten nooit in de nabijheid van of onder roterende onderdelen. Bij cirkelmaaiers mag men nooit vóór de grasuitwerpopening gaan staan.

### Onderhoud en opslag:

- Let er bij het onderhoud van de snijdmessen op dat zelfs wanneer de spanningsbron uitgeschakeld is de snijdmessen in beweging kunnen komen.
- Zorg ervoor dat alle moeren, bouten en schroeven vast aangedraaid zijn en dat het apparaat zich in een veilige toestand voor het werk bevindt.
- Controleer de maaier op eventuele beschadigingen.
- Voer de noodzakelijke reparaties van beschadigde onderdelen door.
- Tracht niet het apparaat zelf te repareren, tenzij u hiervoor opgeleid bent. Al de werkzaamheden, die niet in deze handleiding vermeld worden, mogen uitsluitend door ons gemachtigde klantenserviceafdelingen uitgevoerd worden.
- Bewaar het apparaat op een

droge plaats en buiten het bereik van kinderen.

- Behandel uw apparaat met zorg. Houd de werktuigen scherp en netjes om beter en veiliger te kunnen werken. Volg de onderhoudsvoorschriften op.
- Draag beschermende handschoenen wanneer u de snoei-inrichting wisselt.
- Controleer de grasvanginrichting regelmatig op slijtage en vervormingen. Vervang omwille van de veiligheid versleten of beschadigde onderdelen. Wees bij de instelling van de messen uiterst voorzichtig, opdat uw vingers niet tussen de roterende messen en vaststaande onderdelen van de machine gekneld worden.
- Controleer, dat er uitsluitend reservesnoeiwerktuigen gebruikt worden, die door de fabrikant toegestaan zijn.

### Elektrische veiligheid:

- Let erop dat de netspanning met de op het typeaanduidingsplaatje vermelde gegevens overeenstemt.
- Sluit het apparaat op een stopcontact met aardlekschakelaar (differentieelschakelaar) met een uitschakelstroom van niet meer dan 30 mA aan.
- Vermijd lichamelijk contact met geaarde onderdelen (bijvoorbeeld metalen omheiningen, metalen palen).
- Gebruik uitsluitend toegestane netsnoeren van het type H07RN-F, die hoogstens 75 m

lang en voor het gebruik in de open lucht bestemd zijn. De draaddwarsdoorsnede van het netsnoer moet minstens 2,5 mm<sup>2</sup> bedragen. Rol een kabeltrommel vóór gebruik altijd helemaal af. Controleer het snoer op beschadigingen.

- Gebruik om het netsnoer aan te brengen de daarvoor voorziene snoerophanging.
- Houd het netsnoer tijdens het werken op een veilige afstand tot het snoeiwerk. De snoeimessen kunnen het netsnoer beschadigen en tot contact met spanningvoerende onderdelen leiden. Leid het netsnoer in principe achter de persoon, die het apparaat bedient.
- Gebruik het netsnoer niet om de stekker uit het stopcontact te trekken. Bescherm het netsnoer tegen hitte, olie en scherpe kanten.
- Schakel het apparaat uit en trek het netsnoer uit het stopcontact als het netsnoer beschadigd is. Als het netsnoer beschadigd wordt, moet het door de fabrikant, door zijn klantenserviceafdeling of door een gekwalificeerde persoon vervangen worden om gevaren te vermijden.
- Verbind geen beschadigd netsnoer met het stroomnet. Raak geen beschadigd netsnoer aan zolang het met het stroomnet verbonden is. Een beschadigd netsnoer kan tot contact met spanningvoerende onderdelen leiden

## Montage



Trek vóór alle werkzaamheden aan het apparaat de netstekker uit. Er bestaat gevaar voor lichamelijke letsels.

## Beugelhandgreep monteren

**B**

1. Plaats de onderste stang (3) in de aansluiting van het luchtkus-senglijvlak (8).
2. Bevestig de onderste stang (3) met de bijgeleverde schroeven.

**C**

3. Schroef de beugelgreep (1) met de bijgevoegde schroeven, de afsluitingen en de klemhendels (2) rechts en links aan de onderste stang (3) vast. Er zijn twee posities mogelijk.
4. Draai de klemhendels (2) volgens de wijzers van de klok.
5. Vergrendel de klemhendels (1) en duw ze daarvoor in de richting van de beugelgreep (2) ②. De klemhendels moeten zodanig tegen de stang leunen dat een spanning met matige kracht kan plaatsvinden. Anders moet de klemhendel volgens de wijzers van de klok verder worden gedraaid of tegen de wijzers van de klok losser worden gemaakt ①.
6. Klik de snoerhouders (12) op de hoofdlijger (3) vast en bevestig daarbij het snoer (11).



## Bediening

### Grasopvangbak plaatsen/verwijderen



Schakel het apparaat uit, trek het netsnoer uit en wacht de stilstand van het mes af.

**D**

1. Om de grasopvangbak (6) te plaatsen, tilt u de stootbescherming (5) op en plaatst de grasopvangbak. Klap de stootbescherming (5) op de grasvangzak (6). Hij houdt de grasvangzak in de juiste positie.
2. Om de grasopvangbak (6) te verwijderen, tilt u de stootbescherming (5) op en verwijdert de grasopvangbak. Klap de stootbescherming (5) aan de behuizing van de maaier achteruit.

### Snoeihoogte instellen



Schakel het apparaat uit, trek het netsnoer uit en wacht de stilstand van het mes af. Er bestaat gevaar voor lichamelijke letsels.

De grasmaaier kan door plaatsing van afstandsringen (**F** 19) op volgende snoeihoogten worden ingesteld:

- 10 mm - geringe snoeihoogte
- 18 mm - gemiddelde snoeihoogte
- 25 mm - gemiddelde snoeihoogte
- 33 mm - grote snoeihoogte

**E**

1. Draai het apparaat om
2. Gebruik stevige handschoenen en houd het mes (18) vast. Maak de mesbout (17) los met

de meegeleverde schroefsleutel (4).

**F**

3. Klik de afstandsringen (19) samen naargelang van de gewenste snoeihoogte. Hoe meer afstandsringen u gebruikt, des te lager de snoeihoogte wordt.
4. Neem het mes (18) eraf. Duw de benodigde afstandsringen in de voorziene gaten van het mes.
5. Plaats het mes (18), met de opgestoken afstandsringen (19) vooraan, op het loopwiel (20) en fixeer alles met de mesbout (17). Vastdraaien met de schroefsleutel (**E** 4).

**i**

Voor de eerste snoeibeurt van het seizoen dient er een hoge snoeihoogte gekozen te worden.

### In- en uitschakelen

**G**

1. Steek de stekker van het netsnoer in het stopcontact (13) aan de beugelhandgreep (1).
2. Voor de trekcontasting vormt u uit het uiteinde van het netsnoer een lus en haakt u deze in de trekcontasting (15) vast.
3. Sluit het apparaat op de netspanning aan.
4. Let er vóór het inschakelen op dat het apparaat geen voorwerpen raakt.

**H**

5. Vooraleer u de grasmaaier inschakelt, kantelt u hem lichtjes op de zijkant. Dat vergemakkelijkt het starten en verhindert een ongewild diepe snoeicirkel op de startplaats omdat het luchtkussen pas opblaast nadat het apparaat is gestart.

- I** 6 Als u het apparaat wilt inschakelen, drukt u eerst op de ontgrendelknop (14) van de beugelgreep  en dan drukt u op de starhendel (16). Laat de ontgrendelknop (14) los.
7. Om uit te schakelen, laat u de starthefboom (16) los.

 **Na het uitschakelen van het apparaat draait het mes nog enkele seconden lang. Raak het draaiende mes niet aan. Er bestaat gevaar voor lichamelijke letsels.**

## Werken met de grasmaaier

 Neem de bescherming tegen la-waaihinder en lokale voorschriften in acht.

Het regelmatige maaien zet de grasplant tot een versterkte bladvorming aan, maar laat tegelijkertijd onkruidplanten afsterven. Daarom wordt het gazon telkens nadat er gemaaid werd dichter en ontstaat er een gelijkmatig belastbaar gazon. De eerste snoeibeurt vindt plaats ongeveer vanaf april. In de hoofdvegetatietijd wordt het gazon minstens één keer per week gemaaid.

- M**
- Begin met het maaien in de nabijheid van het stopcontact en werk van het stopcontact weg.
  - Leid het verlengsnoer altijd achter u en breng het na het keren tot aan de reeds gemaaide zijde.
  - Leid het apparaat stapvoets in zo recht mogelijke banen. Om volledig te maaien, dienen de banen zich altijd enkele centimeters te overlappen.

- Stel de snoeidiepte zodanig in, dat het apparaat niet overbelast wordt. In het andere geval kan de motor beschadigd worden.
- Werk op hellingen altijd dwars op de helling. Wees uiterst voorzichtig wanneer u achteruitstapt en het apparaat voorttrekt.
- Reinig het apparaat telkens na gebruik zoals in hoofdstuk „Reiniging, onderhoud, opslag“ beschreven.

 **Schakel na het werk en voor het transport het apparaat uit, trek de netstekker uit en wacht de stilstand van het mes af. Er bestaat gevaar voor lichamelijke letsels.**

## Reiniging en onderhoud

 Laat werkzaamheden, die niet in deze handleiding beschreven zijn, door een door ons gemachtigde klantenserviceafdeling doorvoeren. Gebruik uitsluitend originele onderdelen.

 Draag bij de omgang met het mes handschoenen.

 Schakel vóór alle onderhouds- en reinigingswerkzaamheden het apparaat uit, trek de netstekker uit en wacht de stilstand van het mes af.

## Algemene reinigings- en onderhoudswerkzaamheden

 **Spuit de grasmaaier niet met water schoon. Gevaar voor een elektrische schok.**

- K**
- Houd het apparaat steeds netjes. Gebruik voor de reiniging

een vorstel of een doek, maar geen reinigings- c.q. oplosmiddelen.

- Verwijder na het maaien vast-klevende plantenresten met een stuk hout of plastic van de wielen, de ventilatieopeningen, de uitwerpopening en het bereik van de messen. Gebruik geen harde of puntige voorwerpen, ze zouden het apparaat kunnen beschadigen.
- Olie van tijd tot tijd de loopwielen in.
- Controleer de grasmaaier telkens vóór gebruik op klaarblijkelijke tekortkomingen, zoals losse, versleten of beschadigde onderdelen. Ga de vaste zitting van alle moeren, bouten en schroeven na.
- Controleer afdekkingen en beschermingsinrichtingen op beschadigingen en een correcte zitting. Wissel deze eventueel uit.

## Mes uitwisselen

Als het mes stomp is, kan het door een gespecialiseerde werkplaats bijgeslepen worden. Als het mes beschadigd is of een onbalans vertoont, moet het gewisseld worden (zie hoofdstuk "Reserveonderdelen")

- E**
1. Draai het apparaat om.
  2. Gebruik vaste handschoenen en houd het mes vast (19). Maak de mesbout (17) los met de meegeleverde schroef sleutel (4).
  3. Monteer het nieuwe mes (19) weer in omgekeerde volgorde. Let erop dat het mes correct gepositioneerd en dat de schroef (20) vast aangedraaid is.

## Bewaring

Reinig het apparaat voordat u het bewaart. (zie „Algemene reinigings- en onderhoudswerkzaamheden“)

**L** Ontgrendel, om het apparaat minder plaats te laten innemen, de spanhefboom (2) en klap de beugelgreep (1) naar onder. Let erop dat het apparaatsnoer (11) niet ingeklemd wordt.

- Bewaar het apparaat droog en buiten het bereik van kinderen.
- Laat de motor afkoelen voordat u het apparaat in gesloten ruimten wegzet.
- Omhul het apparaat niet met nylonzakken, omdat er vochtigheid zou kunnen ontstaan.

Wij zijn niet aansprakelijk voor door onze apparaten teweeggebrachte beschadigingen, voor zover deze door een onoordeelkundige reparatie of door het gebruik van niet-originele onderdelen c.q. door een niet-doelmatig gebruik veroorzaakt worden.

## Berging en milieu

Breng het apparaat, de toebehoren en de verpakking naar een geschikt recyclagepunt.



Machines horen niet thuis in het huisafval.

- De kunststoffen en metalen onderdelen kunnen volgens soort gescheiden worden en zijn zo voor recyclage geschikt. Voor vragen hieromtrent kunt u terecht bij ons servicecenter

- Breng snoeiafval naar een recycling-park en werp het niet in de vuilnisbak.
- De afvalverwijdering van uw defecte ingezonden apparaten voeren wij gratis door.

## Garantie

- Wij geven 24 maanden garantie op dit product. Dit apparaat is niet geschikt voor commercieel gebruik. Bij commercieel gebruik vervalt de garantie.
- Beschadigingen, die op natuurlijke slijtage, overbelasting of onachtzame bediening berusten, vallen niet onder de garantie. Bepaalde bouwelementen zijn onderhevig aan slijtage en vallen niet onder de garantie. Hiertoe behoren vooral: mes, grasvangzak.
- Voorwaarde voor de garantie is bovendien, dat de in de gebruiksaanwijzing opgegeven onderhoudsintervallen werden nageleefd als ook de richtlijnen i.v.m. reiniging, onderhoud en reparatie.
- Beschadigingen die door productie of materiaalfouten ontstaan zijn, worden kosteloos door vervangstukken of reparatie verholpen. Voorwaarde voor deze bepaling is wel, dat het apparaat intact en met koop- en garantiebewijs aan ons servicecenter wordt overhandigd.

## Reparatieservice

- U kunt reparaties die niet onder de garantie vallen, tegen betaling laten uitvoeren door ons servicecenter. Zij brengen graag eerst een offerte uit. Wij bewerken alleen apparaten die, voldoende zijn verpakt en voldoende gefrankeerd worden opgestuurd. Wij kunnen apparaten slechts behandelen indien ze voldoende verpakt en gefrankeerd toegezonden werden.
- **Opgelet:** stuur in geen geval defekte machines met volle olietank op. Leeg de tank! Eventuele beschadigingen (olie loopt uit als de machine zijwaarts of op de kop gesteld wordt) of brandbeschadigingen die door het transport zijn ontstaan, worden ten laste van de afzender gelegd.
- **Ongefrankeerde – oningepakt, express of andere speciale zendingen – toegezonden machines worden niet aangenomen.**
- De afvalverwijdering van uw defecte ingezonden apparaten voeren wij gratis door.

## Vervangstukken/ Accessoires

Reserveonderdelen en accessoires verkrijgt u op [www.grizzly-service.eu](http://www.grizzly-service.eu).

Indien u geen Internet hebt, neem dan contact op met het Service-Center (zie „Grizzly Service-Center“ ).

## Opsporing van fouten

Probleem	Mogelijke oorzaak	Oplossing van de fout
Apparaat start niet	Netspanning ontbreekt	Stopcontact, snoer, leiding, stekker nakijken, eventueel reparatie door vakkundig geschoold elektricien
	Schakelaar "Aan/uit" defect	Reparatie door klantenservice-afdeling
	Koolborstels versleten	
	Motor defect	
	Gras te lang	Grotere snoeihoogte instellen. Door te duwen op de hoofdlijger van de handgreep de voorwielen lichtjes optillen
Motor valt stil	Blokkering door vreemd voorwerp	Vreemd voorwerp verwijderen
Werkresultaat niet bevredigend of motor werkt moeilijk	Snoeihoogte te laag	Snoeihoogte instellen
	Mes stomp	Mes laten slijpen of uitwisselen
	Mesbereik verstopt	Apparaat reinigen
	Mes foutief gemonteerd	Mes correct monteren
Mes roteert niet	Mes door gras geblokkeerd	Gras verwijderen
	Messchroef los	Meschroef vast aandraaien
Abnormale geluiden, gerammel of trillingen	Meschroef los	Meschroef vast aandraaien
	Mes beschadigd	Mes uitwisselen
Slecht luchtkussen	Luchtfilter verstopt	Luchtfilter reinigen (zie „Algemene reiniging en onderhoud“)
	Onderkant van de machine erg verstopt	Machine reinigen (zie „Algemene reiniging en onderhoud“)



Si prega di leggere con attenzione le presenti istruzioni per l'uso la prima volta che si usa l'apparecchio. Conservare con cura il presente manuale d'uso e consegnarlo al successivo utilizzatore prestando attenzione che sia sempre a disposizione di chi usa l'apparecchio.

## Contenuto

<b>Volume di fornitura</b> .....	<b>46</b>
<b>Destinazione d'uso</b> .....	<b>46</b>
<b>Descrizione generale</b> .....	<b>47</b>
Descrizione del funzionamento.....	47
Vista d'insieme.....	47
<b>Dati tecnici</b> .....	<b>47</b>
<b>Norme di sicurezza</b> .....	<b>48</b>
Simboli/scritte sull'apparecchio.....	48
Norme di sicurezza nelle istruzioni.....	49
Indicazioni di sicurezza generali.....	49
<b>Montaggio</b> .....	<b>53</b>
Montaggio impugnatura ad archetto.....	53
<b>Comando</b> .....	<b>53</b>
Applicazione/rimozione del cestello raccogliherba.....	53
Regolazione dell'altezza del taglio.....	54
Accensione/Spengimento.....	54
Lavorare con il tagliaerba.....	55
<b>Pulizia/manutenzione/stoccaggio</b> .....	<b>55</b>
Lavori di pulizia e manutenzione generali.....	55
Sostituzione lama.....	56
Stoccaggio.....	56
<b>Smaltimento/Tutela dell'ambiente</b> .....	<b>56</b>
<b>Garanzia</b> .....	<b>57</b>
<b>Servizio di riparazione</b> .....	<b>57</b>
<b>Ricambi/Accessori</b> .....	<b>57</b>
<b>Ricerca guasti</b> .....	<b>58</b>
<b>Traduzione della dichiarazione di conformità CE originale</b> .....	<b>111</b>
<b>Grizzly Service-Center</b> .....	<b>115</b>

*Questo apparecchio può essere usato anche da persone con capacità fisiche, sensoriali o mentali ridotte o senza esperienze e conoscenze, se sono sorvegliati o istruiti sull'uso sicuro dell'apparecchio e comprendono i pericoli che ne scaturiscono. I bambini non devono giocare con l'apparecchio. La pulizia e la manutenzione da parte dell'utilizzatore non devono essere eseguite da bambini senza sorveglianza.*

## Volume di fornitura

Rimuovere delicatamente l'apparecchio dall'imballaggio e controllare se i seguenti componenti sono completi:

- Tagliaerba con impugnatura ad archetto e condotta di collegamento
- Asta inferiore
- Cestello raccogliherba
- Materiale di montaggio impugnatura ad arco
- 2 serracavi
- Distanziatori per la regolazione dell'altezza di taglio
- Chiave inglese per vite di fissaggio lama
- Istruzioni per l'uso

## Destinazione d'uso

L'apparecchio è concepito esclusivamente per tagliare il prato e le superfici erbose nel settore domestico.

L'apparecchio è concepito per l'impiego in campo domestico. Non è destinato all'uso commerciale permanente.

Qualsiasi altro utilizzo non espressamente autorizzato nelle presenti istruzioni, può causare danni all'apparecchio e rappre-

sentare un serio pericolo per l'utilizzatore. L'apparecchio è destinato all'uso da parte di adulti. Bambini e persone che non hanno familiarizzato con le presenti istruzioni non devono usare l'apparecchio. L'uso dell'apparecchio in presenza di pioggia o in ambienti umidi è vietato. Il produttore declina ogni responsabilità per danni causati da un uso improprio o un comando errato.

## Descrizione generale

### Descrizione del funzionamento

Il rasaerba a cuscino d'aria, possiede un utensile da taglio che gira parallelamente al livello di taglio. E' dotato di un motore elettrico potente, un alloggiamento di plastica resistente, un interruttore di sicurezza e una protezione antiurto come anche di un cesto raccogliherba con indicatore del livello di riempimento. Inoltre l'apparecchio è regolabile in altezza su 4 livelli e dispone di rotelle molto scorrevoli. Il funzionamento dei componenti è riportato nelle seguenti descrizioni.

**!** Le figure relative al comando dell'apparecchio si trovano nelle pagine 2-4.

### Vista d'insieme

- A**
- 1 Impugnatura ad arco
  - 2 Leva di bloccaggio
  - 3 Asta inferiore
  - 4 Chiave inglese per vite di fissaggio lama
  - 5 Protezione antiurto
  - 6 Cestello raccogliherba
  - 7 Regolazione dell'altezza di taglio (non visibile)
  - 8 Pattino a cuscino d'aria

- 9 Rotelle
- 10 Alloggiamento tagliaerba
- 11 Cavo dell'apparecchio
- 12 2 Serracavi
- 13 Presa dell'apparecchio
- 14 Pulsante di sblocco
- 15 Scarico della trazione cavo
- 16 Dadi ad alette

- F**
- 17 Vite di fissaggio lama
  - 18 Lama
  - 19 Dischi distanziatori
  - 20 Ruota pneumatica

## Dati tecnici

### Rasaerba

<b>a cuscino d'aria</b> .....	<b>ERM 1500-33 LF</b>
Potenza assorbita del motore.....	1500 W
Tensione nominale .....	220-240 V~, 50 Hz
Numero di giri al minimo.....	4200 min <sup>-1</sup>
Larghezza lama .....	330 mm
Cerchio di taglio .....	a 4 livelli, 10-33 mm
Classe di protezione.....	☐ II
Tipo di protezione.....	!PX4
Peso .....	8,3 kg
Classe di isolamento termico .....	155
Volume cesto raccogliherba .....	20 l
Livello di pressione acustica (L <sub>PA</sub> ) .....	72 dB(A); K <sub>PA</sub> = 3 dB
Livello di potenza acustica (L <sub>WA</sub> ) misurato .....	92 dB(A); K <sub>WA</sub> = 2,07 dB
garantito .....	94 dB(A)
Vibrazione nell'impugnatura (a <sub>h</sub> ) .	1,8 m/s <sup>2</sup> ; K=1,5 m/s <sup>2</sup>

I valori di rumore sono stati rilevati adeguatamente corrispondentemente alle norme e disposizioni citate nella dichiarazione di conformità.

Modifiche tecniche ed estetiche possono essere apportate nel corso dello sviluppo ulteriore di questo senza annuncio. Tutte le misure, indicazioni e dati di queste istruzio-

ni per l'uso sono perciò senza garanzia. Le rivendicazioni di diritti, che si dovessero far valere in base alle istruzioni per l'uso, sono da ritenersi perciò non valide.

Il valore di emissione delle oscillazioni specificato è stato misurato secondo un metodo prova standardizzato e può essere usato per il confronto di un elettrodomestico con un altro. Il valore di emissione delle oscillazioni specificato può anche essere usato per una valutazione introduttiva dell'interruzione.



**Avvertenza:** Il valore di emissione delle oscillazioni può variare dal valore specificato durante l'uso effettivo dell'elettrodomestico, a seconda del tipo e del modo di utilizzo dell'elettrodomestico. Nasce l'esigenza di determinare misure di sicurezza per la protezione dell'operatore, che si basano sulla valutazione dell'interruzione in condizioni d'esercizio effettivo (a tale proposito devono essere considerati tutti gli elementi del ciclo d'esercizio, come per esempio i tempi in cui l'elettrodomestico è spento e quelli in cui l'elettrodomestico è acceso, ma funziona senza sollecitazione).

## Norme di sicurezza

Questa sezione tratta le indicazioni di sicurezza fondamentali durante il lavoro con il tagliaerba elettrico.

### Simboli/scritte sull'apparecchio



**Attenzione!**  
Leggere attentamente le istruzioni d'uso.



Indossare una protezione per gli occhi e per l'udito.



Non esporre l'apparecchio all'umidità. Non lavorare in presenza di pioggia e non tagliare erba bagnata.



Pericolo di lesioni a causa di parti catapultate. Tenere lontane le persone dal tosaerba.



Attenzione – Lame da taglio affilate! Tenere lontani piedi e mani. Pericolo di lesioni!  
Spegnere il motore e staccare la spina elettrica prima di eseguire i lavori di regolazione o di pulizia oppure se il cavo di rete è inceppato o danneggiato.



Pericolo a causa del cavo di rete danneggiato. Tenere il cavo di rete lontano dall'apparecchio e dalla lama da taglio!



Attenzione!  
Scia della lama del tagliaerba.



Indicazione del livello di rumore  $L_{WA}$  in dB.



Classe di protezione II



Gli apparecchi elettrici non devono essere smaltiti insieme ai rifiuti domestici.



Cerchio di taglio



## Norme de sicurezza nelle istruzioni



**Simboli di pericolo con indicazioni relative alla prevenzione di danni a cose e persone.**



Simboli di divieto (al posto del punto esclamativo il divieto viene delucidato) con indicazioni relative alla prevenzione di danni.



Simboli di avvertenza con informazioni relative ad un uso corretto dell'apparecchio

## Indicazioni di sicurezza generali



Importante! Leggere attentamente le istruzioni. Conservare le istruzioni per l'uso per una consultazione postuma.



In caso in uso improprio questo apparecchio può causare lesioni gravi. Per evitare danni a persone e cose, leggere e osservare tassativamente le seguenti indicazioni di sicurezza e familiarizzare con tutti i componenti di comando.



Avvertenza! Questo utensile elettrico genera un campo magnetico durante il funzionamento. In determinate condizioni questo campo può compromettere gli impianti medici attivi o passivi.

Per ridurre il pericolo di lesioni gravi o letali, consigliamo alle persone con impianti medici di consultare il medico e il produttore dell'impianto medico prima di azionare la macchina.

## Preparazione:

- Non permettere mai a bambini o ad altre persone, che non conoscono le istruzioni d'uso, di usare l'apparecchio. Alcune disposizioni locali prevedono un'età minima per l'utilizzatore.
- Non usare mai l'apparecchio quando si trovano nelle vicinanze persone, in particolare bambini e animali domestici.
- L'operatore o utilizzatore è responsabile per infortuni o danni ad altre persone o alla proprietà delle stesse.
- Controllare l'area nella quale viene impiegato l'apparecchio e rimuovere pietre, bastoni, fili metallici o altri corpi estranei che possono essere catturati e catapultati.
- Indossare apposito abbigliamento da lavoro come scarpe chiuse con suola antiscivolo e un pantalone lungo resistente. Non usare l'apparecchio scalzi o con i sandali. Evitare di indossare capi di abbigliamento aperti o con lacci o cinte pendenti.
- Prima di ogni uso, eseguire un controllo visivo dell'apparecchio. Non usare l'apparecchio in caso di dispositivi di sicurezza (p. es. protezione antiurto o cesto raccogliherba), componenti del dispositivo di

- taglio o bulloni mancanti, usurati o danneggiati. Per evitare uno sbilanciamento, gli utensili e bulloni danneggiati devono essere sostituiti nel set.
- Prestare particolare attenzione quando si usano apparecchio con più utensili da taglio, in quando il movimento della lama può provocare la rotazione delle restanti lame.
  - Usare solo ricambi e accessori forniti e consigliati dal produttore. L'impiego di corpi estranei comporta l'immediata esclusione del diritto di garanzia.
  - Prima dell'uso, controllare sempre la condotta di collegamento e la prolunga per verificare la presenza di eventuali segni di danneggiamento o usura. Se la condotta è stata danneggiata durante l'uso, deve essere immediatamente staccata dalla rete. Non toccare la condotta prima di averla staccata. Non usare l'apparecchio se la condotta è consumata o danneggiata.

### Lavorare con l'apparecchio:



Non tenere i piedi e le mani vicino o sotto alle parti rotanti durante il lavoro. Pericolo di lesioni!



Osservare la protezione antirumore e le disposizioni locali.

- Accendere il motore secondo le istruzioni e solo, quando i piedi sono posizionati ad una distanza sicura dagli utensili da taglio.
- Non usare l'apparecchio in presenza di pioggia o maltempo, in ambienti umidi o sul prato bagnato. Lavorare solo con la luce diurna o con una buona illuminazione.
- Non lavorare con l'apparecchio, se si è stanchi o poco concentrati o dopo l'assunzione di alcol o farmaci. Fare una pausa ad intervalli regolari. Lavorare con raziocinio.
- Durante il lavoro, prestare attenzione ad una posizione stabile, in particolare sui pendii. Lavorare sempre trasversalmente al pendio, mai su è giù. Prestare particolare attenzione, quando si cambia la direzione di marcia sui pendii. Non lavorare su pendii eccessivamente ripidi.
- Condurre l'apparecchio a passo d'uomo. Prestare particolare attenzione, quando si gira o tira verso di se l'apparecchio o si cammina all'indietro.
- Accendere l'apparecchio con cautela secondo le indicazioni contenute nelle presenti istruzioni. Prestare attenzione ad una sufficiente distanza dei piedi dalle lame rotanti.
- Non ribaltare l'apparecchio durante l'avviamento, salvo nei casi in cui sia necessario per la partenza nell'erba alta. In questo caso, ribaltare l'apparecchio premendo l'impugnatura in modo tale che le ruote anteriori dell'apparecchio vengano leggermente sollevate. Controllare sempre che le due

mani si trovano in posizione di lavoro, prima di riappoggiare l'apparecchio sul terreno.

- Non lavorare mai senza cesto raccogliherba o protezione antiurto. Tenersi sempre lontani dall'apertura di espulsione dell'erba.
- Non avviare il motore quando si è posizionati davanti al vano di espulsione.



Attenzione pericolo! La lama continua a ruotare. Pericolo di lesioni.

- L'apparecchio non deve essere sollevato o trasportato, fin tanto che il motore gira. Spegnerlo l'apparecchio nel caso in cui debba essere ribaltato per il trasporto, si debbano attraversare superfici diverse dal prato e l'apparecchio venga condotto verso le e lontano dalle superfici da tagliare.
- Tenere l'apertura di espulsione dell'erba sempre pulita e libera. Rimuovere l'erba tagliata solo quando l'apparecchio è fermo.
- Non lasciare mai l'apparecchio incustodito sul posto di lavoro.
- Non lavorare con l'apparecchio danneggiato, incompleto o trasformato senza il consenso del produttore. Non usare mai l'apparecchio con dispositivi di sicurezza o schermature danneggiati oppure senza i dispositivi di sicurezza come i dispositivi di deviazione e/o di raccolta dell'erba.
- Non sovraccaricare l'apparecchio. Lavorare solo nel campo di potenza specificato e non modificare le impostazioni di regolazione del motore. Non usare apparecchi a bassa potenza per lavori pesanti. Non usare l'apparecchio per scopi diversi da quelli per cui è stato concepito.
- Non usare l'apparecchio nelle vicinanze di liquidi o gas infiammabili. La mancata osservanza di questa indicazione comporta rischi di incendio o di esplosione.
- Non sollevare o trasportare mai l'apparecchio mentre il motore gira.
- Spegnerlo l'apparecchio, staccare la spina e assicurarsi che tutte le parti mobile siano ferme:
  - sempre quando si abbandona la macchina,
  - prima di pulire l'apertura di espulsione dell'erba o di rimuovere i bloccaggi,
  - quando l'apparecchio non viene usato,
  - prima di controllare o pulire l'apparecchio oppure effettuare lavori sul medesimo,
  - quando il cavo di rete è danneggiato o aggrovigliato,
  - quando l'apparecchio incontra un corpo estraneo durante il lavoro oppure subentrano vibrazioni insolite. In questo caso controllare l'apparecchio per verificare la presenza di eventuali danneggiamento, ed eventualmente farlo riparare.
- Non posizionare mai le mani o i piedi vicino o sotto le parti rotanti. In caso di tosatura con

la falce, non posizionarsi mai davanti all'apertura di espulsione dell'erba .

### **Manutenzione e stoccaggio:**

- Durante gli interventi di manutenzione delle lame da taglio, assicurarsi che le lame da taglio siano movibili anche quando la fonte di tensione è spenta.
- Assicurarsi che tutti i dadi, viti e bulloni siano ben stretti e l'apparecchio sia in condizioni di lavoro sicure.
- Controllare il tosaerba per assicurarsi che non vi siano danneggiamenti.
- Effettuare le riparazioni necessarie delle parti danneggiate.
- Non tentare di riparare autonomamente l'apparecchio, salvo nel caso in cui si è adeguatamente istruiti. Tutti i lavori non specificati nelle presenti istruzioni d'uso devono essere effettuati esclusivamente dai centri di assistenza clienti da noi autorizzati.
- Conservare l'apparecchio in un luogo asciutto e fuori dalla portata di bambini.
- Trattare l'apparecchio con cura. Tenere gli utensili affilati e puliti, in modo tale da garantire condizioni di lavoro migliori e più sicure. Seguire le disposizioni di manutenzione.
- Indossare guanti di protezione , quando si sostituisce il dispositivo da taglio.
- Controllare regolarmente il dispositivo raccogliherba per verificare l'eventuale presenza di usura e deformazioni. Per

motivi di sicurezza, sostituire le parti usurate o danneggiate. Prestare particolare attenzione durante la regolazione delle lame, in modo tale da evitare che le dita non vengano schiacciate tra le lame rotanti e le parti fisse della macchina.

- Assicurarsi che vengano usati solo utensili da taglio di ricambio autorizzati dal produttore.

### **Sicurezza elettrica:**

- Prestare attenzione che la tensione di rete corrisponda alle indicazioni riportate sulla targhetta dell'apparecchio.
- Possibilmente allacciare l'apparecchio solo ad una presa provvista di circuito di sicurezza per correnti di guasto (interruttore FI) con una corrente di apertura di massimo 30 mA an.
- Evitare il contatto del corpo con le parti messe a terra (p. es. recinzioni o pali metallici).
- Usare solo cavi di rete ammessi del tipo H07RN-F, con una lunghezza massima di 75 m e concepiti per l'uso all'esterno. Il diametro del cavo di rete deve corrispondere minimo a 2,5 mm<sup>2</sup>. Prima dell'uso, srotolare sempre completamente la bobina del cavo. Controllare il cavo per verificare la presenza di eventuali danneggiamenti.
- Per il fissaggio del cavo di rete usare la spira del cavo prevista.
- Durante il lavoro, tenere il cavo di rete lontano dall'utensile da taglio. Le lame da taglio possono danneggiare il cavo di rete

e provocare il contatto con le parti conduttive. In generale, condurre il cavo di rete dietro l'utilizzatore.

- Non usare il cavo di rete per staccare la spina dalla presa. Proteggere il cavo di rete dal calore, dall'olio e da spigoli vivi.
- Spegner e l'apparecchio e staccare la spina elettrica dalla presa, se il cavo di rete è danneggiato. Se il cavo di rete viene danneggiato, deve essere sostituito dal produttore, dal suo centro di assistenza clienti oppure da una persona qualificata, al fine di evitare pericoli.
- Non collegare un cavo di rete danneggiato alla rete di alimentazione. Non toccare un cavo di rete danneggiato, fin tanto che è collegato alla rete di alimentazione. Un cavo di rete danneggiato può provocare il contatto con le parti conduttive.

## Montaggio



Prima di iniziare il lavoro, staccare la spina dell'apparecchio. Pericolo di danni a persone.

### Montaggio impugnatura ad archetto

**B**

1. Inserire l'asta inferiore (3) nell'alloggiamento del pattino a cuscino d'aria (8).
2. Fissare l'asta inferiore (3) con le viti in dotazione.

**C**

3. Fissare la maniglia a staffa (1) con le viti in dotazione, le

rondelle e le leve di bloccaggio (2) sul lato destro e sinistro dell'asta inferiore (3). È possibile realizzare due posizioni.

4. Ruotare la leva di bloccaggio (2) in senso orario.
5. Bloccare le leve di bloccaggio (1) spingendole in direzione della maniglia a staffa (2) ②. Le leve di bloccaggio devono aderire alla sbarra in modo da ottenere un tensionamento di entità media. Altrimenti, la leva di bloccaggio va ruotata ulteriormente in senso orario per il tensionamento o in senso antiorario per il rilascio ①.
6. Fissaggio serracavo: Attaccare il serracavo (12) sul braccio e fissare con il medesimo il cavo dell'apparecchio (11).

## Comando

### Applicazione/rimozione del cestello raccoglierba



Spegner e l'apparecchio, staccare la spina elettrica e attendere l'arresto della lama.

**D**

1. Per applicare il cestello raccoglierba (6), sollevare la protezione antiurto (5) e inserire il cestello raccoglierba. Ribaltare la protezione antiurto (5) sul cesto raccoglierba (6). Tiene il cesto raccoglierba (6) nella posizione corretta.
2. Per rimuovere il cestello raccoglierba (6) sollevare la protezione antiurto (5) e rimuovere il cestello raccoglierba. Ribaltare indietro la protezione antiurto (5) sull'alloggiamento del tagliaerba (10).

## Regolazione dell'altezza del taglio



Spegnere l'apparecchio, staccare la spina elettrica e attendere l'arresto della lama. Rischio di danni a persone.

Utilizzando dei dischi distanziatori (F 19) il rasaerba può essere impostato sulle seguenti altezze di taglio:

**10 mm** - piccola l'altezza di taglio

**18 mm** - media l'altezza di taglio

**25 mm** - media l'altezza di taglio

**33 mm** - grande l'altezza di taglio

- E**
1. Capovolgere l'apparecchio
  2. Utilizzare guanti robusti e tenere ferma la lama (18). Allentare la vite di fissaggio lama (17) con la chiave inglese in dotazione (4).

- F**
3. In base all'altezza di taglio desiderata, unire i dischi distanziatori (19). All'aumentare dei dischi distanziatori si abbassa l'altezza di taglio.
  4. Rimuovere la lama (18). Premere i dischi distanziatori necessari nelle apposite tacche della lama.
  5. Inserire la lama (18), con i dischi distanziatori (19) applicati rivolti in avanti, sulla ruota pneumatica (20) e fissare tutto con la vite di fissaggio lama (17). Serrare a fondo con la chiave inglese (E 4).

**i** Per il primo taglio della stagione si consiglia di scegliere un'altezza di taglio elevata.

## Accensione/Spengimento



1. Inserire la spina del cavo di rete nella presa (13) sull'impugnatura ad archetto (1).
2. Per lo scarico della trazione, formare con l'estremità del cavo di rete un occhiello e appenderlo nello scarico della trazione (15).
3. Allacciare l'apparecchio alla tensione di rete.
4. Prima di procedere all'accensione, prestare attenzione che l'apparecchio non tocchi oggetti.



5. Prima dell'attivazione, ribaltare leggermente il rasaerba su un lato. In questo modo si agevola l'avviamento e si evita un diametro di taglio inaspettatamente profondo nel punto di avviamento, poiché il cuscinetto d'aria si forma solo al termine dell'avviamento.



6. Per l'attivazione premere dapprima il pulsante di sbloccaggio (14) sulla maniglia a staffa, quindi la leva di avviamento (16). Rilasciare il pulsante di sbloccaggio (14).
6. Per spegnere l'apparecchio, rilasciare la leva di avviamento (16).



**Dopo lo spegnimento dell'apparecchio la lama continua a girare per alcuni secondi. Non toccare la lama in movimento. Rischio di danni a persone.**

## Lavorare con il tagliaerba

Una tosatura regolare stimola la formazione rafforzata delle foglie e al contempo provoca la distruzione dell'erbaccia. Per questo motivo, dopo ogni intervento di tosatura il prato diventa più fitto e omogeneo.

Il primo taglio avviene circa a partire da aprile. Nella stagione vegetativa principale il prato deve essere tosato minimo una volta a settimana.

- M**
- Iniziare a tosare nelle vicinanze della presa e proseguire allontanandosi dalla stessa.
  - Condurre la prolunga sempre dietro di se e, dopo l'inversione, condurla sul lato già tosato.
  - Condurre l'apparecchio a passo d'uomo eseguendo traiettoria più dritte possibili. Per una tosatura perfetta, le traiettorie dovrebbero sovrapporsi di alcuni centimetri.
  - Regolare la profondità di taglio in modo tale da non sovraccaricare l'apparecchio. Altrimenti si rischia di danneggiare il motore.
  - Sui pendii lavorare sempre trasversalmente. Prestare particolare attenzione durante le manovre di retromarcia e quando si tira l'apparecchio.
  - Pulire l'apparecchio dopo ogni impiego come descritto nel capitolo „Pulizia, manutenzione, stoccaggio“



**Dopo lo spegnimento dell'apparecchio la lama continua a girare per alcuni secondi. Non toccare la lama in movimento. Rischio di danni a persone.**

## Pulizia/manutenzione/stoccaggio



Fare effettuare i lavori non descritti nelle presenti istruzioni d'uso da un centro di assistenza clienti da noi autorizzato. Usare solo ricambi originali.



Indossare guanti quando si maneggia la lama.



Prima di effettuare qualsiasi lavoro di manutenzione o pulizia, spegnere l'apparecchio, staccare la spina di rete e attendere l'arresto della lama.

## Lavori di pulizia e manutenzione generali



**Non spruzzare il tosaerba con acqua. Pericolo di shock elettrico.**



- Tenere l'apparecchio sempre pulito. Per la pulizia, usare una spazzola o un panno senza detersivi o solventi.
- Rimuovere eventuali residui di piante rimaste attaccate dopo la tosatura con un pezzo di legno o di plastica dalle ruote, dalle aperture di ventilazione, all'apertura di espulsione dell'erba e dalla zona della lama. Non usare oggetti duri o appuntivi, possono danneggiare l'apparecchio.
- Lubrificare periodicamente le rotelle.
- Controllare il tosaerba prima di ogni uso per verificare la presenza di eventuali difetti evidenti, come parti allentate, usurate o danneggiate. Controllare la corretta sede di tutti i dadi, bulloni e viti.
- Controllare le coperture e i dispositivi

di sicurezza per verificare l'eventuale presenza di danneggiamenti e la corretta sede. Eventualmente, provvedere alla sostituzione

## Sostituzione lama



Prima di effettuare qualsiasi lavoro di manutenzione o pulizia, spegnere l'apparecchio, staccare la spina di rete e attendere l'arresto della lama.

Se la lama è smussata, può essere affilata da un'officina specializzata. Se la lama è danneggiata o presenta uno sbilanciamento, deve essere sostituita.

- E** 1. Capovolgere l'apparecchio.
2. Usare guanti resistenti e tenere ferma la lama (23). Allentare la vite di fissaggio lama (17) con la chiave inglese in dotazione (4).
3. Usare guanti resistenti e tenere ferma la lama (19). Svitare la vite della lama (20) in senso antiorario mediante un cacciavite dal mandrino motore.

## Stoccaggio

Pulire l'apparecchio prima di riporlo (vedere „Lavori di pulizia e manutenzione generali“).

**L** Per far sì che l'apparecchio occupi meno spazio, sbloccare la leva di bloccaggio (2) e ribaltare l'impugnatura ad arco (1) verso il basso. Assicurarsi che il cavo dell'apparecchio (11) non rimanga incastrato.

- Conservare l'apparecchio in un luogo asciutto e fuori dalla portata di bambini.
- Lasciare raffreddare il motore, prima di riporre l'apparecchio in un ambiente chiuso.
- Non avvolgere l'apparecchio nei sacchi di nylon, in quanto potrebbe formarsi umidità.

Decliniamo ogni responsabilità per danni causati dai nostri apparecchi, qualora tali danni siano dovuti ad una riparazione non conforme o dall'impiego di ricambi non originali o da un uso improprio dell'apparecchio.

## Smaltimento/Tutela dell'ambiente

Effettuare lo smaltimento dell'apparecchio, degli accessori e della confezione nel rispetto dell'ambiente presso un punto di raccolta per riciclaggio.



Le apparecchiature non devono essere smaltite insieme ai rifiuti domestici.

- Consegnare l'apparecchiatura presso un centro di raccolta e recupero. Le parti plastiche e di metallo usate potranno essere selezionate e avviate al recupero. Chiedere informazioni a riguardo al nostro centro assistenza clienti.
- Lo smaltimento degli apparecchio difettosi consegnati viene effettuato gratuitamente.
- Lo smaltimento degli apparecchio difettosi consegnati viene effettuato gratuitamente.



## Garanzia

- Per questo apparecchio forniamo 24 mesi di garanzia. Questo apparecchio non è adatto per l'uso industriale. In caso di un impiego per uso industriale decade la garanzia.
- I danni riconducibili ad usura, sovraccarico o utilizzo improprio non sono coperti da garanzia. Alcune parti sono soggette a normale usura e non sono coperte da garanzia. (cestello raccogliherba, lama)
- Requisito essenziale per le prestazioni in garanzia è inoltre che le indicazioni riportate alla voce Pulizia e Manutenzione siano state rispettate.
- I danni che siano risultati da difetti del materiale o errori di costruzione verranno eliminati senza alcun costo, tramite sostituzione del prodotto o la riparazione dello stesso.  
Per usufruire della garanzia è necessario che l'apparecchio sia spedito - non smontato - al nostro Centro di Assistenza unitamente alla prova d'acquisto e al tagliando di garanzia.

## Servizio di riparazione

- Riparazioni non soggette a garanzia possono essere effettuate dal nostro centro di assistenza pagando in base al calcolo di quest'ultimo. Il nostro centro d'assistenza stilerà volentieri un preventivo per i nostri clienti. Possiamo trattare solo apparecchi che siano ben imballati e che siano inviati con un'affrancatura sufficiente. I rischi di trasporto sono a carico del mittente.
- **Attenzione:** siete pregati di non inviare mai attrezzature con il serbatoio dell'olio pieno. È di massima importanza svuotare il serbatoio. Eventuali danni alle cose (l'olio fuoriesce quando si appoggia l'attrezzatura lateralmente o testa in giù!) ossia danni d'incendio durante il trasporto sono a carico del mittente.  
Attrezzature inviate con tassa a carico del destinatario - via collo ingombrante, espresso oppure con altro tipo di carico speciale - non vengono accettate.
- Lo smaltimento degli apparecchi difettosi consegnati viene effettuato gratuitamente.

## Ricambi/Accessori

**È possibile ordinare pezzi di ricambio e accessori all'indirizzo**  
**[www.grizzly-service.eu](http://www.grizzly-service.eu)**

Se non si dispone di una connessione Internet, contattare il centro di assistenza (vedere "Grizzly Service-Center").

## Ricerca guasti

Problema	Possibile causa	Rimedio
L'apparecchio non si accende	Tensione di rete mancante	Controllare la presa, il cavo, la conduttura, la spina ed eventualmente fare riparare da un elettricista esperto
	Interruttore di accensione/ spegnimento difettoso	Riparazione da parte del centro di assistenza clienti
	Spazzola di carbone consumata	
	Motore difettoso	
	Erba troppo alta	Impostare un'altezza di taglio superiore. Sollevare leggermente le ruote anteriori premendo l'impugnatura.
Il motore si spegne	Bloccaccio da parte di corpi estranei	Rimuovere il corpo estraneo
Il risultato del lavoro non è soddisfacente oppure il motore è lento	Altezza di taglio troppo bassa	Impostare un'altezza di taglio superiore
	Lama smussata	Fare arrotare o sostituire la lama
	Zona lama intasata	Pulire l'apparecchio
	Lama montata in modo errato	Montare correttamente la lama
La lama non ruota	Lama bloccata dall'erba	Rimuovere l'erba
	Vite della lama allentata	Stringere la vite della lama
Rumori anormali, battito o vibrazioni	Vite della lama allentata	Stringere la vite della lama
	Lama danneggiata	Sostituire la lama
Cuscinetto d'aria difettoso	Filtro aria intasato	Pulire il filtro aria (vedere "Lavori generali di pulizia e manutenzione")
	Parte inferiore della macchina fortemente intasata	Pulire la macchina (vedere "Lavori generali di pulizia e manutenzione")



Before initial use, please read the operating instructions carefully, in order to avoid incorrect handling. Keep the instructions in a safe place and pass them on to any subsequent user so the information is available at all times.

## Contents

<b>Scope of Delivery .....</b>	<b>59</b>
<b>Intended Use .....</b>	<b>59</b>
<b>General Description .....</b>	<b>60</b>
Function Description .....	60
Summary.....	60
<b>Technical Specifications.....</b>	<b>60</b>
<b>Safety Information .....</b>	<b>61</b>
Pictorial Diagrams on the Equipment.....	61
Symbols used in the instructions .....	61
General Safety Information .....	62
<b>Assembly.....</b>	<b>65</b>
Mounting grip rod .....	65
Assembling the Curved Handle .....	65
<b>Operation.....</b>	<b>66</b>
Inserting / removing grassbox.....	66
Adjusting the Cut Height .....	66
Switching On and Off .....	66
Working with the Lawnmower .....	67
<b>Cleaning, Maintenance and Storage. 67</b>	
General Cleaning and Maintenance Work .....	67
Changing the Blade .....	68
Storage .....	68
<b>Disposal /Environmental Protection... 68</b>	
<b>Replacement parts/Accessories .....</b>	<b>69</b>
<b>Guarantee.....</b>	<b>69</b>
<b>Repair Service.....</b>	<b>69</b>
<b>Trouble Shooting.....</b>	<b>70</b>
<b>Translation of the original EC declaration of conformity .....</b>	<b>110</b>
<b>Grizzly Service-Center .....</b>	<b>115</b>

This appliance can be used by persons with reduced physical, sensory or mental capabilities or lack of experience and knowledge if they have been given supervision or instruction concerning use of the appliance in a safe way and understand the hazards involved. Children shall not play with the appliance. Cleaning and user maintenance shall not be made by children without supervision.

## Scope of Delivery

Carefully remove the equipment from the packaging and check whether the following parts are complete:

- Lawnmower and curved handle with connection cable
- Bottom bar
- Grass box
- Mounting material bow-type handle
- 2 cable holders
- 3 Abstandshalter für Schnitthöhenverstellung
- Schraubenschlüssel für Messerschraube
- Instruction Manual

## Intended Use

The equipment is designed only for mowing domestic lawns and grass areas.

The equipment is intended for use in the field of DIY. It is not designed for commercial use.

Any other use that is not expressly permitted in these instructions may result in damage to the equipment and represent a serious risk to the user.

The equipment is intended for use by

adults. It is not to be used by children or people who are unfamiliar with these instructions. The use of the equipment is prohibited in the rain or a damp environment.

The manufacturer will not be liable for damages caused by use other than for the intended purpose or by incorrect operation.

## General Description

### Function Description

The hover mulching mower has a cutting tool, which turns parallel to the cutting level. It is equipped with a high performance electric motor, robust plastic housing, safety switch, collision guard, and grass box. The machine is 4-step height adjustable and has smooth-running rollers. For the function of the operating parts, please refer to the descriptions below.

**!** The illustration how to handle the appliance can be found on the pages 2-4.

### Summary

- A** 1 Curved handle
- 2 Tightening lever
- 3 Lower bar
- 4 Spanner for blade bolt
- 5 Collision guard
- 6 Grass box
- 7 Cutting height adjustment (not visible)
- 8 Air cushion deck
- 9 Rollers
- 10 Lawnmower housing
- 11 Connection cable
- 12 2 Cable holder
- 13 Appliance socket

- 14 Release button
- 15 Cable strain relief
- 16 Start lever

- F** 17 Blade bolt
- 18 Blade
- 19 Spacers
- 20 Fan

## Technical Specifications

### Hover

<b>mulching mower</b> .....	<b>ERM 1500-33 LF</b>
Motor input power.....	1500 W
Mains voltage .....	220-240 V~, 50 Hz
Idling speed .....	4200 min <sup>-1</sup>
Blade width .....	330 mm
Cut height .....	4-tiered, 10-33 mm
Protection class .....	□ II
Protection type.....	IPX4
Weight .....	8,3 kg
Thermal insulation class .....	155
Lawn box volume.....	20 l
Sound pressure specification	
(L <sub>PA</sub> ) .....	72 dB(A); K <sub>PA</sub> =3 dB
Noise level specification (L <sub>WA</sub> )	
measured .....	92 dB(A); K <sub>WA</sub> =2,07 dB
guaranteed .....	94 dB(A)
Vibration	
on the handle (a <sub>h</sub> )..	1,8 m/s <sup>2</sup> ; K=1,5 m/s <sup>2</sup>

The noise and vibration values have been determined in accordance with the standards and regulations specified in the declaration of conformity.

Technical and visual modifications may be made without notice in the course of further development. All dimensions, information and specifications in these operating instructions are therefore not guaranteed. As such, no assertion of legal claims can be enforced on the basis of the operating instructions.

The stated vibration emission value was measured in accordance with a standard testing procedure and may be used to compare one power tool to another. The stated vibration emission value may also be used for a preliminary exposure assessment.



**Warning:** The vibration emission value may differ during actual use of the power tool from the stated value depending on the manner in which the power tool is used. Safety precautions aimed at protecting the user should be based on estimated exposure under actual usage conditions (all parts of the operating cycle are to be considered, including, for example, times during which the power tool is turned off and times when the tool is turned on but is running idle).

## Safety Information

This section covers the basic safety regulations when working with the electric lawnmower.

### Pictorial Diagrams on the Equipment



**Caution!**  
Read the operating instructions carefully.



Wear eye and ear protection.



Do not expose the equipment to the damp. Do not work in the rain and do not cut wet grass.



Risk of injury from parts being thrown up.  
Keep nearby people away from the mower.



Caution – sharp cutting blade! Keep feet and hands away. Risk of injury!  
Switch off the motor and disconnect the plug before adjustment or repair work or if the power cable is caught or damaged.



Danger of damaged power cable.  
Keep the power cable away from the cutting blade!



Caution!  
The lawnmower blade continues to run after switching off.



Noise level specification  $L_{WA}$  in dB.



Protection class II



Do not dispose of electrical equipment in domestic waste.





Cutting circle

### Symbols used in the instructions





**Hazard symbols with information on prevention of personal injury and property damage.**

 Precaution symbol (explanation of precaution instead of exclamation mark) with information on prevention of harm / damage.

 Notice symbol with information on how to handle the device properly.

## General Safety Information

 Important! Please read the operating instructions carefully and keep the manual for future reference

 This equipment may cause serious injury in the case of improper use. In order to avoid injury to people and damage to property, the following safety information must be observed and users must familiarise themselves with all operating parts.

 Warning! During operation, this electric tool generates an electromagnetic field which, under certain circumstances, may impair the functionality of active or passive medical implants. To reduce the risk of serious or lethal injuries, we recommend that persons with medical implants consult their doctor and the manufacturer of their medical implant before operating the machine.

## Preparation:

- Do not allow the use of this equipment by children or others who are unfamiliar with these operating instructions. Local regulations may specify the minimum age of the operator.
- Do not use the equipment when people and particularly children or pets are nearby.
- The operator or user is responsible for accidents, injuries to other people or damage to the property of others.
- Check the terrain on which the equipment is to be used and remove stones, sticks, wires and other foreign objects that could become caught and thrown up.
- Wear suitable work clothing such as stable shoes with non-slip soles and robust, long trousers. Do not use the equipment when barefoot or when wearing open sandals. Do not wear loose clothing or clothes that straps or belts suspend from.
- Before each use, carry out a visual inspection of the equipment. Do not use the equipment if protective devices (e.g. collision guard or grass bag), parts of the cutting device or bolts are missing, worn or damaged. To avoid imbalance, damaged tools and bolts are to be replaced only in sets.
- Take care with equipment that has several cutting tools, as the movement of one blade may result in the rotation of the other blades.

- Use only spare parts and accessories supplied and recommended by the manufacturer. The use of non-original parts will immediately invalidate the guarantee.
- Prior to use, always check the cord and extension cord for signs of damage or wear. Immediately disconnect the cord from the mains in case it is damaged in use. Do not touch the cord until it is unplugged. Do not operate the appliance if the cord is worn or damaged.

### Working with the Equipment:



Do not place feet or hands near or under rotating parts when working. Risk of injury!



Observe the noise protection and local regulations.

- Switch on the motor according to the instructions and only when your feet are at a safe distance from the cutting tools.
  - Do not use the equipment in the rain, in poor weather, in a damp environment, or on wet grass. Work only in daylight or with good lighting.
  - Do not work with the equipment when tired, lacking concentration or under the influence of alcohol or drugs. Always take breaks in good time. Take a sensible approach to the work.
  - When working, ensure a firm stance, particularly on slopes. Always work across the slope, never upwards or downwards.
- Take particular care when changing the direction of travel on the slope. Do not work on excessively steep slopes.
- Run the equipment only at a walking pace. Take particular care when turning the equipment around, pulling it towards you or going backwards.
  - Switch on the equipment carefully and in accordance with the directions in these instructions. Ensure sufficient distance between feet and the rotating blades.
  - Do not tilt the equipment when starting other than if it is necessary to do so when starting up in long grass. In this case, tilt the equipment by pressing down the handle bar such that the front wheels of the equipment are raised. Always check that both hands are in the working position before returning the equipment to the ground.
  - Do not work without the grass bag or collision guard. Keep away from the ejection hole at all times.
  - Do not start the motor while standing in front of the discharge duct.



Caution! Danger! The blade continues to run after switching off.  
There is a risk of injury.

- The equipment is not to be lifted or transported while the motor is running. Switch off the equipment if it has to be tilted in transit, when crossing

surfaces other than grass, and when the equipment is being transported to and from the surfaces to be mowed.

- Always keep the grass ejection hole clean and clear. Remove cut material only when the equipment is stopped.
- Do not leave the equipment unattended in the workplace.
- Do not work with equipment that is damaged, incomplete, or has been modified without the authorisation of the manufacturer. Do not use the equipment with damaged safety devices or screens or with missing safety equipment such as deflection and/or grass collection devices.
- Do not overload the equipment. Work only within the specified power range and do not change the regulator settings on the motor. Do not use low-powered machines for heavy work. Do not use your equipment for purposes other than those for which it is designed.
- Do not use the equipment near inflammable liquids or gases. Non-observance will result in a risk of fire or explosion.
- Do not lift or carry the equipment when the motor is running.
- Turn off the appliance, unplug it from the mains and check that all moving parts are at rest:
  - Whenever you leave the machine,
  - Before cleaning the ejection hole or removing block-

ages,

- When the equipment is out of use,
- Before checking, cleaning or working on the equipment,
- If the power cable is damaged or frayed,
- If the equipment has hit a foreign object or if strange vibrations occur during work. In this case, check the equipment for damage and have it repaired if applicable.
- Do not place feet or hands near or under rotating parts. Do not stand in front of the grass ejection hole during sickle mowing.

### Maintenance and Storage:

- When servicing the blades, ensure that the blades can be moved, even if the power source is switched off.
- Ensure that all nuts, bolts and screws are tightened firmly and the equipment is in safe working condition.
- Check the mower for any damages.
- Repair damaged parts as appropriate.
- Do not attempt to repair the equipment yourself unless you have been trained to do so. Any work not specified in these instructions is to be carried out only by customer service centres that we have authorised.
- Keep the equipment in a dry location and out of reach of children.
- Handle the equipment with care. Keep tools sharp and



clean, in order to facilitate better and safer work. Follow the maintenance instructions.

- Wear protective gloves when changing the cutting device.
- Regularly check the grass collection device for wear and strains. For safety reasons, replace worn or damaged parts. When adjusting the blades, take particular care to avoid fingers being trapped between the rotating blades and fixed parts of the machine.
- Check that only replacement tools authorised by the manufacturer are used.

### Electrical Safety:

- Ensure that the mains voltage matches the specifications on the rating plate.
- Connect the equipment to a socket with a residual current-operated protective device (RCD) with a release current of more than 30 mA.
- Avoid bodily contact with earthed parts (e.g. metal fences, metal posts).
- Use only authorised power cables of type H07RN-F, which are no more than 75 m long and suitable for outdoor use. The power cable wire cross section must be at least 2.5 mm<sup>2</sup>. Always completely unroll cable drums before use. Check the cable for damage.
- To fix on the power cable, use the cable suspension intended for the purpose.
- Keep the power cable away from the cutting tool when working. The cutting blades

may damage the power cable and result in contact with live parts. Always run the power cable behind the operator.

- Do not use the power cable to pull the plug from the socket. Protect the power cable from heat, oil and sharp edges.
- Switch off the equipment and disconnect the plug from the socket if the power cable is damaged. If the power cable is damaged, it must be replaced by the manufacturer, the customer services of the same, or a qualified person, in order to avoid hazards.
- Do not connect a damaged power cable to the mains. Do not touch a damaged power cable when it is connected to the mains. A damaged power cable may result in contact with live parts.

## Assembly



Disconnect the plug before any work on the equipment. There is a risk of injury.

### Mounting grip rod

### Assembling the Curved Handle

- B**
1. Insert the lower handle (3) into the slot in the air cushion deck (8).
  2. Attach the lower bar (3) with the screws provided.
- C**
3. Fasten the bow-type handle (1) with the enclosed screws, washers and clamping levers

(2) to both right and left sides of the lower bar (3). Two positions are possible. There are two possible positions.

4. Turn the tightening lever (2) in the clockwise direction.
5. Lock the clamping lever (1) by pressing it in the direction of the bow-type handle (2) ②. The tightening lever fit the bar so that a tensioning with medium force can be carried out. Otherwise, the tightening levers must be turned clockwise for tensioning them or anti-clockwise to loosen them ①.
6. Clip the cable holder (12) into the bar (3) and thus fix the cable. (11).

## Operation

### Inserting / removing grassbox



Switch off the equipment, disconnect the plug and wait for the blade to stop. There is a risk of injury..

- D** 1. To fit the grassbox (6), lift the impact protection (5) and insert the grassbox. Fold the collision guard (5) onto the grass box (6). It holds the grass box in the correct position.
2. To remove the grassbox (6), lift the impact protection (5) and remove the grassbox. Fold the collision guard (5) back onto the mower housing (10).

### Adjusting the Cut Height



Switch off the equipment, disconnect the plug and wait for the blade to stop. There is a risk of injury.

The mower can be adjusted by the insertion of spacers (**F** 19) to the following cutting heights:

- 10 mm** - Short cutting height
- 18 mm** - Medium cutting height
- 25 mm** - Medium cutting height
- 33 mm** - Tall cutting height

- E** 1. Tilt the machine over
2. Using non-slip gloves, hold the blade (18) firmly. Loosen the blade bolt (17) with the supplied spanner (4).
- F** 3. Depending on the desired cutting height, click the spacers (19) together. The more spacers you use, the lower the cutting height.
4. Removing the blade (18). Press the required spacers into the recesses provided on the blade.
5. Position the blade (18) on the fan (20) with the inserted spacers (19) upwards and connect everything with the blade bolt (17). Tighten with the spanner (**E** 4).

**i** A higher cut height should be selected for the first cut of the season.

### Switching On and Off

- G** 1. Plug the mains lead into the extension cable outlet (13) at the curved handle (1).
2. Turn the end of the mains lead into a loop and hook it into the cable strain relief (15).
3. Connect the equipment to the power supply.
4. Before switching on, ensure that the equipment is not in contact with any objects.

- H** 5. Before switching on, tilt the lawnmower slightly to one side. This facilitates the start-up and prevents an unintentionally deep cutting circle at the point of contact, as the air cushion only builds up after start-up.
- I** 6. To switch on, press the release button (14) while holding down the start lever (16).  Release the release button (14).
7. To switch off, release the start lever (16).



**After switching off the equipment, the blade continues to turn for several seconds. Do not touch the moving blade. There is a risk of injury.**

## Working with the Lawnmower



Observe noise control and local regulations.

Regular mowing encourages increased foliation of the grass and kills off weeds at the same time. Therefore, not only does each mowing increase the density of the lawn, it also produces an evenly resilient lawn.

The first cut is to be made in around April.. In the main vegetation period, the lawn is to be mowed at least once a week.

- M**
- Start mowing near the socket and work away from the socket.
  - Always keep the extension cable behind you and when you turn, move it to the side that has already been mowed.
  - Run the equipment at a walking pace, in tracks that are as even

as possible. For gap-free mowing, the tracks should always overlap by a few centimetres.

- Adjust the cut height so the equipment is not overloaded. Otherwise, the motor may be damaged.
- On slopes, always work across the slope. Take particular care when going backwards and pulling the equipment.
- Clean the equipment after each use, as described in the chapter on “Cleaning, Maintenance and Storage”.



**Switch off the equipment after work and in order to transport it, disconnect the plug and wait until the blade stops. There is a risk of injury.**

## Cleaning, Maintenance and Storage



Have work that is not described in these instructions carried out by a customer service centre that we have authorised. Use only original parts.



Wear gloves when handling the blade.



Switch off the equipment before all maintenance and cleaning work, disconnect the plug and wait until the blade stops.

## General Cleaning and Maintenance Work



Do not hose down the lawnmower with water. This would result in the danger of an electric shock.

- K**
- Always keep the equipment clean. To clean, use a brush or cloth but no detergent or solvent.
  - After mowing, use a piece of wood or plastic to remove adherent plant remains from the wheels, ventilation holes, ejection hole and blade area. Do not use hard or pointed objects, as these may damage the blade.
  - Oil the rollers from time to time
  - Before each use, check the lawnmower for obvious defects such as loose, worn or damaged parts. Check that all nuts, bolts and screws are sitting firmly.
  - Check the covers and protective devices for damage and check that they are sitting correctly. Replace them if necessary.

## Changing the Blade

If the blade is blunt, it can be sharpened by a specialist workshop. If the blade is damaged or showing signs of imbalance, it must be replaced (see chapter on "Spare Parts").

- E**
1. Turn the equipment over.
  2. Use sturdy gloves and hold the blade (19) firmly. Loosen the blade bolt (17) with the supplied spanner (4).
  3. Install the new blade (19) in the reverse order. Ensure that the blade is positioned correctly and the screw (20) tightened firmly.

## Storage

Clean the equipment before putting it away (see "General Cleaning and Maintenance Work").

**L** In order to ensure that the device takes up less space, unlock the clamping lever (2) and fold down the bow-type handle (1). Make sure that the cable of the device (11) is not pinched.

- Keep the equipment dry and out of reach of children.
- Allow the motor to cool before storing the equipment in a confined space.
- Do not cover the equipment with nylon bags as moisture could build up.

We will not be liable for damages caused by our equipment where these are caused by improper repair or the use of non-original parts or by use other than for the intended purpose.

## Disposal /Environmental Protection

Do not dispose of used oil in the sewage system or drains. Dispose of used oil in an environmentally correct manner - bring it to a waste disposal center. Be environmentally friendly. Return the tool, accessories and packaging to a recycling centre when you have finished with them.



Machines do not belong with domestic waste.

The plastic and metal parts employed can be separated out and thus recycled use can be implemented. Ask our Service-Center for details. Defective units returned to us will be disposed of for free.

## Replacement parts/ Accessories

Spare parts and accessories  
can be obtained at  
[www.grizzly-service.eu](http://www.grizzly-service.eu)

If you do not have internet access, please contact the Service Centre (see “Grizzly Service-Center”).

## Guarantee

- This appliance has a 24-month guarantee; This equipment is not suitable for commercial use. Commercial use will invalidate the guarantee.
- Damages, which can be attributed to natural wear, overloading or inappropriate use, are excluded from the guarantee. Certain component parts are subject to a normal wear and are excluded from the guarantee. In particular, these include: blade, grass box.
- Furthermore, the prerequisite for guarantee services is that the references indicated in the operating instructions regarding cleaning and maintenance have been adhered to.
- Damage, which has been caused from material or manufacturing faults, will be made good free of charge, by replacement delivery or repair. This requires that the appliance is returned to the merchant undismantled and with proof of purchase and guarantee.

## Repair Service

- Repairs, which are not covered by the guarantee, can be carried out for charge by our service center. Our service center will be glad to provide you with a cost estimate. We can only process devices which have been packaged sufficiently and which have been dispatched with correct stamping.
- **Note:** In case of complaint or service, please deliver your device cleaned, and with an indication of the defect, to our service address.  
**Devices sent in freight collect - by bulk freight, express or with other special freight - are not accepted.**
- Defective units returned to us will be disposed of for free.

## Trouble Shooting

<b>Problem</b>	<b>Possible Cause</b>	<b>Fault Fixing</b>
Equipment does not start	Power is off	Check the socket, cable, wire and plug and have any repairs carried out by an electrician
	Defective on/off switch	Repair by customer services
	Worn carbon brushes	
	Defective motor	
	Grass too long	Set a greater cut height. Lift the front wheels slightly by pressing down on the handle bar
Motor stops	Blockage by foreign object	Remove the foreign object
Result unsatisfactory or motor labours	Cut height too low	Set a higher cut height
	Blade blunt	Have the blade sharpened or replace it
	Blade area blocked	Clean the equipment
	Blade assembled incorrectly	Install the blade correctly
Blade fails to turn	Blade blocked by grass	Remove the grass
	Blade screw loose	Tighten the blade screw
Strange noises, rattling or vibrations	Blade screw loose	Tighten the blade screw
	Blade damaged	Replace the blade
Poor air cushion	Clogged air filter	Cleaning the air filter (see „General cleaning and maintenance“)
	Severely clogged underside of the machine	Cleaning the machine (see „General cleaning and maintenance“)



W celu uniknięcia nieprawidłowej obsługi proszę przed pierwszym użyciem dokładnie przeczytać niniejszą instrukcję obsługi. Instrukcję tę należy zachować i przekazać każdemu, dalszemu użytkownikowi, aby informacje te były zawsze dostępne.

## Spis treści

<b>Zakres dostawy</b> .....	<b>71</b>
<b>Przeznaczenie</b> .....	<b>71</b>
<b>Opis ogólny</b> .....	<b>72</b>
Opis działania .....	72
Przegląd.....	72
<b>Dane techniczne</b> .....	<b>72</b>
<b>Wskazówki bezpieczeństwa</b> .....	<b>73</b>
Symbole na urządzeniu .....	73
Symbole w instrukcji obsługi .....	74
Ogólne wskazówki bezpieczeństwa .....	74
<b>Montaż</b> .....	<b>78</b>
Montaż uchwytu pałkowego.....	79
<b>Obsługa</b> .....	<b>79</b>
Zakładanie i zdejmowanie kosza na trawę .....	79
Ustawienie wysokości koszenia.....	79
Włączenie i wyłączenie .....	80
Praca przy użyciu kosiarki do trawy.	80
<b>Czyszczenie/konserwacja/ przechowywanie</b> .....	<b>81</b>
Ogólne czyszczenie i prace konserwacyjne .....	81
Wymiana noża .....	81
Przechowywanie .....	82
<b>Utylizacja/ ochrona środowiska</b> .....	<b>82</b>
<b>Gwarancja</b> .....	<b>82</b>
<b>Serwis naprawczy</b> .....	<b>83</b>
<b>Części zamienne/Akcesoria</b> .....	<b>83</b>
<b>Wykrywanie błędów</b> .....	<b>84</b>
<b>Tłumaczenie oryginalnej deklaracji zgodności WE</b> .....	<b>112</b>
<b>Grizzly Service-Center</b> .....	<b>115</b>

*Tento přístroj smí používat použit osoby s omezenými fyzickými, smyslovými nebo duševními schopnostmi nebo mající nedostatek zkušeností a znalostí, pokud je na ně dohlíženo nebo byly ohledně bezpečného používání přístroje poučeny a chápou nebezpečí z něj vyplývající. Děti si s přístrojem nesmí hrát.*

## Zakres dostawy

Proszę ostrożnie wyciągnąć urządzenie z opakowania i sprawdzić, czy dostarczone zostały wszystkie poniższe części:

- kosiarka do trawy i uchwyt pałkowy z przewodem przyłączowym
- Trzonek dolny
- Kosz na trawę (czteroczęściowy)
- Materiały do montażu rączki prowadzenia
- 2 uchwyty kablowe
- 3 przekładka dystansowa do regulacji wysokości koszenia
- Klucz płaski do śruby mocującej nóż
- Instrukcja obsługi

## Przeznaczenie

Urządzenie jest przeznaczone wyłącznie do koszenia trawy na powierzchniach zieleni w obszarze domowym.

Urządzenie jest przeznaczone do amatorskich prac w gospodarstwie domowym. Nie jest ono przeznaczone do stałego stosowania w celach zarobkowych.

Każde inne zastosowanie, które nie zostało dozwolone w jednoznaczny sposób, może prowadzić do uszkodzeń urządzenia i stanowić poważne zagrożenie dla użytkownika.

Urządzenie jest przeznaczone wyłącznie do użytku przez osoby dorosłe. Dzieciom oraz osobom, które się nie zaznajomiły z niniejszą instrukcją, urządzenia nie wolno eksploatować. Eksploatacja urządzenia w deszczu i wilgotnym otoczeniu jest zabroniona. Producent nie ponosi odpowiedzialności cywilnej za szkody, które są powodowane ze względu na użycie niezgodne z przeznaczeniem i nieprawidłową obsługę.

## Opis ogólny

### Opis działania

Kosiarka poduszkowa, mulcząca posiada narzędzie obracające się równoległe do płaszczyzny cięcia. Jest ona wyposażona w silnik elektryczny o dużej mocy, wytrzymałą obudowę z tworzywa sztucznego, wyłącznik bezpieczeństwa, osłonę odbojową i worek do zbierania skoszonej trawy. Dodatkowo urządzenie posiada 4-stopniową regulację wysokości i lekko pracującą kółka.

Sposób działania części obsługi proszę zaczerpnąć z poniższych opisów.

 Ilustracje sposobu obsługi i konserwacji znajdziesz na stronie 2 - 4.

### Przegląd

- A** 1 Uchwyt pałkowy
- 2 Dźwignia mocująca
- 3 Trzonek dolny
- 4 Klucz płaski do śruby mocującej nóż
- 5 Osłona odbojowa
- 6 Worek do zbierania skoszonej trawy
- 7 Regulacja wysokości koszenia (niewidoczna)
- 8 Płoza poduszki powietrznej

- 9 Kółka
- 10 Obudowa kosiarki do trawy
- 11 Kabel urządzenia
- 12 2 Uchwyt do kabla
- 13 Gniazdo wtykowe do podłączenia urządzenia
- 14 Przycisk odryglowujący
- 15 Uchwyt kablowy odciążający
- 16 Dźwignia włączająca

- F** 17 Śruba mocująca nóż
- 18 Nóż
- 19 Krążki dystansowe
- 20 Kółko pompowane

## Dane techniczne

### Kosiarka poduszkowa, mulcząca ..... ERM 1500-33 LF

Moc pobierana przez silnik ..... 1500 W

Napięcie sieciowe ..... 220-240 V~, 50 Hz

Prędkość obrotowa biegu

jałowego ..... 4200 min<sup>-1</sup>

Szerokość noża ..... 330 mm

Wysokość koszenia .. 4-stopniowe 10-33 mm

Klasa ochrony .....  II

Rodzaj ochrony ..... IPX4

Ciężar ..... 8,3 kg

Termoizolacja ..... klasy 155

Pojemność kosza do zbierania trawy .. 20 l

Poziom ciśnienia akustycznego

(L<sub>pA</sub>) ..... 72 dB(A); K<sub>pA</sub> = 3 dB

Poziom mocy ciśnienia akustycznego (L<sub>WA</sub>)

zmierzony ..... 92 dB(A); K<sub>WA</sub> = 2,07 dB

gwarantowany ..... 94 dB(A)

Wibracje rękojeści (a<sub>h</sub>) 1,8 m/s<sup>2</sup>; K=1,5 m/s<sup>2</sup>

Parametry akustyki i wibracji zostały określone zgodnie z normami wymienionymi w Deklaracji Producenta. Zmiany techniczne i optyczne mogą być wprowadzane bez zapowiedzi w trakcie procesu dalszego rozwoju urządzenia. Wszelkie wymiary, wskazówki i dane



podane w niniejszej instrukcji obsługi są w związku z tym podawane w sposób niewiążący. Roszczenia zgłaszane na podstawie treści instrukcji obsługi są nieważne.

Podana wartość emisji drgań została zmierzona metodą znormalizowaną i może być wykorzystywana do porównań urządzenia elektrycznego z innymi urządzeniami.

Podana wartość emisji drgań może też służyć do szacunkowej oceny stopnia ekspozycji użytkownika na drgania.



### Ostrzeżenie:

Wartość emisji drgań może się różnić w czasie korzystania z urządzenia od podanej wartości, jest to zależne od sposobu używania urządzenia.

Istnieje konieczność określenia i zastosowania środków ochrony użytkownika, opartych na ocenie ekspozycji w rzeczywistych warunkach używania urządzenia (należy przy tym uwzględnić wszystkie części cyklu roboczego, na przykład okresy czasu, w których urządzenie elektryczne jest wyłączone bądź jest włączone, ale pracuje bez obciążenia).

## Wskazówki bezpieczeństwa

W niniejszym ustępie zajęto się podstawowymi przepisami bezpieczeństwa w trakcie pracy przy użyciu elektrycznej kosiarki do trawy.

## Symbole na urządzeniu



Uwaga!

Proszę uważnie przeczytać niniejszą instrukcję obsługi.



Noś okulary ochronne i naszniki ochronne.



Proszę nie narażać urządzenia na działanie wilgoci. Proszę nie pracować w deszczu i nie ścinać mokrej trawy.



Niebezpieczeństwo urazów ze względu na wyrzucane części.

Trzymać z daleka od tej kosiarki osoby stojące w pobliżu.



Ostrożnie - ostre noże! Trzymać z daleka ręce i nogi. Niebezpieczeństwo doznania obrażeń ciała!

Przed wykonaniem prac nastawczych i czyszczenia, lub gdy kabel sieciowy się poplątał, albo jest uszkodzony, wyłączyć silnik i wyciągnąć wtyczkę sieciową.



Niebezpieczeństwo ze względu na uszkodzony kabel. Kabel sieciowy trzymać z daleka od urządzenia i noża tnącego!



Uwaga!

Wybieg noża tnącego.



Informacje odnośnie poziomu mocy akustycznej  $L_{WA}$  w dB.

 Poziom ochrony II

 Urządzeń elektrycznych nie należy wyrzucać wraz z odpadami i śmieciami z gospodarstw domowych.

 Okrąg cięcia

## Symbole w instrukcji obsługi

 **Symbol niebezpieczeństwa z informacjami na temat ochrony osób i zapobiegania szkodom materialnym.**

 Znak nakazu (w miejscu wykrzyknika objaśnienie nakazu) z informacjami na temat zapobiegania szkodom.

 Znak informacyjny ze wskazówkami ułatwiającymi posługiwanie się urządzeniem.

## Ogólne wskazówki bezpieczeństwa

 **Ważne!** Przeczytać dokładnie instrukcję obsługi. Przechowywać instrukcję, aby móc do niej zajrzeć w dowolnej chwili.

 W przypadku nieprawidłowej eksploatacji urządzenie może spowodować poważne urazy. W celu uniknięcia szkód osobowych i rzeczowych, proszę koniecznie przeczytać i przestrzegać następujących wskazówek bezpieczeństwa ię dobrze

zaznajomić ze wszystkimi częściami obsługi.

 **Ostrzeżenie!** To urządzenie elektryczne wytwarza w czasie pracy pole elektromagnetyczne. Pole to może w określonych warunkach wpływać na aktywne lub pasywne implantaty medyczne. Aby zmniejszyć niebezpieczeństwo doznania poważnych lub śmiertelnych obrażeń, zalecamy osobom posiadającym implantaty medyczne skonsultowanie się z lekarzem i producentem implantatu przed rozpoczęciem obsługiwanym maszyny.

## Przygotowanie:

- Proszę nigdy nie pozwalać dzieciom i innym osobom, które nie znają niniejszej instrukcji obsługi, eksploatować tego urządzenia. Lokalne postanowienia mogą ustalać minimalny wiek osób obsługujących urządzenie.
- Proszę nigdy nie stosować urządzenia w czasie, w którym w pobliżu są osoby, a szczególnie dzieci, oraz zwierzęta domowe.
- Osoba obsługująca lub użytkownik są odpowiedzialni za wypadki i urazy innych osób oraz ich mienia.
- Proszę sprawdzić teren, w którym eksploatowane jest urządzenie, i usunąć kamienie, kije, druty oraz inne ciała obce, które mogą zostać uchwycone i wyrzucone.

- Proszę zawsze nosić odpowiednią odzież roboczą i stabilne obuwie z przeciwpoślizgową podeszwą oraz wytrzymałe, długie spodnie. Urządzenia nie należy używać, gdy chodzą Państwo boszo lub noszą niezapinane sandały.

Unikać noszenia luźnej odzieży, odzieży ze zwisającymi sznurami czy paskami.

- Przed każdym użyciem należy przeprowadzić kontrolę wzrokową urządzenia. Proszę nie eksploatować urządzenia, gdy brak jest urządzeń ochronnych (np. osłony odbojowej lub worka do zbierania skoszonej trawy), części urządzenia tnącego, lub trzpienie są zużyte lub uszkodzone. W celu uniknięcia niewyważenia, uszkodzone narzędzia i trzpienie można wymieniać jedynie jako zestawy.
- W przypadku urządzeń z wieloma narzędziami tnącymi zachować ostrożność, gdyż ruch jednego noża może prowadzić do rotacji pozostałych noży.
- Proszę używać wyłącznie części zamiennych i części wyposażenia, które zostały dostarczone i są zalecane przez producenta. Użycie obcych części zamiennych prowadzi do utraty roszczeń z tytułu gwarancji.
- Przed użyciem należy zawsze sprawdzić przewód zasilający oraz przedłużacz pod kątem widocznych oznak uszkodzenia lub zużycia. W przypadku uszkodzenia przewodu podczas pracy należy go natych-

miast odłączyć od sieci. Nie dotykać przewodu przed jego odłączeniem. Nie używać urządzenia z uszkodzonym lub zużytym kablem.

## Praca przy użyciu urządzenia



Proszę w trakcie pracy nie przystawiać nóg i rąk w pobliże obracających się części lub pod te części. Istnieje niebezpieczeństwo doznania obrażeń!



Przestrzegać przepisów dotyczących ochrony przed hałasem i przepisów lokalnych.

- Proszę wyłączyć silnik zgodnie z instrukcją i jedynie w przypadku, gdy Państwa nogi stoją się w bezpiecznej odległości od narzędzi tnących.
- Proszę nie stosować urządzenia w deszczu, w złych warunkach atmosferycznych, w wilgotnym otoczeniu lub na mokrej trawie. Pracę należy wykonywać przy dziennym świetle lub przy dobrym oświetleniu.
- Pracy przy użyciu urządzenia nie należy wykonywać w przypadku zmęczenia lub braku koncentracji, lub po spożyciu alkoholu wzgl. tabletek. Należy zawsze w odpowiednim czasie robić przerwę. Do pracy należy podchodzić z rozsądkiem.
- W trakcie pracy proszę zwrócić uwagę na stabilną pozycję, a szczególnie na pochyłościach. Pracę należy zawsze wykonywać w poprzek pochyłości,

nigdy do góry lub w dół. Proszę zachować szczególną ostrożność, gdy zmieniają Państwo na pochyłości kierunek jazdy. Pracy nie należy wykonywać na zbyt dużych pochyłościach.

- Urządzenie prowadzić wyłącznie w tempie kroku pieszego. Proszę zachować szczególną ostrożność, gdy odwracają Państwo urządzenie, przyciągają je do siebie, lub też, gdy poruszają się Państwo do tyłu.
- Proszę ostrożnie włączyć urządzenie zgodnie z instrukcjami z niniejszej instrukcji obsługi. Proszę zwrócić uwagę na odpowiednią odległość nóg do obracających się noży.
- Nie przechylać urządzenia w trakcie uruchomienia z wyjątkiem, gdy jest to konieczne w trakcie rozruchu w wysokiej trawie. W tym przypadku proszę przechylić urządzenie poprzez naciśnięcie pałaka chwytowego tak, aby przednie koła urządzenia zostały lekko podniesione. Proszę przed ponownym odstawieniem urządzenia na podłożu zawsze sprawdzać, czy obydwie ręce znajdują się pozycji roboczej.
- Nigdy nie należy wykonywać pracy bez worka do zbierania skoszonej trawy lub osłony odbojowej. Proszę zawsze trzymać się z dale od otworu wylotowego.
- Nie uruchamiać silnika stojąc przed otworem wylotowym. Nie uruchamiać silnika stojąc przed otworem wylotowym.



Uwaga, niebezpieczeństwo! Nóż obraca się jeszcze przez pewien czas. Istnieje niebezpieczeństwo obrażeń.

- Urządzenia nie wolno podnosić lub transportować w czasie, w którym silnik pracuje. Urządzenie należy wyłączać, gdy jest konieczne jego przewrócenie w celu wykonania transportu, przekroczenia powierzchni innych niż trawa, lub w przypadku, gdy urządzenie jest umieszczane lub odbierane z powierzchni przeznaczonych do koszenia.
- Otwór wylotowy trawy musi być stale czysty i wolny. Ścięty materiał należy usuwać jedynie przy zatrzymanym urządzeniu.
- Nigdy nie zostawiać urządzenia w miejscu pracy bez nadzoru.
- Nie należy pracować przy użyciu urządzenia, które jest uszkodzone, niekompletne, lub które zostało przebudowane bez zgody producenta. Nigdy nie używać urządzenia z uszkodzonymi urządzeniami zabezpieczającymi lub osłonami, lub też w przypadku braku urządzeń zabezpieczających, takich jak urządzenia odchylających i/lub urządzeń do zbierania skoszonej trawy.
- Nie przeciążać urządzenia. Należy pracować tylko w podanym przedziale mocy, nie należy zmieniać ustawień regulatora przy silniku. Do cięższych prac nie stosować maszyn o niższej mocy. Proszę nie stosować urządzenia do celów, do

których nie jest ono przeznaczone.

- Nie eksploatować urządzenia w pobliżu palnych cieczy i gazów. W przypadku nieprzestrzegania tych zaleceń istnieje niebezpieczeństwo pożaru lub wybuchu.
- Nigdy nie podnosić lub odnosić urządzenia w przypadku pracującego silnika.
- Wyłączyć urządzenie, wyciągnąć wtyczkę z gniazdka i upewnić się, że wszystkie ruchome części są zatrzymane:
  - zawsze, gdy oddalają się Państwo od maszyny,
  - przed czyszczeniem otworu wylotowego lub usunięciem blokad,
  - jeżeli urządzenie nie jest używane,
  - przed sprawdzeniem, czyszczeniem i pracy przy użyciu urządzenia,
  - jeżeli kabel sieciowy jest uszkodzony lub poplątany,
  - jeżeli w trakcie pracy urządzenie natrafia na ciało obce lub pojawiają się nienormalne wibracje. W takim przypadku należy sprawdzić urządzenie pod kątem uszkodzeń lub je ewentualnie naprawić.
- Proszę w żadnym wypadku nie umieszczać rąk i nóg w pobliżu obracających się części lub pod nimi. W przypadku koszenia przy użyciu sierpowatych noży nie wolno się nigdy ustawiać przed otworem wyrzutowym trawy.

mogą się poruszyć nawet przy odłączonym źródle napięcia.

- Proszę zadbać o to, aby wszystkie nakrętki, trzpienie i śruby były dobrze dokręcone, i aby urządzenie było w bezpiecznym stanie eksploatacyjnym.
- Przejrzeć kosiarkę pod kątem ewentualnych uszkodzeń.
- Naprawić uszkodzone części.
- Nie należy podejmować prób naprawiania urządzenia we własnym zakresie, chyba, że posiadają Państwo w tym zakresie wykształcenie zawodowe. Wszystkie prace, które nie są podane w niniejsze instrukcji, mogą być wykonywane wyłącznie przez upoważnione przez nas placówki serwisowe.
- Urządzenie należy przechowywać w suchym miejscu poza zasięgiem dzieci.
- Z urządzeniem należy obchodzić się z należytą troską. Narzędzia należy utrzymywać tak, aby były ostre i czyste, co umożliwi łatwiejsze i bezpieczniejsze wykonywanie pracy. Proszę przestrzegać instrukcji (przepisów) konserwacyjnych.
- Proszę nosić rękawice, gdy zmieniają Państwo urządzenie tnące.
- Należy regularnie sprawdzać urządzenie do zbierania trawy pod kątem zużycia i deformacji. Ze względów bezpieczeństwa zużyte i uszkodzone części należy wymieniać. Proszę w trakcie ustawiania noży zachować szczególną ostrożność,

### **Konserwacja i przechowywanie:**

- Podczas konserwacji noży należy pamiętać o tym, że noże

aby Państwa palce nie zostały zakleszczone pomiędzy obracającymi się nożami i nieruchomymi częściami maszyny.

- Proszę sprawdzać, czy są używane zapasowe narzędzia tnące, które są dopuszczone przez producenta.

### Bezpieczeństwo elektryczne:

- Proszę zwrócić uwagę na to, aby napięcie sieciowe było zgodne z danymi znajdującymi się na tabliczce znamionowej.
- W miarę możliwości urządzenie należy podłączać jedynie do gniazda sieciowego z wyłącznikiem ochronnym prądowym (wyłącznikiem FI) o prądzie wyzwalającym nie przekraczającym 30 mA.
- Proszę unikać kontaktu ciała z uziemionymi częściami (z płotami metalowymi, słupkami metalowymi).
- Należy stosować wyłącznie dopuszczone kable sieciowe typu konstrukcji H07RN-F, których długość wynosi maksymalnie 75 m, i które są przeznaczone do stosowania na zewnątrz. Przekrój poprzeczny przewodu plecionego kabla sieciowego musi wynosić przynajmniej 2,5 mm<sup>2</sup>. Przed użyciem należy zawsze całkowicie rozwinąć bęben kablowy. Proszę sprawdzać kabel pod kątem uszkodzeń.
- W celu zamocowania kabla sieciowego proszę zastosować przewidziane w tym celu zawieszenie do kabla.
- Kabel sieciowy należy utrzy-

mywać z daleka od narzędzia tnącego. Noże tnące mogą uszkodzić kabel sieciowy i prowadzić do dotknięcia części przewodzących napięcie. Osoba obsługująca powinna prowadzić kabel sieciowy zasadniczo za sobą.

- Proszę nie używać kabla sieciowego do wyciągania wtyczki z gniazda sieciowego. Kabel należy chronić przed wysoką temperaturą, olejem i ostrymi krawędziami.
- Jeżeli przewód łączący jest uszkodzony, urządzenie należy wyłączyć i wtyczkę sieciową wyciągnąć z gniazda wtykowego. Jeżeli kabel sieciowy zostanie uszkodzony, to musi on, w celu uniknięcia uszkodzeń, zostać wymieniony przez producenta lub przez jego serwis, albo też przez wykwalifikowaną osobę.
- Proszę nie podłączać uszkodzonego kabla sieciowego do sieci elektrycznej. Uszkodzonego kabla sieciowego nie wolno dotykać, gdy jest on podłączony do sieci elektrycznej. Uszkodzony kabel sieciowy może prowadzić do dotknięcia części przewodzących napięcie elektryczne.

### Montaż



Przed wszelkimi pracami na urządzeniu należy wyciągać wtyczkę sieciową. Istnieje niebezpieczeństwo szkód osobowych.

## Montaż uchwyty pałkowego

- B**
1. Włożyć dolny trzonek (3) do uchwyty mocującego w płożie poduszki powietrznej (8).
  2. Zamocować dolny trzonek (3) za pomocą dołączonych śrub.
- C**
3. Zamocować rączkę prowadzenia (1) za pomocą dołączonych śrub, podkładek i dźwigni mocujących (2) z prawej i lewej strony dolnego trzonka (3). Możliwe są dwie pozycje.
  4. Włączyć dźwignię mocującą (2) do ruchu wskazówek zegara.
  5. Zablokować dźwignię mocującą (1), wciskając ją w kierunku rączki prowadzenia (2) ②. Dźwignie mocujące muszą zostać tak dokręcone i muszą przylegać do trzonka w taki sposób, aby umożliwiły zamocowanie przy użyciu średniej siły. Poza tym należy zapewnić możliwość obracania dźwigni mocującej w prawo lub odkręcania jej w lewo ①.
  6. Zatrzasnąć uchwyt kabla (12) na pałaku (3/1) i zablokować nim kabe (11).

## Obsługa

### Zakładanie i zdejmowanie kosza na trawę



Wyłączyć urządzenie, wyciągnąć wtyczkę sieciową i poczekać, aż nóż zatrzyma się. Istnieje niebezpieczeństwo szkód osobowych.

- D**
1. W celu założenia kosza na trawę (6) unieść osłonę (5) i

włożyć kosz. Odchylić osłonę odbojową (5) i umieścić ją na worku do zbierania skoszzonej trawy (6). Utrzymuje on ten worek we właściwej pozycji.

2. W celu zdjęcia kosza na trawę (6) unieść osłonę (5) i wyjąć kosz. Odchylić osłonę odbojową (5) do tyłu na obudowę kosiarki.

### Ustawienie wysokości koszenia



Wyłączyć urządzenie, wyciągnąć wtyczkę sieciową i poczekać, aż nóż zatrzyma się. Istnieje niebezpieczeństwo szkód osobowych..

Wysokość koszenia kosiarki można regulować na kolejne stopnie przez włożenie krążków dystansowych (F 19):

- 10 mm** - niska wysokość koszenia
- 18 mm** - średnia wysokość koszenia
- 25 mm** - średnia wysokość koszenia
- 33 mm** - duża wysokość koszenia

- E**
1. Odwrócić urządzenie
  2. Założyć mocne rękawice i przytrzymać mocno nóż (18). Odkręcić śrubę mocującą nóż (17) za pomocą klucza płaskiego (4), dołączonego do urządzenia.
- F**
3. Krążki dystansowe (19) ścisnąć w zależności od żądanej wysokości cięcia. Im więcej krążków dystansowych użyjemy, tym niższa będzie wysokość koszenia.
  4. Zdjąć nóż (18). Wcisnąć krążki dystansowe w przewidziane do tego celu wgłębienia na nożu.
  5. Założyć nóż (18) z nałożonymi

krążkami dystansowymi (19) na koło pompowane (20) i zamocować wszystko śrubą mocującą nóż (17). Dokręcić kluczem płaskim (E 4).



W przypadku pierwszego koszenia w sezonie należy wybrać większą wysokość koszenia.

## Włączenie i wyłączenie



1. Włożyć wtyczkę kabla sieciowego w gniazdo wtykowe (13) znajdujące się przy uchwycie pałkowym.
2. W celu odciążenia kabla należy z końcówki kabla sieciowego uformować pętlę i zawiesić na uchwycie kablowym odciążającym (15).
3. Podłączyć urządzenie do napięcia sieciowego.
4. Proszę przed włączeniem zwrócić uwagę na to, aby urządzenie nie dotykało do żadnych przedmiotów.



5. Przed załączeniem odchylić kosiarkę nieco na bok. Ułatwi to rozruch i zapobiegnie przypadkowemu głębokiemu wycięciu koła w miejscu styku z trawą, ponieważ poduszka powietrzna powstaje dopiero po wykonanym rozruchu urządzenia.



6. W celu załączenia wcisnąć najpierw przycisk zwalniający (14) na rączce prowadzenia i następnie wcisnąć dźwignię startową (16). Zwolnić przycisk odryglowujący (14).
7. W celu wyłączenia urządzenia, dźwignię włączającą należy zwolnić (16).



Po wyłączeniu urządzenia nóż obraca się jeszcze przez parę sekund. Proszę nie dotykać poruszającego się noża. Istnieje niebezpieczeństwo doznania szkód osobowych.

## Praca przy użyciu kosiarki do trawy



Przestrzegać przepisów ochrony przed hałasem i przepisów lokalnych.

Regularnie koszenie trawy pobudza trawę do silniejszego tworzenia liści, przyczynia się jednocześnie do obumierania chwastów. Dlatego też po każdym koszeniu trawy trawa uzyskuje większą gęstość i jednocześnie można ją równomiernie obciążyć.

Pierwsze koszenie należy wykonać mniej więcej na początku kwietnia. W głównym okresie wegetacyjnym trawę należy kosić przynajmniej raz w tygodniu.



- Koszenie należy rozpoczynać w pobliżu gniazda wtykowego i poruszać się w kierunku od tego gniazda.
- Kabel przedłużający należy zawsze prowadzić za sobą i po zawróceniu należy go umieszczać po skoszonej stronie.
- Proszę prowadzić urządzenie w tempie kroku pieszego po w miarę możliwości prostych pasach. W celu przeprowadzenia koszenia bez luk, pasy powinny zawsze zachodzić na siebie na szerokości paru centymetrów.
- Głębokość koszenia należy ustawić tak, aby urządzenie nie zostało przeciążone. W przeciwnym razie może dojść do uszkodzenia silnika.
- Pracę na pochyłościach należy wyko-



nywać zawsze poprzecznie do stoku. Proszę zachować szczególną ostrożność w trakcie cofania się i ciągnięcia urządzenia.

- Po każdym użyciu proszę wyczyścić urządzenie w sposób opisany w rozdziale „Czyszczenie, konserwacja, przechowywanie“).



**Po pracy i w celu przetransportowania urządzenia należy go wyłączyć, wyciągnąć wtyczkę sieciową i poczekać, aż nóż zatrzyma się. Istnieje niebezpieczeństwo doznania szkód osobowych.**

## Czyszczenie/konserwacja/przechowywanie



Proszę zlecać wykonanie prac, które nie są opisane w niniejszej instrukcji, przez upoważnioną przez nas placówkę serwisową. Proszę stosować wyłącznie oryginalne części zamienne.



W trakcie manipulowania nożem należy nosić rękawice.



Proszę przed wykonaniem prac konserwacyjnych i czyszczenia wyłączyć urządzenie, wyciągnąć wtyczkę sieciową i poczekać, aż nóż zatrzyma się.

## Ogólne czyszczenie i prace konserwacyjne



**Nie spryskiwać kosiarki do trawy wodą. Niebezpieczeństwo z powodu porażenia prądem elektrycznym.**



- Urządzenie należy stale utrzymywać w czystości. Do czyszczenia stosować szczotkę lub szmatkę, jednakże nie należy używać żadnych środków do czyszczenia lub rozpuszczalników.
- Po koszeniu przylegające resztki roślin należy usuwać z kółek, otworów wentylacyjnych, otworu wyrzutowego i komory noża kawałkiem drewna lub plastiku. W tym celu nie stosować twardych i spiczastych narzędzi, gdyż mogą one uszkodzić urządzenie.
- Od czasu do czasu należy naoliwić kółka jezdne.
- Przed każdym użyciem kosiarkę do trawy należy sprawdzać pod kątem widocznych usterek, takich jak nie przytwierdzone lub uszkodzone części. Proszę sprawdzić, czy nakrętki, trzpienie i śruby są dobrze przymocowane.
- Proszę sprawdzić osłony i urządzenia ochronne pod kątem uszkodzeń i stabilności przymocowania. W razie konieczności należy je wymienić.

## Wymiana noża



Jeżeli nóż jest tępy, to jego ostrzenie może wykonać warsztat specjalistyczny. Jeżeli nóż jest uszkodzony lub wykazuje niewyważenie, to należy go wymienić (patrz rozdział „Części zamienne“).



1. Proszę obrócić urządzenie.
2. Używać odpornych rękawic ochronnych i przytrzymać nóż (23). Odkręcić śrubę mocującą nóż (17) za pomocą klucza płaskiego (4), dołączonego do urządzenia.

3. Zamontować nowy nóż w odwrotnej kolejności. Zwrócić uwagę na to, aby nóż był ustawiony w prawidłowej pozycji i aby śruba była dobrze dokręcona.

## Przechowywanie

Przed umieszczeniem urządzenia w miejscu przechowywania dokładnie je wyczyść (patrz rozdział „Ogólne czyszczenie i prace konserwacyjne”).

**L** Aby urządzenie zajmowało mniej miejsca, odblokować dźwignię mocującą (2) i złożyć rączkę prowadzenia (1) na dół. Proszę uważać przy tym, aby nie przycisnąć kabla urządzenia (11).

- Urządzenie należy przechowywać w suchym miejscu poza zasięgiem dzieci.
- Przed ustawieniem urządzenia w zamkniętym pomieszczeniu poczekać, aż silnik ostygnie.
- Nie zapakowywać urządzenia w worki nylonowe, gdyż może się wytwarzać wilgoć.

Odpowiedzialności cywilnej nie ponosimy za szkody wywołane przez nasze urządzenia, jeżeli zostaną wywołane z powodu nieprawidłowo wykonanej naprawy lub zastosowania nieoryginalnych części zamiennych wzgl. zastosowania urządzenia niezgodnego z przeznaczeniem.

## Utylizacja/ ochrona środowiska

Přístroj, příslušenství a obal odevzdejte v souladu s požadavkami na ochranu životního prostředí do recyklační sběry.



Urządzeń elektrycznych nie należy wyrzucać razem z odpadami domowymi.

Oddaj urządzenie w punkcie recyklingu. Użyte do produkcji urządzenia części plastikowe i metalowe mogą zostać od siebie precyzyjnie oddzielone, a następnie podane utylizacji. Zwróć się po poradę do naszego Centrum Serwisowego. Utylizację przesłanych nam uszkodzonych urządzeń przeprowadzamy bezpłatnie.

## Gwarancja

- Na niniejsze urządzenie udzielamy 24-miesięcznej gwarancji. To urządzenie nie jest przeznaczone do zastosowania komercyjnego. W przypadku użytkowania komercyjnego wygasają prawa z tytułu gwarancji.
- Szkody wywołane przez naturalne zużycie, przeciążenie lub nieprawidłową obsługę są wykluczone z zakresu gwarancji. Niektóre części konstrukcyjne ulegają normalnemu zużyciu i są wykluczone z zakresu gwarancji. (np. worek do zbierania skoszonej trawy)
- Warunkiem skorzystania z uprawnień gwarancyjnych jest ponadto przestrzeganie wskazówek dotyczących czyszczenia i konserwacji urządzenia.
- Szkody wywołane wadami materiałowymi lub produkcyjnymi zostaną bezpłatnie usunięte przez dostarczenie zastępczego urządzenia bądź przez naprawę. Warunkiem skorzystania ze świadczenia gwarancyjnego jest przekazanie nierozmontowanego urządzenia wraz z dowodem zakupu i gwarancji naszemu Centrum Serwisowemu.

## Serwis naprawczy

- Naprawy nie objęte gwarancją można zlecać odpłatnie naszemu centrum serwisowemu. Nasze Centrum Serwisowe chętnie sporządzi kosztorys naprawy. Przyjmujemy tylko urządzenia, które zostały nam przysłane w odpowiednim opakowaniu z opłaceniem pełnego kosztu przesyłki.
- **Przesyłki nadane bez uiszczenia wystarczającej opłaty pocztowej, w charakterze przesyłki o nietypowych wymiarach, ekspresem lub inną przesyłką specjalną nie będą przyjmowane.**
- W razie wystąpienia uprawnionego roszczenia gwarancyjnego prosimy o kontakt telefoniczny z naszym Centrum Serwisowym. Klient otrzyma tu dalsze informacje na temat załatwienia reklamacji.
- Utylizację przesłanych nam uszkodzonych urządzeń przeprowadzamy bezpłatnie.

## Części zamienne/ Akcesoria

**Części zamienne i akcesoria można zakupić na [www.grizzlyl-service.eu](http://www.grizzlyl-service.eu)**

Jeżeli nie masz dostępu do Internetu, skontaktuj z Centrum Serwisowym (patrz „Grizzly Service-Center”).

## Wykrywanie błędów

Problem	Możliwa przyczyna	Usuwanie błędów
Urządzenie nie uruchamia się	Zanik napięcia sieciowego	Sprawdzić gniazdo wtykowe, kabel, przewód, wtyczkę, ewentualnie zlecić naprawę fachowcowi-elektrykowi
	Włącznik/ wyłącznik jest uszkodzony	Naprawa przez serwis
	Szczotki węglowe są zużyte	
	Uszkodzony silnik	
	Trawa jest za długa	Ustawić wyższą wysokość koszenia. Podnieść lekko przednie kółka poprzez naciśnięcie na pałąk uchwyty
Silnik wyłącza się	Blokada przez obce ciało	Usunąć obce ciała
Wynik koszenia nie jest zadowalający lub utrudniona praca silnika	Wysokość koszenia jest za mała	Ustawić mniejszą wysokość koszenia
	Nóż jest tępy	Zlecić naostrzenie noża lub go wymienić
	Komora noża jest zatkana	Wyczyścić urządzenie
	Nóż jest zamontowany w nieprawidłowy sposób	Zamontować nóż w prawidłowy sposób
Nóż nie obraca się	Nóż jest zablokowany przez trawę	Usunąć trawę
	Śruba noża jest poluzowana	Dokręcić śrubę noża
Nienormalne odgłosy, stukanie lub wibracje	Śruba noża jest poluzowana	Dokręcić śrubę noża
	Nóż jest uszkodzony	Wymienić nóż
Nieprawidłowa poduszka powietrzna	Filtr powietrza zatkany	Oczyścić filtr powietrza (patrz „Ogólne czynności w zakresie czyszczenia i konserwacji“)
	Dolna strona maszyny mocno zapchana	Oczyścić maszynę (patrz „Ogólne czynności w zakresie czyszczenia i konserwacji“)



Před prvním uvedením do provozu si prosím pozorně přečtete tento návod k obsluze. Tento návod dobře uschovejte a předejte jej každému dalšímu uživateli, aby byly tyto informace kdykoliv k dispozici.

## Obsah

<b>Objem dodávky</b> .....	<b>85</b>
<b>Účel použití</b> .....	<b>85</b>
<b>Obecný popis</b> .....	<b>86</b>
Popis funkce .....	86
Přehled .....	86
<b>Technické údaje</b> .....	<b>86</b>
<b>Bezpečnostní pokyny</b> .....	<b>87</b>
Symboly v návodu .....	87
Symboly v návodu .....	87
Obecné bezpečnostní pokyny .....	88
<b>Návod k montáži</b> .....	<b>91</b>
Namontujte tyčové ústrojí rukojetí ....	91
<b>Obsluha</b> .....	<b>92</b>
Nasazení/sejmutí zachytávacího koše .....	92
Nastavení výšky sekání .....	92
Zapnutí a vypnutí .....	92
Práce se sekačkou .....	93
<b>Čištění/Údržba</b> .....	<b>93</b>
Čištění a obecná údržba .....	93
Výměna nože .....	94
<b>Skladování</b> .....	<b>94</b>
<b>Odklizení a ochrana okolí</b> .....	<b>94</b>
<b>Náhradní díly/Příslušenství</b> .....	<b>94</b>
<b>Záruka</b> .....	<b>95</b>
<b>Opavy - služby</b> .....	<b>95</b>
<b>Hledání chyb</b> .....	<b>96</b>
<b>Překlad originálního prohlášení o shodě CE</b> .....	<b>113</b>
<b>Grizzly Service-Center</b> .....	<b>115</b>

*Tento přístroj mohou používat osoby se sníženými fyzickými, senzorickými anebo mentálními schopnostmi, anebo s nedostatkem zkušeností a vědomostí, pokud jsou pod dozorem anebo byli poučeni o bezpečném používání přístroje a rozumějí rizikům, které z toho vyplývají. Děti si s přístrojem nesmí hrát. Děti nesmí vykonávat čištění a údržbu bez dozoru.*

## Objem dodávky

Vybalte nástroj a zkontrolujte, je-li kompletní. Obalový materiál řádně zlikvidujte. Obalový materiál řádně zlikvidujte.

- Sekačky na trávu s kabelem a rámová rukojeť
- Spodní držadlo
- Sběrný koš na trávu
- Držadlo sběrný koš
- 2 kabelový držák
- 3 Rozpěrka pro nastavení výšky sečení
- Klíč na šroub nože
- Návod k obsluze

## Účel použití

Přístroj je určen pouze pro sekání trávníků a trávy v domácí oblasti.

Tento přístroj není určený pro komerční využití. Při komerčním použití záruka zanikne.

Jakékoliv jiné použití, které tento návod výslovně nepřipouští, může vést k poškození přístroje a může představovat vážné nebezpečí pro uživatele.

Výrobce neručí za škody, které byly způsobeny použitím v rozporu s daným určením nebo chybnou obsluhou.

## Obecný popis

### Popis funkce

Mulčovač na vzduchovém polštáři má řezný nástroj otáčející se paralelně s řeznou rovinou. Je vybavena výkonným elektromotorem, robustním kovovým krytem, bezpečnostním spínačem, ochranou proti odraženým předmětům a sběrným košem s indikací naplnění. Kromě toho má zařízení otočnou kolečku s lehkým chodem a lze jej výškově nastavit ve 4 polohách. Funkce obslužných částí je popsána následovně.

 Obrázky týkající se ovládání přístroje najdete na straně 2-4.

### Přehled

- |          |    |   |
|----------|----|---|
| <b>A</b> | 1  | Rámová rukojeť                          |
|          | 2  | Napínací páka                           |
|          | 3  | Spodní držadlo                          |
|          | 4  | Klíč na šroub nože                      |
|          | 5  | Ochrana proti odraženým předmětům       |
|          | 6  | Sběrný koš na trávu                     |
|          | 7  | Nastavení výšky sečení (není viditelné) |
|          | 8  | Vana na vzduchový polštář               |
|          | 9  | Otočná kolečka                          |
|          | 10 | Kryt přístroje                          |
|          | 11 | Přístrojový kabel                       |
|          | 12 | 2 Kabelový držák                        |
|          | 13 | Zásuvka zařízení                        |
|          | 14 | Odblokovací tlačítko                    |
|          | 15 | Indikace naplnění                       |
|          | 16 | Startovací páčka                        |
| <b>F</b> | 17 | Šroub nože                              |
|          | 18 | Nůž                                     |
|          | 19 | Vymezovací podložky                     |
|          | 20 | Větrné kolo                             |

## Technické údaje

### Mulčovač na

### vzduchovém polštáři...ERM 1500-33 LF

Příkon .....	1500 W
Jmenovité vstupní napětí.....	220-240 V~, 50 Hz
Otáčky naprázdno .....	4200 min <sup>-1</sup>
Průměr střihu .....	330 mm
Výška řezu.....	4násobně, 10-33 mm
Třída ochrany .....	II <input type="checkbox"/>
Druh ochrany .....	IPX4
Hmotnost .....	8,3 kg
Termoizolace třídy .....	155
Objem sběrného koše .....	20 l
Hladina akustického tlaku (L <sub>PA</sub> ).....	72 dB(A), K <sub>PA</sub> =3 dB
Úroveň akustického výkonu (L <sub>WA</sub> ) měřená .....	92 dB(A), K <sub>WA</sub> =2,07 dB
zaručená .....	94 dB(A)
Vibrace na rukojeti (a <sub>r</sub> ).....	1,8 m/s <sup>2</sup> ; K=1,5 m/s <sup>2</sup>

Hodnoty hluku a vibrací byly zjištěny podle norem a ustanovení uvedených v prohlášení o shodě.

V průběhu dalšího vývoje mohou být bez předchozího upozornění provedeny technické a designové změny. Všechny rozměry, pokyny a údaje tohoto návodu k obsluze jsou bez záruky. Proto nelze uplatňovat právní nároky kladené na základě návodu k obsluze.

Uvedená emisní hodnota vibrací byla změřena podle normovaného zkušebního postupu a může být použita k porovnání elektrického přístroje s jinými přístroji. Uvedená emisní hodnota vibrací může být také použita k úvodnímu odhadu vystavení emisím.



**Výstraha:**

Emisní hodnota vibrací se může během skutečného používání elektrického přístroje odlišovat od uvedené hodnoty, v závislosti na způsobu, kterým je elektrický přístroj používán.

Je zde nutné, aby byla stanovena bezpečnostní opatření k ochraně uživatele, která by se opírala o odhad vystavení emisím během skutečných provozních podmínek (přitom musí být zohledněny všechny části provozního cyklu, např. doby, kdy je elektrický přístroj vypnut, a takové, ve kterých je přístroj sice zapnut, ale běží bez zatížení).

**Bezpečnostní pokyny**

Tato část pojednává o základních bezpečnostních předpisech při práci s benzínovou sekačkou.

**Symbolsy v návodu**



**Varování!**

Přečtěte si návod k obsluze.



Používejte ochranu zraku a sluchu. .



Přístroj nevystavujte vlhkosti. Nepracujte při dešti a nesekejte mokrou trávu.



Nebezpečí poranění odmrštěnými částmi.  
Zabraňte přístupu okolo stojících osob k přístroji.



Opatrně – ostré nože! Nohy a ruce musí být v dostatečné vzdálenosti od přístroje.  
**Nebezpečí poranění!**

Před nastavováním nebo čištěním, po zamotání či poškození síťového kabelu vypněte motor a vytáhněte síťovou zástrčku.



Nebezpečí vyplývající z poškozeného síťového kabelu. Síťový kabel udržujte v dostatečné vzdálenosti od přístroje a řezacích nožů!



**Pozor!**

Doběh nože sekačky.  
Hrozí nebezpečí úrazu!



Údaj o hladině hluku  $L_{WA}$  v dB



Třída ochrany II



Elektrické přístroje nepatří do domácího odpadu



Průměr stříhu

**Symbolsy v návodu**



**Výstražné značky s údaji pro zabránění škodám na zdraví anebo věcným škodám.**





Příkazové značky (namísto výkřičníku je vysvětlován příkaz) s údaji pro prevenci škod.

 Informační značky s informacemi pro lepší zacházení s nástrojem.

## Obecné bezpečnostní pokyny

 **Důležité!** Pozorně si přečtěte tento návod k obsluze. Návod k obsluze uschovejte pro další potřebu.

 Tento přístroj může při neodborném používání způsobit vážná poranění. Aby nedošlo k poranění osob a věcným škodám, bezpodmínečně si přečtěte a dodržujte následující bezpečnostní pokyny a seznamte se se všemi obslužnými díly.

 **Varování!** Toto elektrické nářadí vytváří během provozu elektromagnetické pole. Toto pole může za určitých okolností omezovat aktivní nebo pasivní lékařské implantáty. Pro snížení nebezpečí vážného nebo smrtelného zranění doporučujeme osobám s lékařskými implantáty před obsluhou stroje konzultovat implantát se svým lékařem a výrobcem.

### Příprava:

- Nedovolte, aby přístroj používaly děti nebo osoby, které neznají návod k obsluze. Místní ustanovení mohou specifikovat minimální stáří obsluhující osoby.
- Přístroj nikdy nepoužívejte v

blízkosti osob, zejména dětí a domácích zvířat.

- Obsluha nebo uživatel je odpovědný za nehody či poškození jiných lidí nebo jejich vlastnictví.
- Zkontrolujte terén, kde budete přístroj používat, odstraňte kameny, klacky, dráty nebo jiná cizí tělesa, která by mohl přístroj zachytit a odmrštit.
- Noste vhodný pracovní oděv, jako jsou pevná obuv s neklouzavou podrážkou a pevné, dlouhé kalhoty. Přístroj nepoužívejte, jste-li naboso nebo v otevřených sandálech. Při práci nenoste volný oděv nebo oděv s dlouhými šňůrkami nebo pásky.
- Před každým použitím proveďte vizuální kontrolu přístroje. Přístroj nepoužívejte, pokud chybí, jsou poškozená nebo opotřebovaná ochranná zařízení (např. ochrana proti odraženým předmětům nebo sběrný koš), části řezacího zařízení nebo čepy. K zabránění nevyvážení mohou být poškozené nástroje a čepy vyměňovány jen v sadách.
- U přístrojů s několika řeznými nástroji buďte opatrní, protože pohyb jednoho nože může způsobit rotaci ostatních nožů.
- Používejte jen ty náhradní díly a příslušenství, které byly dodány a doporučeny výrobcem. Používání cizích dílů vede k okamžité ztrátě záruku.
- Před použitím vždy zkontrolujte, zda připojovací a prodlužo-



vací kabel nevykazují známky poškození nebo opotřebení. Bude-li kabel při používání poškozen, musíte jej okamžitě odpojit z el. sítě. Před odpojením se kabelu nedotýkejte. Přístroj nepoužívejte, je-li kabel poškozený nebo opotřebený.

## Práce s přístrojem:



Nohy a ruce nesmíte mít v blízkosti nebo pod rotujícími díly. Hrozí nebezpečí poranění!



Dodržujte ochranu proti hluku a místní předpisy.

Motor nastartujte podle pokynů a jen tehdy, máte-li nohy v dostatečné vzdálenosti od řezných nástrojů.

- Přístroj nepoužívejte v dešti, při špatném počasí, ve vlhkém prostředí nebo na mokré trávě. Pracujte jen při denním světle či dobrém osvětlení.
- S přístrojem nepracujte, pokud jste unaveni nebo se nemůžete soustředit, po požití alkoholu či léků. Během práce si vždy včas udělejte přestávku. Pracujte s rozumem.
- Vždy dbejte, abyste při práci stáli stabilně, zejména na svazích. Pracujte příčně ke svahu, nikdy ne přímo dolů nebo nahoru. Buďte velmi opatrní při změně směru jízdy na svahu. Nepracujte na příliš strmých svazích.
- Přístroj používejte jen při pomalé rychlosti. Buďte velmi

opatrní při obracení, přitahování přístroje či při jízdě pozpátku.

- Přístroj opatrně zapněte podle pokynů v tomto návodu. Dbejte na dostatečnou vzdálenost nohou od rotujících nožů.
- Přístroj při startování nenakláníte, ledaže je to zapotřebí při nájezdu do vysoké trávy. V tomto případě přístroj nakloňte zatlačením úchytné rukojeti dolů tak, že přední kola přístroje lehce nadzvednete nahoru. Vždy zkontrolujte, zda se obě ruce nachází v pracovní poloze, dříve než přístroj zase položíte zpět na zem.
- Nikdy nepracujte bez sběrného koše nebo ochrany proti odraženým předmětům. Vždy se držte v dostatečné vzdálenosti od vyhazovacího otvoru.
- Motor nespouštějte, pokud stojíte před vyhazovací šachtou.



Pozor, nebezpečí! Nůž dobíhá.

Hrozí nebezpečí poranění.

- Přístroj byste neměli zvedat nebo přepravovat, pokud běží motor. Přístroj vypněte, pokud musí být kvůli přepravě nakloněn, křížíte-li jiné plochy než travnaté a jedete-li s ním směrem k nebo od ploch, které mají být posekány.
- Vyhazovací otvor trávy musí být stále čistý a volný. Posekanou trávu odstraňujte jen po zastavení stroje.
- Přístroj nenechávejte na pracovišti bez dozoru.

- Nepracujte s poškozeným, nekompletním přístrojem nebo s přístrojem přestavěným bez souhlasu výrobce. Příklad nikdy nepoužívejte s poškozenými ochrannými zařízeními nebo kryty či s chybějícími bezpečnostními zařízeními, jako jsou usměrňovací zařízení a/nebo zařízení k zachytávání trávy.
- Příklad přístroj nepřetěžujte. Pracujte jen v uvedeném výkonovém rozsahu a neměňte nastavení regulátoru na motoru. Pro těžké práce nepoužívejte stroje se slabým výkonem. Příklad přístroj nepoužívejte k účelům, pro které není určen.
- Příklad přístroj nepoužívejte v blízkosti hořlavých kapalin nebo plynů. V opačném případě může dojít k požáru nebo výbuchu.
- Příklad přístroj nikdy nezvedejte nebo neodnášejte, pokud motor běží.
- Příklad přístroj vypněte a vytáhněte síťovou zástrčku a přesvědčte se, zda se zastavily všechny pohyblivé díly:
  - vždy, když opouštíte stroj,
  - před čištěním vyhazovacího otvoru nebo odstraněním zablokování,
  - pokud přístroj nepoužíváte,
  - před kontrolou, čištěním a údržbou na stroji,
  - je-li síťový kabel poškozený nebo zamotaný,
  - narazí-li přístroj při práci na překážku nebo dojde k nezvyklým vibracím. V tomto případě zkontrolujte poškození přístroje a event. jej nechte opravit.
- Nikdy nedávejte ruce a nohy do blízkosti rotujících částí nebo

pod ně. U rotačních sekaček nikdy nesmíte stát před otvorem k vyhazování trávy.

### Údržba a skladování:

- Při údržbě nožů dávejte pozor, zda lze s noži pohybovat dokonce i tehdy, je-li odpojen zdroj napětí.
- Přesvědčte se, zda jsou všechny matice, svorníky a šrouby pevně utaženy a zda lze s přístrojem bezpečně pracovat.
- U sekačky zkontrolujte možná poškození.
- Proveďte potřebné opravy poškozených dílů.
- Nikdy se nepokoušejte přístroj sami opravovat, ledaže jste k tomu kompetentní na základě vašeho vzdělání. Veškeré práce, které nejsou uvedeny v tomto návodu, mohou provádět jen námi autorizované zákaznické služby.
- Příklad přístroj uchovávejte na suchém místě a mimo dosah dětí.
- O váš přístroj se řádně starejte. K zajištění optimální a bezpečné práce musí být nástroje čisté a ostré. Řiďte se předpisy o údržbě.
- Měníte-li řezací zařízení, navlékněte si ochranné rukavice.
- Pravidelně kontrolujte sběrný koš na trávu, zda není opotřebován nebo zdeformován. Z bezpečnostních důvodů vyměňte opotřebované nebo poškozené části. Při nastavování nožů obzvláště opatrní, abyste si nepřiskřípli prsty mezi rotující nože a pevné části sekačky.
- Zkontrolujte, zda jsou použity náhradní řezné nástroje schvá-

lené výrobcem.

### Elektrická bezpečnost:

- Dbejte, aby síťové napětí odpovídalo údajům uvedeným na typovém štítku.
- Přístroj podle možnosti připojujte jen k zásuvkám s ochranným vypínačem proti chybnému proudu (vypínač FI) se jmenovitým proudem ne větším než 30 mA.
- Zabraňte dotyku těla s uzemněnými díly (např. s kovovými ploty, kovovými sloupky).
- Používejte jen schválené síťové kabely H07RN-F, které jsou dlouhé maximálně 75 cm a jsou určeny pro použití v terénu. Průřez vodiče síťového kabelu musí činit minimálně 2,5 mm<sup>2</sup>. Před použitím odviňte celý kabel z kabelového bubnu. Zkontrolujte poškození kabelu.
- K uchycení síťového kabelu použijte k tomu určené zavěšení.
- Při práci udržujte síťový kabel mimo dosah řezacího nástroje. Rezné nože mohou poškodit síťový kabel a přijít do styku s vodivými díly. Síťový kabel musí ze zásady vždy být za obsluhující osobou.
- Při vytažování zástrčky ze zásuvky netahejte za kabel. Síťový kabel chraňte před teplem, olejem nebo ostrými hranami.
- Přístroj vypněte a vytáhněte síťovou zástrčku ze zásuvky, je-li síťový kabel poškozen. V případě poškození síťového kabelu musí být tento kabel vyměněn výrobcem, jeho zákaznickým servisem nebo jinou kvalifikovanou osobou, aby se předešlo

nebezpečí úrazu.

- Poškozený síťový kabel nepřipojujte k síti. Poškozeného síťového kabelu se nedotýkejte, je-li připojen k síti. Poškozený síťový kabel může vést ke kontaktu s vodivými díly.

## Návod k montáži



Před jakoukoli prací na přístroji vytáhněte síťovou zástrčku ze zásuvky.

### Namontujte tyčové ústrojí rukojeti

**B**

#### Montáž spodní rukojeti:

1. Nasadte spodní držadlo (3) do držáku vany vzduchového polštáře (8).
2. Upevněte spodní držadlo (3) pomocí dodávaných šroubů.

**C**

#### Montáž rámové rukojeti:

3. Upevněte rukojet' (1) pomocí dodávaných šroubů, podložek a upínacích pák (2) vpravo a vlevo na spodním držadle (3). Jsou možné dvě polohy.
4. Otočte upínací páku (2) doprava.
5. Zaaretujete upínací páku (1) tím, že ji stisknete ve směru rukojeti (2) ②. Upínací páka musí být přitažena a musí přiléhat k držadlu tak, aby bylo možné provést upnutí střední silou. Jinak je nutné upínací pátku opětovně otočit doprava, nebo uvolnit směrem doleva ①.
6. Kabelové držáky (12) sponami uchyťte ke spodnímu držadlu a zafixujte jimi přístrojový kabel (11).

## Obsluha

### Nasazení/sejmutí zachytávacího koše



Přístroj vypněte, vytáhněte síťovou zástrčku a počkejte, až se nůž zastaví..

- D**
1. Chcete-li nasadit zachytávací koš na trávu (6), nadzdvihněte protinárazový kryt (5) a nasadte zachytávací koš na trávu. Na zachytávací koš na právu zaklapněte protinárazový kryt. Ten přidržuje zachytávací koš na trávu na místě.
  2. Chcete-li sejmut zachytávací koš na trávu (6), nadzdvihněte protinárazový kryt (5) a odejměte zachytávací koš na trávu. Protinárazový kryt nechte sklouznout na kryt zařízení (10).

### Nastavení výšky sekání



Přístroj vypněte, vytáhněte síťovou zástrčku a počkejte, až se nůž zastaví. Hrozí nebezpečí poranění.

Sekačku na trávu lze vložením vyme-zovacích podložek (**F** 19) nastavit na tyto výšky:

- 10 mm** – nízká výška sekání
- 18 mm** – střední výška sekání
- 25 mm** – střední výška sekání
- 33 mm** – vysoká výška sekání

- E**
1. Zařízení otočte
  2. Nasadte si odolné rukavice a pevně přidržte nůž (18). Uvolněte šroub nože (17) pomocí přibaleného klíče na šrouby (4).

- F**
3. Podle požadované výšky sečení k sobě zaklapněte vyme-zovací podložky (19). Čím více vyme-zovacích podložek použijete, tím nižší bude výška sečení.
  4. Sejmete nůž (18). Zatlačte požadované vyme-zovací podložky do připravených vybrání na noži.
  5. Nasadte nůž (18) s nasazenými distančními podložkami (19) vpřed na větrné kolo (20) a vše upevněte pomocí šroubu na nůž (17). Šroub pevně dotáhněte klíčem na šrouby (**E** 4).



Pro první sekání v sezóně by měla být zvolena vysoká výška sekání.

### Zapnutí a vypnutí



1. Zastrčte zástrčku síťového kabelu do zásuvky zařízení (13) na rukojeti (1).
2. Z konce síťového kabelu udělejte smyčku a zavěste jej do odlehčení kabelu od tahu (15).
3. Přístroj připojte k síťovému napětí.
4. Před zapnutím dbejte, aby se přístroj nedotýkal žádných předmětů.



5. Před zapnutím nakloňte sekačku na trávu mírně na stranu. Sekačka se tak snáze rozběhne a nedojde k neúmyslnému posečení hlubokého kruhu v místě spuštění sekačky, protože vzduchový polštář se vytvoří až po úspěšném spuštění.



6. Sekačku zapnete stisknutím odblokovacího tlačítka (14) na rukojeti a poté stisknutím startovací páky (16). Uvolněte odblokovací tlačítko (14).



7. K vypnutí uvolněte startovací páčku (2).



**Po vypnutí přístroje se nůž ještě několik vteřin otáčí. Nedotýkejte se pohybujícího se nože. Hrozí nebezpečí poranění.**

## Práce se sekačkou

Pravidelné sekání aktivuje traviny k zesílené tvorbě listů a zároveň odumírá plevel. Proto je trávník po každém sekání hustější a vzniká stejnoměrně zatížitelný trávník. Při mulčovacím sečení je tráva v jediném pracovním postupu posekána, nasekána na malé kousky a rozprašena po trávníku. Posečená tráva slouží jako přirozené hnojivo.

- M**
- Se sekáním začněte v blízkosti zásuvky a pokračujte směrem od zásuvky.
  - Síťový kabel vždy táhněte za sebou a po obrácení jej položte na již posekanou stranu.
  - Ved'te přístroj rychlostí chůze pokud možno v rovných dráhách. Pro sekání bez mezer by se dráhy měly vždy o několik centimetrů překrývat.
  - Hloubku řezu nastavte tak, aby nebyl přístroj přetěžován.
  - Na svazích pracujte vždy šikmo ke svahu. Neposunujte se směrem dozadu.
  - Po každém použití přístroj vyčistěte, jak je popsáno v kapitole „Čištění a údržba“.



Přístroj po práci a k přepravě vypněte, vytáhněte síťovou zástrčku a počkejte, až se nůž zastaví. Hrozí nebezpečí poranění.

## Čištění/Údržba



**Zajistěte provádění oprav a údržby, které nejsou popsány v tomto návodě, specializovanou opravnou. Používejte pouze originální náhradní díly.**



Při manipulaci s nožem noste rukavice.



Před jakoukoli údržbou a čištěním přístroj vypněte, vytáhněte síťovou zástrčku a počkejte, až se nůž zastaví.

## Čištění a obecná údržba



**Neostříkujte tento nástroj vodou a nečistěte ho pod tekoucí vodou. Existuje nebezpečí elektrického úderu.**



- Udržujte přístroj stále v čistotě. K čištění použijte kartáček nebo hadřík, ale žádné agresivní čisticí prostředky nebo rozpouštědla.
- Po sekání odstraňte kusem dřívka nebo plastu přichycené zbytky rostlin. Vyčistěte zejména větrací otvory, vyhazovací otvor a nožovou oblast. Nepoužívejte tvrdé ani špičaté předměty, mohly by přístroj poškodit.
- Otočná kolečka čas od času naolejujte.
- Před každým použitím zkontrolujte, zda sekačka nevykazuje viditelné nedostatky, jako uvolnění, opotřebené nebo poškozené díly. Zkontrolujte dotažení všech matic, čepů a šroubů.
- Zkontrolujte, zda kryty a ochranná zařízení nejsou poškozena a jsou správně usazena. V případě potřeby je vyměňte.

## Výměna nože



Před jakoukoli údržbou a čištěním přístroj vypněte, vytáhněte síťovou zástrčku a počkejte, až se nůž zastaví.

Je-li nůž tupý, tak by jej měl nabrousit odborný servis.

Je-li nůž poškozený nebo se zdá nevyvážený, tak musí být vyměněn (viz kapitolu Náhradní díly).

- E**
1. Otočte přístroj.
  2. Použijte pevné rukavice a přidržte nůž (23). Uvolněte šroub nože (17) pomocí přibaleného klíče na šrouby (4).
  3. Při montáži nového nože postupujte zase v opačném pořadí. Dbejte, aby byl nůž ve správné poloze a šroub pevně utažený

## Skladování

Dbejte, abyste zařízení před skladováním řádně vyčistili (viz popis v části „Čištění a obecná údržba“)

**L** Aby zařízení nezabíralo příliš místa, odblokujte upínací páku (2) a zaklapněte rukojeť (1) směrem dolů. Dbejte na to, aby se kabel zařízení (11) nepřiskřípl.

- Přístroj uchovávejte na suchém místě chráněném proti prachu, a mimo dosah dětí.
- Dříve než přístroj odstavíte v uzavřených prostorách, nechejte motor ochladit.
- Přístroj nebalte do plastových sáčků, protože by mohl zvlhnout a dostala by se do něj plíseň.

Neručíme za škody vyvolané našimi přístroji, pokud byly tyto způsobeny neodbornou opravou nebo použitím cizích dílů, popř. použitím k neurčenému účelu.

## Odklizení a ochrana okolí

Přístroj, příslušenství a obal odevzdejte v souladu s požadavkami na ochranu životního prostředí do recyklační sběrný.



Elektrické přístroje nepatří do domácího odpadu

- Odevzdejte jej ve sběrně šrotu. Použité díly z plastu a kovu se tam dle druhu materiálu roztřídí a mohou se pakávat do recyklace. Dotažte se k tomuto tématu ve Vašem servisním středisku.
- Posekaný materiál uložte na kompost, neodhazujte jej do popelnice.
- Likvidaci vašich zaslaných poškozených přístrojů provádíme bezplatně.

## Náhradní díly/Příslušenství

**Náhradní díly a příslušenství obdržíte na stránkách**  
[www.grizzly-service.eu](http://www.grizzly-service.eu)

Pokud nemáte internet, tak prosím zavolejte na servisní středisko (viz „Grizzly Service-Center“).

## Záruka

Na tento přístroj poskytujeme záruku 24 měsíců.

Tento přístroj není určený pro komerční využití. Při komerčním použití záruka zanikne.

Škody, které byly způsobeny přirozeným opotřebením, přetížením anebo neodbornou obsluhou, jsou ze záruky vyloučeny. Určité konstrukční části podléhají jejich běžnému opotřebením a jsou proto ze záruky vyloučeny. Patří k nim především: Náhradní nůž, Sběrný koš na trávu.

Předpokladem pro poskytnutí záručního plnění je kromě toho, že byly dodrženy pokyny pro čištění a údržbu.

Škody, které vznikly v důsledku závad materiálu anebo chyb výrobce, budou bezplatně odstraněny náhradní dodávkou anebo opravou.

Předpokladem je vrácení nerozmontovaného přístroje prodejci spolu s kupním a záručním dokladem.

## Opravy - služby

Předpokladem je, že se nástroj vrátí našemu Grizzly service-centru v rozloženém stavu s dokladem o koupi a s dokladem o záruce. Můžeme se zabývat pouze přístroji, které byly zaslány dostatečně zabalené a vyplacené.

**Pozor:** V případě reklamace anebo servisu zašlete prosím Váš přístroj na naši servisní adresu vyčištěný a s upozorněním na poruchu.

**Nevyplacené – jako neskladné zboží, expres nebo zvláštní dopravou – zasláné přístroje nebudou přijaty.**

Likvidaci vašich zaslanych poškozených přístrojů provádíme bezplatně.

## Hledání chyby

Problém	Možná příčina	Odstranění závady
Přístroj nelze zapnout	Bez síťového napětí	Zkontrolujte zásuvku, kabel, vedení, zástrčku, event. opravu provede kompetentní elektrikář
	Defektní startovací páčka nebo odblokovací tlačítko	Oprava zákaznickým servisem
	Opotřebované uhlíkové kartáče	
	Defektní motor	
	Tráva příliš dlouhá	Nastavte větší výšku řezu. Stlačením rámové rukojeti lehce nadzvedněte přední kolečka.
Motor vypadává	Zablokování cizím tělesem	Odstraňte cizí těleso.
AVýsledek práce není uspokojivý nebo motor těžce pracuje.	Příliš nízká výška řezu	Nastavte menší výšku řezu.
	Nůž tupý	Nože lze brousit nebo vyměnit
	Oblast nože ucpaná	čisticí stroje
	Nůž špatně namontován	Nůž správně namontujte.
Nůž se netočí	Nůž zablokovan trávou	Odstraňte trávu.
	Šroub nože volný	Utáhněte šroub nože.
Abnormální hluk, chrastit nebo vibrační	Šroub nože volný	Utáhněte šroub nože.
	Defektní nůž	Vyměňte nůž.
Špatný vzduchový polštář	Ucpaný vzduchový filtr	Vyčistěte vzduchový filtr (viz část „Čištění a obecná údržba“)
	Spodní část zařízení je silně ucpaná	Vyčistěte zařízení (viz část „Čištění a obecná údržba“)





Prieš pradėdami eksploatuoti pirmą kartą atidžiai perskaitykite šią eksploatavimo instrukciją. Saugokite šią instrukciją ir prireikus perduokite kitam naudotojui, kad būtų galima bet kada pasinaudoti instrukcijoje esančia informacija.

## Turinys

<b>Pristatomas komplektas</b> .....	<b>97</b>
<b>Paskirtis</b> .....	<b>97</b>
<b>Bendrasis aprašymas</b> .....	<b>98</b>
Veikimo aprašymas.....	98
Apžvalga .....	98
<b>Techniniai duomenys</b> .....	<b>98</b>
<b>Saugos nurodymai</b> .....	<b>99</b>
Paveikslėliai ant prietaiso.....	99
Instrukcijoje pateikiami saugos nurodymai .....	99
Bendrieji saugos nurodymai.....	100
<b>Montavimas</b> .....	<b>104</b>
Lenktos rankenos montavimas .....	104
<b>Valdymas</b> .....	<b>104</b>
Žolės surinkimo dėžės įdėjimas / nuėmimas .....	104
Pjovimo aukščio nustatymas.....	104
Įjungimas ir išjungimas .....	105
Darbas su vejapjove .....	105
<b>Valymas, techninė priežiūra, laikymas</b> .....	<b>106</b>
Bendrieji valymo ir techninės priežiūros darbai .....	106
Peilių keitimas .....	106
Laikymas.....	106
<b>Utilizavimas / aplinkos apsauga</b> .....	<b>107</b>
<b>Garantija</b> .....	<b>107</b>
<b>Remonto tarnyba</b> .....	<b>107</b>
<b>Atsarginės dalys/Priedai</b> .....	<b>108</b>
<b>Klaidų paieška</b> .....	<b>109</b>
<b>Vertimas iš originalių EB atitikties deklaracija</b> .....	<b>113</b>
<b>Grizzly Service-Center</b> .....	<b>115</b>

*Šį įrenginį leidžiama naudoti ribotų fizinių, jutiminių arba protinių gebėjimų ar nepakankamai patirties ir žinių turintiems asmenims, jei jie yra prižiūrimi ir buvo instruktuoti, kaip saugiai naudotis įrenginiu, bei suvokia su tuo susijusius pavojus. Žaisti su įrenginiu vaikams draudžiama.*

## Pristatomas komplektas

Prietaisą atsargiai išimkite iš pakuotės ir patikrinkite, ar yra visos toliau nurodytos dalys.

- Vejapjovė ir lenkta rankena su prijungimo laidu
- Apatinė rankenos dalis
- Žolės surinkimo dėžė
- Lanko formos rankenos montavimo medžiaga
- 2 laidų laikikliai
- 3 Pjovimo aukščio regulatoriaus laikiklis
- Peilio varžto atsuktuvus
- Eksploatavimo instrukcija

## Paskirtis

Prietaisas pritaikytas naudoti tik namų srityje. Šis prietaisas nepritaikytas profesionaliam nuolatiniam naudojimui. Griežtai draudžiama naudoti ne pagal šioje instrukcijoje nurodytą paskirtį, nes antraip prietaisui gali būti padaryta žalos ir kilti didelis pavojus naudotojui. Prietaisą gali naudoti tik suaugusieji. Šio prietaiso negali naudoti vaikai ir asmenys, nesusipažinę su šia instrukcija. Prietaisą valdantis arba naudojantis asmuo yra atsakingas už nelaimingus atsitikimus arba žmonėms ir jų nuosavybei padarytą žalą. Gamintojas neatsako už žalą, atsiradusią

dėl naudojimo ne pagal paskirtį arba netinkamo valdymo.

## Bendrasis aprašymas

### Veikimo aprašymas

Mulčiuojanti vejapjovė su oro pagalve lygiagrečiai pjovimo plokštumai įmontuotas besisukantis pjovimo įtaisas. Vejapjovėje naudojamas galingas elektros variklis, ji turi tvirtą plastikinį korpusą, apsauginį jungiklį, apsaugą nuo smūgių ir žolės surinkimo dėžę. Papildomai 4 pakopomis galima reguliuoti įrenginio aukštį ir jis yra su lengvai besisukančiais ratukais. Informacijos apie valdymo elementų veikimą rasite tolesniuose aprašymuose.

**!** Prietaiso valdymą vaizduojančius paveikslėlius rasite 2–4 puslapiuose.

### Apžvalga

- A** 1 Lenkta rankena
- 2 Veržiamoji svirtis
- 3 Apatinė rankenos dalis
- 4 Peilio atsuktuvai
- 5 Apsauga nuo smūgių
- 6 Žolės surinkimo dėžė
- 7 Pjovimo aukščio nustatymo įtaisas (nematomas)
- 8 Oro pagalvės šliaužiklis
- 9 Ratukai
- 10 Vejapjovės korpusas
- 11 Prietaiso kabelis
- 12 2 Kabelio laikiklis
- 13 Įrenginio kištukinis lizdas
- 14 Atblokavimo mygtukas
- 15 Kabelio traukimo jėgos sumažinimo įtaisas
- 16 Paleidimo svirtis
- F** 17 Peilio varžtas

- 18 Peilis
- 19 Skečiamosios poveržlės
- 20 Ratas su pneumatine padanga

## Techniniai duomenys

### Mulčiuojanti vejapjovė

<b>su oro pagalve</b> .....	<b>ERM 1500-33 LF</b>
Variklio imamoji galia .....	1500 W
Tinklo įtampa.....	220-240 V~, 50 Hz
Sūkių skaičius esant tuščiajai eigai .....	4200 min <sup>-1</sup>
Peilio plotis.....	330 mm
Pjovimo aukštis.....	4 pakopa, 10-33 mm
Apsaugos klasė .....	☐ II
Apsaugos rūšis .....	IPX4
Svoris.....	8,3 kg
Šiluminės izoliacijos .....	155 klasė
Žolės surinkimo dėžės talpa .....	20 l
Garso slėgio lygis	
(L <sub>pA</sub> ) .....	72 dB(A); K <sub>pA</sub> = 3 dB
Garso slėgio lygis (L <sub>WA</sub> )	
nurodytas.....	92 dB(A); K <sub>WA</sub> = 2,07 dB
išmatuotas .....	94 dB(A)
Vibracija rankenos (a <sub>h</sub> )	1,8 m/s <sup>2</sup> ; K=1,5 m/s <sup>2</sup>

Triukšmo ir vibracijos reikšmės buvo apskaičiuotos remiantis atitiktis deklaracijoje nurodytais standartais ir nuostatomis. Nuolat toliau tobulinant gaminius galimi techniniai ir optiniai pakeitimai, apie kuriuos iš anksto neįspėjama. Dėl šios priežasties neužtikriname, kad atitiks visi šioje eksploataavimo instrukcijoje pateikti matmenys, nurodymai ir duomenys. Dėl to mes nepriimame teisinių pretenzijų dėl eksploataavimo instrukcijoje pateiktųjų duomenų.

Nurodyta vibracijos emisijos vertė buvo išmatuota pagal standartuose patvirtintus patikros metodus ir gali būti taikoma kitam panašiam elektriniam įrankiui. Nurodyta vibracijos emisijos vertė gali būti taikoma pradiniam poveikiui įvertinti.



**Įspėjimas:**

naudojant elektrinį įrankį tikroji vibracijos emisijos vertė gali skirtis nuo nurodytosios, nes ji priklauso nuo elektrinio įrankio naudojimo būdo.

Būtina nustatyti saugos priemones naudotojui apsaugoti, kurios turi būti parinktos atsižvelgiant į poveikio įvertinimą esant tikrosioms naudojimo sąlygoms (vertinant reikia atsižvelgti į visus eksploataavimo ciklo etapus, pavyzdžiui, kiek laiko elektrinis įrankis buvo išjungtas, kiek jis buvo įjungtas, tačiau veikė be apkrovos).

**Saugos nurodymai**

Šiame skyriuje pateikiami pagrindiniai saugos potvarkiai, kurių reikia laikytis dirbant su elektrine veļapjove.

**Paveikslėliai ant prietaiso**



Įspėjimas! Perskaityti naudojimo instrukciją.



Dėvėkite akių ir klausos organų apsaugą.



Prietaiso negalima naudoti drėgmėje. Nedirbkite lyjant lietu ir nepjaukite drėgnos žolės.



Pavojus susižeisti dėl išsviedžiamų dalių. Aplink veikiančią prietaisą negali būti asmenų.



Pavojus susižaloti dėl aštrių peilių! Nekiškite arti kojų ir rankų. Prieš atlikdami nustatymo ir valymo darbus arba jei buvo sugriebtas arba pažeistas tinklo kabelis, išjunkite variklį ir iš tinklo ištraukite kištuką.



Pavojus dėl pažeisto tinklo kabelio. Tinklo kabelį laikykite atokiai nuo prietaiso ir pjovimo peilio!



Dėmesio! Veļapjovės peilis veikia iš inercijos.



Garso galios lygio  $L_{WA}$  nurodymas dB.



II apsaugos klasė



Elektros prietaisų negalima išmesti kartu su buitinėmis atliekomis.



Pjovimo lankas

**Instrukcijoje pateikiami saugos nurodymai**



**Pavojaus ženklas su duomenimis, kaip išvengti žalos žmonėms ir materialiam turtui**



Privalomasis ženklas (vietoje ženklo su šauktuku pateiktas reikalavimas) su duomenimis, kaip išvengti žalos materialiam turtui.

 Informacinis ženklas, kuriame pateikiama informacijos, kaip geriau naudoti prietaisą.

## Bendrieji saugos nurodymai

 **Įspėjimas!** Prieš naudojimą atidžiai perskaitykite. Išsaugokite, kad galėtumėte paskaityti vėliau.

 Netinkamai naudojamas prietaisas gali sunkiai sužaloti. Norėdami išvengti žalos asmenims ir turtui, perskaitykite toliau pateiktus nurodymus ir jų laikykitės bei susipažinkite su visais valdymo elementais.

 **Dėmesio!** Šis elektrinis įrankis eksploatavimo metu sukuria elektromagnetinį lauką. Esant tam tikrom aplinkybėm, šis laukas gali neigiamai veikti aktyvius arba pasyvius medicininius implantus. Kad būtų išvengta rimtų arba mirtinų sužeidimų, asmenims su mediciniais implantais rekomenduojame pasikonsultuoti su savo gydytoju arba medicininio implanto gamintoju, prieš naudojant prietaisą.

### Paruošimas:

- Vaikams ar kitiems asmenims, neperskaičiusiems eksploatavimo instrukcijos, neleiskite naudoti prietaiso. Kai kuriose šalyse gali galioti taisyklės dėl

mažiausio leistino amžiaus, kurio turi būti sulaukęs prietaisą naudojantis asmuo.

- Niekada nenaudokite įrenginio, kai netoliese yra asmenų, ypač vaikų ir naminių gyvūnų.
- Prietaisą valdantis arba naudojantis asmuo yra atsakingas už nelaimingus atsitikimus arba žmonėms ir jų nuosavybei padarytą žalą.
- Patikrinkite vietovę, kurioje naudosite prietaisą, surinkite akmenis, lazdas, vielas ir kitus pašalinius daiktus, nes jie gali būti sugriebti ir išsviesti.
- Dėvėkite tinkamus apsauginius drabužius, pavyzdžiui, apsauginius batus neslystančiu padu, tvirtas, ilgas kelnes. Niekada nenaudokite prietaiso neapsiavę batais arba apsiavę atvirus sandalus. Nedėvėkite laisvų drabužių arba aprangos su kabančiomis virvelėmis ar dirželiais.
- Prieš kiekvieną naudojimą apžiūrėdami patikrinkite prietaisą. Nenaudokite prietaiso, jei nėra apsauginių įrenginių (pvz., apsaugos nuo smūgių arba žolės surinkimo dėžės), pjovimo įtaiso dalių arba sraigčių, jei jie nusidėvėjo arba yra pažeisti. Kad būtų galima išvengti disbalanso, visada keiskite visą pažeistų įrankių ir sraigčių komplektą.
- Būkite atsargūs dirbdami prie prietaisų su keliais pjovimo įrankiais, nes pajudinus peilį gali pradėti suktis kiti peiliai.
- Naudokite tik gamintojo pristatytas ir rekomenduojamas atsargines dalis ir kitus priedus.

Jei naudosite kitų gamintojų dalis, neteksite teisės prašyti garantijos suteikimo.

- Prieš pradėdami naudoti visada patikrinkite, ar ant prijungimo laido ir ilginamojo kabelio nesimato pažeidimų ar nusidėvėjimo požymių. Jei laidas pažeistas, jį reikia nedelsiant ištraukti iš maitinimo tinklo. Nelieskite laido, kol jo neišjungsite. Nenaudokite prietaiso, jei laidas nusidėvėjo arba pažeistas.

### Darbas su prietaisu:



Dirbdami kojas ir rankas laikykite atokiai nuo besisukančių dalių ir nelaikykite po jomis. Galite susižeisti!



Atkreipkite dėmesį į apsaugą nuo triukšmo ir vietoje galiojančius potvarkius. Prietaiso naudojimui gali būti taikomi apribojimai arba jo naudojimas draudžiamas tam tikromis dienomis (pvz., sekmadienį ir švenčių dienomis), tam tikru paros metu (per pietus, naktį) arba tam tikrose teritorijose (pvz., kurortuose, klinikose ir t. t.).

- Įjunkite variklį pagal instrukciją ir tai atlikite tik tada, kai Jūsų kojos yra saugiu atstumu nuo pjovimo įrankių.
- Nenaudokite prietaiso lyjant lietui, esant prastam orui, drėgnoje aplinkoje ir nepjunkite drėgnos vejės. Dirbkite tik dienos šviesoje arba įjungę tinkamą dirbtinį apšvietimą.
- Niekada nedirbkite prietaisu, jei esate pavargęs arba negalite susikoncentruoti, vartojote alkoholio arba medikamentų. Visada laiku padarykite pertraukėlę. Dirbkite vadovaudamiesi protu.
- Prisiminkite, kad visada reikia dirbti saugiai stovint, ypač pjaunant šlaitus. Ant šlaito visada stovėkite ir pjaukite skersai, niekada nepjunkite aukštyn arba žemyn. Būkite labai atsargūs, jei stovėdami ant šlaisto norite pakeisti važiavimo kryptį. Nepjunkite labai stačių šlaitų.
- Prietaisą stumkite tik žingsnio greičiu. Būkite labai atsargūs apsukdami prietaisą, traukdami link savęs arba eidami atgal.
- Išjunkite prietaisą atsargiai, vadovaudamiesi šioje instrukcijoje pateiktais nurodymais. Stebėkite, kad būtų pakankamas atstumas nuo kojų iki besisukančių peilių.
- Užvesdami nepakreipkite prietaiso, nebent to reikia paleidžiant ant aukštos žolės. Tokiu atveju paimkite prietaisą už rankenos lanko ir pakreipkite taip, kad truputį pasikeltų prietaiso priekiniai ratukai. Visada stebėkite, kad abi rankos būtų darbinėje padėtyje ir tik tada prietaisą vėl nuleiskite ant žemės.
- Niekada nedirbkite be žolės surinkimo dėžės arba apsaugos nuo smūgių. Visada stovėkite atokiai nuo išmetimo angos.
- Nebandykite užvesti variklio, kai stovite prieš išmetimo šachtą.



Dėmesio – pavojus! Peilis veikia iš inercijos. Kyla pavojus susižeisti.

- Veikiant varikliui negalima pakelti ir transportuoti prietaiso. Išjunkite prietaisą, jei jį reikia pakreipti norint nugabenti į kitą vietą, jei važiuojate ne per veją ir prietaisas vežamas nuo vieno pjaunamo ploto iki kito.
- Žolės išmetimo anga visada turi būti švari ir neužkimšta. Nupjautą medžiagą išimkite tik sustojus prietaisui.
- Niekada nepalikite prietaiso darbo vietoje be priežiūros.
- Niekada nedirbkite su pažeistu, nevysiškai arba be gamintojo sutikimo permontuotu prietaisu. Niekada nenaudokite prietaiso, jei apsauginiai įrenginiai arba ekranai yra pažeisti, jei nėra saugos įrenginių, pavyzdžiui, nukreipimo ir (arba) žolės surinkimo mechanizmo.
- Prietaiso apkrova negali būti per didelė. Dirbkite tik nurodytame galios diapazone ir nekieskite variklio regulatoriaus nustatymų. Sunkiems darbams nenaudokite mažos galios įrenginių. Prietaiso nenaudokite kitiems tikslams nei jis pritaikytas.
- Nenaudokite prietaiso netoli užsiliepsnojančių skysčių arba dujų. Jei nepaisysite šių nurodymų, kils gaisro ir sprogiavimo pavojus.
- Veikiant varikliui niekada nekelkite ir nebandykite nešti prietaiso.
- Išjunkite prietaisą, ištraukite

tinklo kištuką ir įsitikinkite, kad visos judančios dalys visiškai sustojo:

- visada, kai paliekate prietaisą be priežiūros ir jis nenaudojamas,
- prieš iš išmetimo kanalo išimdami blokuojančius daiktus ar kitus kamščius,
- jei tinklo kabelis pažeistas arba susipainiojęs,
- prieš tikrindami, valydami arba dirbami prie prietaiso,
- jei į prietaisą pateko svetimkūnis. Patikrinkite, ar prietaisas nepažeistas, prireikus jį suremontuokite ir tik tada paleiskite iš naujo ir dirbkite su juo,
- jei prietaisas pradeda nejprastai ir per smarkiai vibruoti, jį reikia nedelsiant patikrinti,
- pasirūpinkite, kad visos veržlės, sraigčiai ir varžtai būtų tvirtai priveržti,
- patikrinkite, ar nesimato galimų vejapjovės pažeidimų,
- prireikus sutaisykite pažeistas dalis.
- Rankų ir kojų niekada neikiškite arti besisukančių dalių arba pobjomis. Naudojant pjautuvus niekada negalima stotis prieš žolių išmetimo angą.

### **Techninė priežiūra ir laikymas:**

- Atlikdami pjovimo peilio techninės priežiūros darbus atkreipkite dėmesį, kad peiliai gali pradėti judėti net ir tuomet, kai įtampos tiekimo šaltinis atjungtas.

- Pasirūpinkite, kad visos veržlės, sraigčiai ir varžtai būtų tvirtai priveržti ir prietaisas būtų saugios darbinės būklės.
- Nebandykite prietaiso remontuoti patys, nebent Jūs turite reikiamą išsilavinimą. Visus šioje instrukcijoje neaprašytus darbus gali atlikti tik mūsų įgalioti klientų aptarnavimo centrų darbuotojai.
- Prietaisą laikykite sausoje ir vaikams nepasiekiamoje vietoje.
- Su savo prietaisu visada elkitės atsargiai. Visi įrankiai turi būti aštrūs ir švarūs, kad būtų galima tinkamai ir saugiai dirbti. Atkreipkite dėmesį į techninės priežiūros potvarkius.
- Keisdami pjovimo įtaisą dėvėkite apsaugines pirštines.
- Reguliariai tikrinkite, ar žolės surinkimo įtaisas nenusidėvėjo, ar nedeformuotas. Saugos sumetimais pakeiskite susidėvėjusias arba pažeistas dalis. Nustatydami peilius būkite labai atsargūs, kad besisukantys peiliai ir pritvirtintos mašinos dalys neprispaustų Jūsų pirštų.
- Patikrinkite, kad būtų naudojami tik atsarginiai, gamintojo aprobuoti pjovimo įrankiai.

### **Elektros sauga:**

- Atkreipkite dėmesį, kad tinklo įtampos duomenys turi sutapti su specifikacijų lentelės duomenimis.
- Jei įmanoma, prietaisąjunkite tik prie kištukinio lizdo su nuotėkio srovės apsaugos įtaisu (FI jungiklis), kurio suveikimo srovė neviršija 30 mA.
- Stenkitės kūno dalimis neliesi žemintų dalių (pvz., metalinių tvorų, metalinių stulpelių).
- Naudokite tik leistinus H05VV-F arba H05RN-F serijos ilginamuosius kabelius, kurių didžiausias ilgis yra 75 m ir jie pritaikyti naudoti lauke. Ilginamojo kabelio laido skerspjūvis turi būti mažiausiai 2,5 mm<sup>2</sup>. Prieš pradėdami naudoti išvyniokite visą kabelio būgną. Patikrinkite, ar kabelis nepažeistas.
- Ilginamąjį kabelį tvirtinkite tik prie jam skirtos kabelio pakabos.
- Dirbdami ilginamąjį kabelį laikykite atokiai nuo pjovimo įtaiso. Pjovimo peiliai gali pažeisti ilginamąjį kabelį ir pritraukti prie įtampingųjų detalių. Ilginamojo kabelio padėtis visada turi būti už valdymo darbus atliekančio personalo.
- Nenaudokite prietaiso, jei kabelis pažeistas arba nusidėvėjo.
- Jei ilginamasis kabelis pažeistas, išjunkite prietaisą ir iš kištukinio lizdo ištraukite kištuką. Jei bus pažeistas šio prietaiso prijungimo laidas, kad nekiltų jokios grėsmės jį turi pakeisti gamintojas, klientų aptarnavimo centro darbuotojai ar kitas kvalifikuotas asmuo.
- Prie srovės tiekimo tinklo niekada nejunkite pažeisto ilginamojo kabelio. Nelieskite pažeisto ilginamojo kabelio, kol jo neatjungsitė nuo srovės tiekimo tinklo. Jei ilginamasis kabelis pažeistas, galite prisiliesti prie įtampingųjų detalių.

## Montavimas



Prieš pradėdami visus darbus iš prietaiso ištraukite tinklo kištuką. Kyla pavojus sužeisti žmones.

### Lenktos rankenos montavimas

- B**
- Įstatykite apatinį statramstį (3) į oro pagalvės šliaužiklio (8) laikiklį.
  - Pritvirtinkite apatinį statramstį (3) pridedamais varžtais.
- C**
- Pritvirtinkite lenktą rankeną (1) pridedamais varžtais, poveržlėmis ir veržiamosiomis svirtimis (2) apatinės rankenos dalies (3) dešinėje ir kairėje pusėse. Galimos dvi padėtyės.
  - Sukite veržiamąsias svirtis (2) pagal laikrodžio rodyklę.
  - Užfiksuokite veržiamąsias svirtis (1), paspausdami ją lenktos rankenos (2) kryptimi ②. Veržiamosios svirtys turi priglusti prie rankenos taip, kad būtų galima veržti su vidutine jėga. Kitaip veržiamąją svirtį reiks sukti toliau pagal laikrodžio rodyklę arba atlaisvinti ją prieš laikrodžio rodyklę ①.
  - Kabelio laikiklio užlenkimas:** Užlenkite kabelio laikiklį (12) esantį ant lanko ir juo užfiksuokite prietaiso kabelį (11).

## Valdymas

### Žolės surinkimo dėžės įdėjimas / nuėmimas



Išjunkite prietaisą ir ištraukite iš lizdo šakutę, po to palaukite, kol peilis sustos.

- D**
- Norėdami įstatyti dėžės surinkimo dėžę (6), pakelkite apsaugą nuo atsitrenkimo (5) ir įstatykite žolės surinkimo dėžę. Apsaugą nuo smūgių (5) užlenkite ant žolės surinkimo dėžės (6). Ji pri laikys žolės surinkimo dėžę (6) reikiamoje padėtyje.
  - Norėdami nuimti dėžės surinkimo dėžę (6), pakelkite apsaugą nuo atsitrenkimo (5) ir išimkite žolės surinkimo dėžę. Apsaugą nuo smūgių (5) vėl užlenkite ant vejjaprovės korpuso (10).

### Pjovimo aukščio nustatymas



Išjunkite prietaisą ir ištraukite iš lizdo šakutę, po to palaukite, kol peilis sustos. Kyla pavojus sužeisti žmones.

Įstačius skečiamąsias poveržles (**F** 19): vejjapovę taip pat galima nustatyti tokiems pjovimo aukščiams:

- 10 mm** – mažas pjovimo aukštis
- 18 mm** – vidutinis pjovimo aukštis
- 25 mm** – vidutinis pjovimo aukštis
- 33 mm** – didelis pjovimo aukštis

- E**
- Apsukite prietaisą
  - Naudokite pirštinę ir tvirtai laikykite peilį (18). Komplektacijoje esančiu atsuktuvu (4) atlaisvinkite peilio varžtą (17).



- F** 3. Priklausomai nuo pjovimo aukščio, skečiamąsias poveržles (19) sukabinkite. Kuo daugiau skečiamųjų diskų naudojate, tuo mažesnis tampa pjovimo aukštis.
4. Nuimkite peilį (18). Įspauskite reikalingus skečiamuosius diskus į tam skirtas peilio angas.
5. Įstatykite peilį (18) užmautomis skečiamosiomis poveržlėmis (19) į priekį ant pneumatinio rato (20) ir užfiksukite viską peilio varžtu (17). Priveržkite atsuktuvu (E 4).



Kai sezono pradžioje pjaunate pirmą kartą, nustatykite didesnį pjovimo aukštį.

## Ijungimas ir išjungimas



1. Tinklo kabelio kištuką įkiškite į prietaiso kištuką (13) ant lenktos rankenos (1).
2. Kad sumažintumėte traukimo jėgą, tinklo kabelio gale padarykite kilpą ir įkabinkite ją į traukimo jėgos sumažinimo įtaisą (15).
3. Prijunkite prietaisą prie tinklo įtampos.
4. Prieš įjungdami atkreipkite dėmesį, kad prietaisas neliestų jokių daiktų.



5. Prieš įjungdami paverskite vejapjovę šiek tiek į šoną. Taip bus lengviau paleisti ir išvengsite neplanuotai gilaus pjovimo apskritimo paleidimo vietoje, nes oro pagalvė prisipučia tik paleidus.



6. Norėdami įjungti, iš pradžių paspauskite atblokavimo mygtuką (14)



- ant lenktos rankenos ir tada paspauskite paleidimo svirtį (16)
6. Kai norite išjungti, atleiskite paleidimo svirtį (16).



**Išjungus prietaisą peiliai kelias sekundes dar sukasi. Nelieskite besisukančio peilio. Kyla pavojus sužeisti žmones.**

## Darbas su vejapjove



Atkreipkite dėmesį į apsaugą nuo triukšmo ir vietoje galiojančius potvarkius.

Reguliariai pjaunant žolės lapeliai sutvirtėja, tačiau kartu silpnėja piktžolių lapeliai. Dėl to po kiekvieno pjovimo veja tampa tankesnė ir atsparesnė. Pirmą kartą reikia pjauti maždaug balandžio mėnesį. Pagrindiniu vegetacijos laikotarpiu veją reikia pjauti mažiausiai vieną kartą per savaitę.



- Pradėkite pjauti netoli kištukinio lizdo ir toliau pjaukite nuo jo.
- Tinklo kabelis visada turi būti už Jūsų, o apsisukus turi būti jau nupjautame plote.
- Prietaisą stumkite žingsnio greičiu ir kuo lygesnėmis linijomis. Kad nupjautumėte visą veją, juostos turėtų persidengti kelis centimetrus.
- Nustatykite tokį pjovimo aukštį, kad prietaisas nebūtų per daug apkrautas. Antraip galite pažeisti variklį.
- Pjaudami šlaitus visada stovėkite skersai. Būkite labai atsargūs eidami atgal ir traukdami prietaisą.
- Po kiekvieno naudojimo nuvalykite prietaisą, kaip aprašyta skyriuje „Valymas, techninė priežiūra, laikymas“.



Išjungus prietaisą peiliai kelias sekundes dar sukasi. Nelieskite besisukančio peilio. Kyla pavojus sužeisti žmones.

## Valymas, techninė priežiūra, laikymas



Šioje instrukcijoje nenurodytus darbus paveskite atlikti vieno iš mūsų įgalioto techninės priežiūros centro darbuotojams. Naudokite tik originalias dalis.



Dirbdami su peiliu užsidėkite pirštines.



Prieš atlikdami visus techninės priežiūros ir remonto darbus išjunkite prietaisą ir ištraukite iš lizdo šakutę, po to palaukite, kol peilis sustos.

## Bendrieji valymo ir techninės priežiūros darbai



**Nepurškite ant vejųaprovės vandens. Kyla elektros šoko pavojus.**



- Prietaisas visada turi būti švarus. Prietaisą valykite šepetėliu arba servetėle, nenaudokite jokių valymo priemonių ar tirpiklių.
- Baigę pjauti prie ratų, ventilacijos angų, išmetamųjų angų ir peilių srities prilipusius augalų likučius nuvalykite mediniu arba plastikiniu daiktu. Nenaudokite kietų arba aštrių daiktų, nes jie gali pažeisti prietaisą.
- Retkarčiais sutepkite alyva ratukus.
- Prieš kiekvieną naudojimą patikrinkite, ar nesimato aiškių vejųaprovės trūkumų,

pavyzdžiui, ar dalys neatsilaisvino, nenusidėvėjo ir nėra pažeistos. Patikrinkite, ar visos veržlės, sraigčiai ir varžtai tvirtai priveržti.

- Patikrinkite, ar gaubtai ir apsauginiai įrenginiai nepažeisti ir stipriai pritvirtinti. Prireikus juos pakeiskite.

## Peilių keitimas



Išjunkite prietaisą ir ištraukite iš lizdo šakutę, po to palaukite, kol peilis sustos.

Atbukusį peilį galite pagaląskite specializuotose dirbtuvėse. Jei peilis pažeistas arba išbalansuotas, jį reikia pakeisti.



1. Apsukite prietaisą.
2. Užsidėkite tvirtas pirštines ir tvirtai laikykite peilį (23). Komplexijoje esančiu atsuktuvu (4) atlaisvinkite peilio varžtą (17).
3. Naują peilį (19) įmontuokite atvirkštine eilės tvarkia. Atkreipkite dėmesį, kad peilį (19) nustatytumėte tinkamoje padėtyje ir stipriai priveržtumėte peilio varžtą (20).

## Laikymas

Prieš padėdami į laikymo vietą išvalykite prietaisą (žr. „Bendrieji valymo ir techninės priežiūros darbai“).



Kad įrenginys užimtų mažiau vietos, atblokuokite veržiamąją svirtį (2) ir nulenkite lanko formos rankeną (1) žemyn. Įsitikinkite, kad įrenginio laidas (11) nebūtų prispaustas

- Prietaisą laikykite peilio apsaugoje, sausoje ir vaikams nepasiekiamoje vietoje
- Palaukite, kol variklis atvės ir tik tada prietaisą statykite uždaroje patalpose.
- Ant prietaiso nedėkite nailoninių maišų, nes gali kauptis drėgmė.

Mes neprisiimame atsakomybės už mūsų prietaisų padarytą žalą, jei jie buvo netinkamai suremontuoti arba buvo naudojamos ne originalios dalys ir prietaisas buvo naudojamas ne pagal paskirtį.

## Utilizavimas / aplinkos apsauga

Prietaisą, priedus ir pakuotę perduokite utilizuoti aplinkos apsaugos atliekų utilizavimo įstaigai.



Elektrinis prietaisų negalima išmesti kartu su buitinėmis atliekomis.

- Prietaisą perduokite perdirbimo įstaigai. Naudotas plastikines ir metalines dalis galite surūšiuoti ir perduoti atliekų utilizavimo įstaigai. Apie tai teiraukitės mūsų techninės priežiūros centre.
- Nupjautos žolės nemeskite į šiukšlių konteinerius, ją nuvežkite į kompostavimo vietą arba kaip trąšas paskirstykite po krūmais ir medžiais.
- Jei mums atsiųsite savo sugedusį prietaisą, mes jį utilizuosime nemokamai.

## Garantija

- Šiam prietaisui mes suteikiame 24 mėnesių garantiją. Šis prietaisas nepritaikytas naudoti komerciniais tikslais. Naudojant komerciniais tikslais netenkama teisės į garantiją.
- Garantija netaikoma natūralaus dėvėjimo požymiams ir žalai, atsiradusiai dėl per didelės apkrovos arba netinkamo valdymo. Tam tikros konstrukcinės dalys natūraliai dėvisi, todėl joms garantija nesuteikiama. Labiausiai tai taikoma peiliams ir žolės surinkimo dėžė.
- Kad būtų suteikta garantija, turėjo būti laikomasi valymo ir techninės priežiūros nurodymų.
- Jei pastebimi medžiagos arba gamybos defektai, pristatomas kitas prietaisas arba jis suremontuojamas. Būtina sąlyga – prietaisas prekybininkui pristatomas neišardytas, su pirkimo čekiu ir garantijos patvirtinimu.

## Remonto tarnyba

- Remonto darbus, kuriems nesuteikiama garantija, už tam tikrą atlygį galite pavesti atlikti mūsų techninės priežiūros centro darbuotojams. Mūsų techninės priežiūros centro darbuotojai Jums mielai pateiks darbų sąmatą. Mes galime remontuoti tik tuos prietaisus, kurie buvo atsiųsti tinkamai supakuoti ir apmokėti.
- Dėmesio: jei turite pretenzijų dėl prietaiso arba norite jį remontuoti, atsiųskite jį nuvalytą mūsų techninės priežiūros centrui, būtinai nurodykite defektą.

Mes nepriimame prietaisų, už kurių siuntimą nebuvo sumokėta (negabarinis kroviny, skubiosios siuntos arba kitas specialus gabenimo būdas).

- Jei mums atsiųsite savo sugedusį prietaisą, mes jį utilizuosime nemokamai.

## **Atsarginės dalys/Priedai**

**Atsarginės dalis ir priedus galite  
įsigyti interneto svetainėje  
[www.grizzly-service.eu](http://www.grizzly-service.eu)**

Jei neturite interneto, kreipkitės telefonu į aptarnavimo centrą (žr. „Grizzly Service-Center“).

## Klaidų paieška

Problema	Galima priežastis	Klaidos šalinimas
Neužsiveda prietaisas	Nėra tinklo įtampos	Patikrinkite kištukinį lizdą, kabelį, linijas, kištukus, prireikus perduokite suremontuoti kvalifikuotam elektrikui
	Sugedo įjungimo ir išjungimo mygtukas	Perduokite suremontuoti klientų aptarnavimo centrui
	Nusidėvėjo anglinis šepetėlis	
	Sugedo variklis	
	Per aukšta žolė	Nustatykite didesnį pjovimo aukštį. Spausdami rankenos lanką truputį kilstelėkite priekinius ratukus
Variklis išsijungia	Blokuoja svetimkūnis	Išimkite svetimkūnį
Netinka darbo rezultatas arba variklis veikia sunkiai	Per mažas pjovimo aukštis	Nustatykite didesnį pjovimo aukštį
	Atbuko peilis	Pagaląskite arba pakeiskite peilį
	Užsikišo peilio sritis	Nuvalykite prietaisą
	Netinkamai sumontuotas peilis	Tinkamai įmontuokite peilį
Peilis nesisuka	Peilį blokuoja žolė	Išvalykite žolę
	Atsilaisvino peilio varžtas	Priveržkite peilio varžtą
Neįprasti garsai, tarškėjimas arba vibracija	Atsilaisvino peilio varžtas	Priveržkite peilio varžtą
	Peilis pažeistas	Pakeiskite peilį
Bloga oro pagalvė	Užsikišęs oro filtras	Oro filtro valymas (žr. „Bendrieji valymo ir techninės priežiūros darbai“)
	Stipriai užsikišusi įrenginio apačia	Įrenginio valymas (žr. „Bendrieji valymo ir techninės priežiūros darbai“)

 <b>Original CE Konformitätserklärung</b>	 <b>Translation of the original EC declaration of conformity</b>
<p>Hiermit bestätigen wir, dass der <b>Luftkissen-Mulchmäher Baureihe ERM 1500-33 LF</b> Seriennummer 201801000001 - 201801000124 folgenden einschlägigen EU-Richtlinien in ihrer jeweils gültigen Fassung entspricht:</p>	<p>We hereby confirm that the <b>Air Cushion Mulching Mower Design Series ERM 1500-33 LF</b> Serial number 201801000001 - 201801000124 conforms with the following applicable relevant version of the EU guidelines:</p>
<p><b>2006/42/EG • 2000/14/EG 2014/30/EU • 2011/65/EU*</b></p>	<p><b>2006/42/EC • 2000/14/EC 2014/30/EU • 2011/65/EU*</b></p>
<p>Um die Übereinstimmung zu gewährleisten, wurden folgende harmonisierte Normen sowie nationale Normen und Bestimmungen angewendet:</p>	<p>In order to guarantee consistency, the following harmonised standards as well as national standards and stipulations have been applied:</p>
<p><b>EN 55014-1:2006/A2:2011 • EN 55014-2:2015 EN 60335-1:2012/A11:2014 • EN 60335-2-77:2010 EN 61000-3-2:2014 • EN 61000-3-3:2013 • EN 62233:2008</b></p>	
<p>Zusätzlich wird entsprechend der Geräuschemissionsrichtlinie 2000/14/EG bestätigt: Schalleistungspegel: Garantiert: 94 dB(A) Gemessen: 92 dB(A) Angewendetes Konformitätsbewertungsverfahren entsprechend Anh. VI/2000/14/EG Benannte Stelle: TÜV Süd NB 0036</p>	<p>We additionally confirm the following in accordance with the 2000/14/EC emissions guideline: Sound power level guaranteed: 94 dB(A) measured: 92 dB(A) Compliance evaluation process carried out in accordance with Appendix VI / 2000/14/EC Registered Office: TÜV Süd, NB 0036</p>
<p>Die alleinige Verantwortung für die Ausstellung dieser Konformitätserklärung trägt der Hersteller:</p>	<p>This declaration of conformity is issued under the sole responsibility of the manufacturer:</p>
<div style="display: flex; justify-content: space-between; align-items: center;"> <div data-bbox="84 1141 453 1276">  <p>Grizzly Tools GmbH &amp; Co. KG Stockstädter Straße 20 63762 Großostheim Germany, 20.01.2018</p> </div> <div data-bbox="588 1141 968 1284" style="text-align: center;">   <hr style="width: 30%; margin: 0 auto;"/> <p>Christian Frank Dokumentationsbevollmächtigter, Documentation Representant</p> </div> </div>	



\* Der oben beschriebene Gegenstand der Erklärung erfüllt die Vorschriften der Richtlinie 2011/65/EU des Europäischen Parlaments und des Rates vom 8. Juni 2011 zur Beschränkung der Verwendung bestimmter gefährlicher Stoffe in Elektro- und Elektronikgeräten.

\* The object of the declaration described above satisfies the provisions of Directive 2011/65/EU of the European Parliament and the Council of 8 June 2011 on limiting the use of certain harmful substances in electrical and electronic appliances.

 <b>Traduction de la déclaration de conformité CE originale</b>	 <b>Traduction de la déclaration de conformité CE originale</b>
<p>Nous certifions par la présente que le modèle  <b>Tondeuse hacheuse sur coussin d'air ERM 1500-33 LF</b>            Numéro de série            201801000001 - 201801000124            est conforme aux directives UE actuellement en vigueur</p>	<p>Con la presente dichiariamo che  <b>Tosaerba a cuscino d'aria serie di costruzione ERM 1500-33 LF</b>            Numero di serie            201801000001 - 201801000124            corrisponde alle seguenti direttive UE in materia nella rispettiva versione valida:</p>
<b>2006/42/EC • 2000/14/EC • 2014/30/EU • 2011/65/EU*</b>	
<p>En vue de garantir la conformité les normes harmonisées ainsi que les normes et décisions nationales suivantes ont été appliquées:</p>	<p>Per garantire la conformità sono state applicate le seguenti norme armonizzate e anche le norme e disposizioni nazionali che seguono:</p>
<b>EN 55014-1:2006/A2:2011 • EN 55014-2:2015            EN 60335-1:2012/A11:2014 • EN 60335-2-77:2010            EN 61000-3-2:2014 • EN 61000-3-3:2013 • EN 62233:2008</b>	
<p>De plus, conformément à la directive sur les émissions de bruit 2000/14/EC, nous confirmons :            Niveau de puissance sonore garanti: 94 dB(A)            mesuré: 92 dB(A)            Procédé utilisé pour l'évaluation de la conformité en fonction de l'annexe VI / 2000/14/EC            Bureau déclaré: TÜV SÜD, NB: 0036</p>	<p>Si dichiara inoltre in conformità alla direttiva 2000/14/EC sull'emissione acustica ambientale:            Livello di potenza sonora garantita: 94 dB(A)            misurata: 92 dB(A)            Procedura della valutazione della conformità applicata come da allegato VI / 2000/14/EC            Autorità registrata: TÜV SÜD, NB: 0036</p>
<p>Le fabricant assume seul la responsabilité d'établir la présente déclaration de conformité:</p>	<p>Il produttore è il solo responsabile della stesura della presente dichiarazione di conformità:</p>
<p> Grizzly Tools            GmbH &amp; Co. KG            Stockstädter Straße 20            63762 Großostheim            Germany, 20.01.2018</p>	<p style="text-align: center;">            _____            Christian Frank            Chargé de documentation, Direttore tecnico e responsabile documentazione tecnica</p>

\* L'objet de la déclaration décrit ci-dessus est conforme aux dispositions de la directive 2011/65/UE du Parlement Européen et du Conseil du 8 juin 2011 sur la limitation de l'utilisation de certaines substances dangereuses dans les équipements électriques et électroniques.

\* L'oggetto descritto sopra è conforme alle prescrizioni della Direttiva 2011/65/EU del Parlamento Europeo e del Consiglio dell'8 giugno 2011 sulla restrizione dell'uso di determinate sostanze pericolose nelle apparecchiature elettriche ed elettroniche.

 <b>Tłumaczenie oryginalnej deklaracji zgodności WE</b>	 <b>Vertaling van de originele CE-conformiteitsverklaring</b>
<p>Niniejszym oświadczamy, że konstrukcja <b>Kosiarka poduszkowa mulczująca typu ERM 1500-33 LF</b>            Numer seryjny            201801000001 - 201801000124</p> <p>spełnia wymogi odpowiednich Dyrektyw UE w ich aktualnie obowiązującym brzmieniu:</p>	<p>Hiermede bevestigen wij dat de <b>Luchtkussen-mulchmaaier bouwserie ERM 1500-33 LF</b>            Serienummer            201801000001 - 201801000124</p> <p>is overeenkomstig met de hierna volgende, van toepassing zijnde EU-richtlijnen:</p>
<b>2006/42/EC • 2000/14/EC • 2014/30/EU • 2011/65/EU*</b>	
<p>W celu zapewnienia zgodności z powyższymi dyrektywami zastosowano następujące normy harmonizujące oraz normy i przepisy krajowe:</p>	<p>Om de overeenstemming te waarborgen, werden de hierna volgende, in overeenstemming gebrachte normen en nationale normen en bepalingen toegepast:</p>
<b>EN 55014-1:2006/A2:2011 • EN 55014-2:2015            EN 60335-1:2012/A11:2014 • EN 60335-2-77:2010            EN 61000-3-2:2014 • EN 61000-3-3:2013 • EN 62233:2008</b>	
<p>Ponadto potwierdzono, zgodnie z dyrektywą w sprawie emisji hałasu 2000/14/EC:            poziom mocy akustycznej gwarantowany: 94 dB(A)            zmierzony: 92 dB(A)            Zastosowana procedura oceny zgodności odpowiada załącznikowi VI/ 2000/14/EC            Placówka zgłoszenia:            TÜV SÜD, NB: 0036</p>	<p>Bovendien wordt in overeenstemming met de geluidsemisierichtlijn 2000/14/EC bevestigd:            Akoestisch niveau gegarandeerd: 94 dB(A)            gemeten: 92 dB(A)            Toegepaste conformiteitbeoordelingsprocedure in overeenstemming met Annex VI/ 2000/14/EC            Aangemeld bij: TÜV Süd, NB 0036</p>
<p>Wyłączną odpowiedzialność za wystawienie tej deklaracji zgodności ponosi producent:</p>	<p>De exclusieve verantwoordelijkheid voor de uitgifte van deze conformiteitsverklaring wordt gedragen door de fabrikant:</p>
 <p>Grizzly Tools            GmbH &amp; Co. KG            Stockstädter Straße 20            63762 Großostheim            Germany, 20.01.2018</p>	 <hr/> <p>Christian Frank            Osoba upoważniona do sporządzania dokumentacji technicznej, Documentatiegelastigde</p>

\* Wyżej opisany przedmiot deklaracji spełnia wymogi dyrektywy 2011/65/UE Parlamentu Europejskiego i Rady z dnia 8 czerwca 2011r. w sprawie ograniczenia stosowania niektórych niebezpiecznych substancji w sprzęcie elektrycznym i elektronicznym.

\* Het hierboven beschreven voorwerp van de verklaring voldoet aan de voorschriften van de richtlijn 2011/65/EU van het Europese Parlement en van de Raad van 8 juni 2011 inzake beperking van het gebruik van bepaalde gevaarlijke stoffen in elektrische en elektronische apparaten.

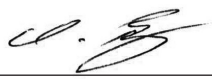

<p align="center"><b>Ⓒ</b> <b>Překlad originálního prohlášení o shodě CE</b></p>	<p align="center"><b>Ⓕ</b> <b>Vertimas iš originalių EB atitikties deklaracija</b></p>
<p>Tímto potvrzujeme, že konstrukce <b>Mulčovač na vzduchovém polštáři ERM 1500-33 LF</b> Pořadové číslo 201801000001 - 201801000124 odpovídá následujícím příslušným směrnícím EU v jejich toho času platném vydání</p>	<p>Šiuo dokumentu mes patvirtiname, kad <b>Mulčiuojanti vejapjovė ant oro pagalvės Serija ERM 1500-33 LF</b> Serijos Nr. 201801000001 - 201801000124 atitinka toliau nurodytų numatytųjų ES direktyvų galiojančią leidimą:</p>
<p align="center"><b>2006/42/EC • 2000/14/EC • 2014/30/EU • 2011/65/EU*</b></p>	
<p>Aby byl zaručen shodnost, bylo použito následujících harmonizovaných- norem jakož i národních norem a předpisů:</p>	<p>Kad būtų galima užtikrinti atitiktį, taikyti šie darnieji standartai ir nacionaliniai standartai bei nuostatos:</p>
<p align="center"><b>EN 55014-1:2006/A2:2011 • EN 55014-2:2015 EN 60335-1:2012/A11:2014 • EN 60335-2-77:2010 EN 61000-3-2:2014 • EN 61000-3-3:2013 • EN 62233:2008</b></p>	
<p>Navíc se na základě směrnice pro emise hluků 2000/14/EC potvrzuje: Úroveň akustického výkonu zaručená: 94 dB(A) měřená: 92 dB(A) Použitý způsob postupu pro ohodnocení konformity dle dodatku VI/ 2000/14/EC Místo hlášení: TÜV SÜD, NB: 0036</p>	<p>Remiantis 2000/14/EB dėl valstybių narių įstatymų, reglamentuojančių lauko sąlygomis naudojamos įrangos į aplinką skleidžiamą triukšmą, suderinimo, papildomai patvirtinama: Garso galingumo lygis Numatyta: 94 dB(A) Išmatuota: 92 dB(A) Taikyta atitikties vertinimo procedūra pagal 2000/14/EB VI priedą, TÜV SÜD, NB: 0036</p>
<p>Výhradní odpovědnost za vystavení tohoto prohlášení o shodě nese výrobce:</p>	<p>Tiktai gamintojas yra atsakingas už šio atitikties pareiškimo parengimą:</p>
<p><b>CE</b> Grizzly Tools GmbH &amp; Co. KG Stockstädter Straße 20 63762 Großostheim Germany, 20.01.2018</p>	<p align="center"> Christian Frank Osoba zplnomocněná k sestavení dokumentace, Asmuo, įgaliotas sudaryti dokumentaciją</p>

\* Výše popsaný předmět prohlášení splňuje předpisy směrnice 2011/65/EU Evropského parlamentu a Rady z 8. června 2011 o omezení používání některých nebezpečných látek v elektrických a elektronických zařízeních.

\* Pirmiau aprašytas deklaracijos objektas atitinka 2011 m. birželio 8 d. Europos Parlamento ir Tarybos Direktyvos 2011/65/ES dėl tam tikrų pavojingų medžiagų naudojimo elektros ir elektroninėje įrangoje apribojimo reikalavimus.



## Grizzly Service-Center

- (DE) Grizzly Tools GmbH & Co. KG**  
Kundenservice  
Stockstädter Straße 20  
63762 Großostheim  
Tel.: 06026 9914 441  
Fax: 06026 9914 499  
E-Mail: [service-baumarkt@grizzly.biz](mailto:service-baumarkt@grizzly.biz)  
Homepage: [www.grizzly.biz](http://www.grizzly.biz)
- (PL) Krysiak Sp. z o.o.**  
ul. Rolna 6  
62-081 Baranowo  
Tel.: 061 650 75 30  
Fax: 061 650 75 32  
e-mail: [krysiak@krysiak.pl](mailto:krysiak@krysiak.pl)  
Homepage: [www.krysiak.pl](http://www.krysiak.pl)
- (GB) Novo CSV Ltd.**  
Unit 3, Beldray Park  
Beldray Road, Mount Pleasant  
Bilston, West Midlands WV14 7NH  
Tel.: 0845 683 2672  
e-mail: [care@novoserv.co.uk](mailto:care@novoserv.co.uk)
- (CZ) HECHT MOTORS s.r.o.**  
U Mototechny 131  
251 62 Mukařov-Tehovec  
Tel.: 323 661 347 linka 27  
Fax: 323 661 348  
e-mail: [prijemoprav@hecht.cz](mailto:prijemoprav@hecht.cz)  
Homepage: [www.hecht.cz](http://www.hecht.cz)
- (NL) I.T.S. Winschoten bv**  
Bezoekadres: Papierbaan 55  
9672 BG Winschoten  
Postadres: Antwoordnummer 300  
9670 WB Winschoten  
Tel.: 0900 8724357  
0597 413753  
Fax: 0597 420632  
e-mail: [itsw@planet.nl](mailto:itsw@planet.nl)
- (LT) www.grizzlybaltic.com**
- (FR) SA V03**  
ZA de la verrerie  
03210 Souvigny  
Tel.: 04 70 48 13 20  
Fax.: 09 72 43 63 96  
e-mail: [contact@sav03.fr](mailto:contact@sav03.fr)  
Homepage: [www.sav03.fr](http://www.sav03.fr)  
Boutique en ligne:  
[www.sav03.fr/boutique](http://www.sav03.fr/boutique)
- (BE) ITSw bv BE**  
Tel.: 03 54 13760  
Fax: 03 54 15651  
e-mail: [forteam.esther@skynet.be](mailto:forteam.esther@skynet.be)
- (IT) Garden Italia SPA**  
Via Zaccarini, 8  
29010 San Nicolò a Trebbia (PC)  
Tel.: 0523 764811  
Fax: 0523 768689  
e-mail: [info@gardenitalia.it](mailto:info@gardenitalia.it)



**Grizzly<sup>®</sup>**